

ЗВЕЗДЫ  
ЭЗОТЕРИКИ

Вера Склярова

ОДИН ИЗ ЛУЧШИХ ТАРОЛОГОВ РОССИИ

# ТАРО

БОЛЬШАЯ КНИГА РАСКЛАДОВ  
НА ВСЕ СЛУЧАИ ЖИЗНИ



Вера Склярова

# ТАРО



БОЛЬШАЯ КНИГА РАСКЛАДОВ  
НА ВСЕ СЛУЧАИ ЖИЗНИ

Схемы, описание и толкование

Ростов-на-Дону



2019

УДК 133.3  
ББК 86.41  
КТК 00143  
С43

**Склярова, Вера.**

**С43** Таро : большая книга раскладов на все случаи жизни : схемы, описание и толкование / Вера Склярова. — Ростов н/Д : Феникс, 2019. — 222 с. — (Звезды эзотерики).

**ISBN 978-5-222-29975-3**

Вера Склярова — таролог с 30-летним стажем, автор уникальных раскладов Таро, среди которых: «Таро Шекспира», «Таро Теней», «Таро Парацельса», «Таро Сновидений Нострадамуса».

Настоящее издание представляет собой наиболее полную энциклопедию раскладов, которые рассматриваются на примере Золотого (классического) Таро. Обращаем ваше внимание на то, что все расклады разработаны лично В. Скляровой и нигде более в литературе не встречаются. Информация, содержащаяся в книге, является базовой в системе прорицаний на Таро.

Рекомендуется в качестве справочного пособия при работе с колодами разных типов.

УДК 133.3  
ББК 86.41

**ISBN 978-5-222-29975-3**

© Вера Склярова, 2018  
© Оформление: ООО «Феникс», 2018

# ВВЕДЕНИЕ

*Кто-то гнется под ношей даров,  
А кому-то не снится такое...  
Что меня ждет? Спрошу у Таро,  
Потому что оно — Золотое!  
Потому что поможет оно  
Добрым словом и верным советом —  
Нам Таро во спасенье дано,  
И поклон ему низкий за это.  
Да, Таро — это явь, а не сон,  
В лабиринтах судьбы — нить спасенья...  
Так спасибо тебе, Сандальфон,  
Ангел каббалы и Вознесенья.*

**А** крополь бессмертной мудрости, покоривший время и пространство, возвышающийся в наши дни над всем и вся, — вот что такое Таро. Арканы Таро имеют множество аспектов: этический, медитативный, алхимический, нумерологический и другие. Но желание человека заглянуть под покров тайны, узнать свою судьбу, ее перипетии, а если можно, и повлиять на нее, придает главное значение предсказательному аспекту. Таро — самая могущественная, непревзойденная система знаний, которой приписывается внемное происхождение. Нет и никогда не будет впредь человека на земле, который в то или иное время своего существования не стоял бы в мучительном раздумье перед выбором дальнейшего пути. Конечно, найти выход из тупиков судьбы можно с помощью различного рода умозаключений, но иногда, помимо обычных причинно-следственных связей между определенными явлениями, наблюдается скрытая, тайная связь, объединяющая вещи и события, на первый взгляд, несоединимые. Именно объяснению подобных явлений служит важнейшая отрасль герметической науки — гадание.

В сущности, ответы на все вопросы человека уже интуитивно начертаны в его душе, а гадательные символы помогают прочесть эти ответы, причем символы могут быть любыми.

Будущее проистекает из прошлого. Будущее виртуально, то есть существует во множественности вариантов. Но кто сказал, что выбор вариантов следует давать «на откуп судьбе»? Учесть все нюансы, рассмотреть все возможности, проанализировать все данности и выбрать оптимальный вариант помогает гадание, или прорицание судьбы, и особенно с помощью не имеющей аналогов непревзойденной мудрости Таро.

Символика Арканов Таро служит опорой интуиции Мастера, проводящего сеансы прорицания судьбы. Эти символы многозначны и воспринимаются по-разному не только отдельными группами людей, но и одним конкретным человеком в различные периоды жизни.

Издание таблиц Таро в виде колоды предсказательных карт стало популярным в XIV веке. Сегодня их насчитывается уже несколько тысяч. Есть особо признанные системы — Эттейлы, Папюса, Ландо, Марсея и других, отличающиеся глубочайшим проникновением в энергетическое наполнение, соответствующее новому мышлению. Выбирая для работы колоду карт Таро, Мастеру следует учитывать множество факторов, так как выбранная им колода на долгое время будет его рабочим инструментом, его помощником и другом. Карты Таро, их сила, интуиция, прелесть их символов являются для таролога инструментом познания мира и человека в этом мире.

## Понятие расклада

Раскладом называется особая система конфигураций карт, в нашем случае — Арканов Таро, в строго ориентированной последовательности, определяемая Мастером-тарологом, проводящим сеанс. Она существует для того, чтобы получить дальнейшее руководство к действию в мирских, определенных клиентами вопросах. В результате прочтения расклада Мастер должен получить достаточную для клиента информацию, чтобы осуществлять руководство в сферах, касающихся решения его проблем. Таролог обязан уметь предвидеть и показать клиенту все возможные ситуации, рассказать ему о них, используя яркий, ни с чем не сравнимый язык Таро, и подсказать тот путь, которым клиенту нужно следовать.

Каждый расклад должен иметь свою специфическую задачу. Научиться сразу прочитывать те или иные расклады невозможно без настоящей глубокой, продолжительной практики. Задача таролога — без труда научиться распознавать тончайшие нюансы направления векторов судьбы во всех сферах жизни и деятельности клиента, будь то любовные проблемы или вопросы международной политики. В сущности, расклады Таро способны решать и космические задачи межгалактического свойства. Им подвластно все. Но чтобы в полной мере овладеть искусством прочтения любого расклада, таролог должен ежесекундно развивать свое чутье, интуицию, изучать и анализировать различные расклады. Они для Мастера — все равно что книги для ученого, который может найти в них то, что пожелает, но это не значит, что он должен выучить все эти книги наизусть.

Таролог — Гуру, Учитель, Наставник. Он не имеет права ошибиться в самой ничтожной мелочи, его маленькие ошибки могут привести к большим, судьбоносным неприятностям. Для того чтобы в должной степени изучить расклады, требуется время и терпение, кроме, конечно, глубочайшего знания Таро. Могу по собственному опыту сказать всем Мастерам, что чем больше пьешь из источника Таро, тем большую жажду ощущаешь. Из всего сказанного можно сделать вывод: углубленное безукоризненное знание и стремление к дальнейшему познанию, внимание к мелочам, ежедневная практика в проведении раскладов на Таро, тщательное соблюдение правил проведения этих раскладов являются залогом будущего успеха в работе Мастера.

## Использование Кристалла при проведении раскладов

На уроке практикующего Мастера для более полного раскрытия энергетики Таро и повышения уровня эзотерического сознания мощным орудием может стать Хрустальный шар, или Кристалл. В эзотерике Кристалл символизирует следующее:



- связь с Космосом, единение с Всевышним;
- чистоту, строгость, безупречность мировоззренческих тенденций;
- единение с Высшим разумом;
- уверенность, необыкновенную легкость и ясность в предсказаниях;
- навыки в медитировании;
- высокий уровень настройки на вибрации клиентов;
- уверенность и неизбежность в рекомендациях, выдаваемых клиентам;
- Кристалл будит у Мастера подсознание, сверхсознание, создавая верную атмосферу, открывает доступ к мудрости и знаниям.

Обладая целительными свойствами, Кристалл дает дополнительную живительную энергию для еще большего единения духа, души и тела. Он сообщает любому раскладу необходимую четкость и ясность, высвечивая все темные закоулки судеб. Мощная энергетика Кристалла помогает Мастеру всегда, независимо от того, насколько тот понимает природу его воздействия на процесс прорицания. Энергия Кристалла тесно связана с аурой человека, потому всякому, имеющему на вооружении Кристаллы, следует изучать правила общения с ними. Кристалл обладает уникальными энергетическими свойствами: он может передавать энергию, сохранять ее целиком или частично делиться ею. Как, в какой степени — это зависит от конкретной личности, от ее мировоззрения, эмоционального равновесия.

Каждый человек, а тем более Мастер, должен уметь выбирать для себя Кристаллы. Купленный в магазине Кристалл должен стать только его, и, покупая тот или иной Кристалл, человек должен это почувствовать. Коснувшись такого Кристалла, человек должен сразу же ощутить чувство умиротворенности, покоя, полноты жизни и вместе с этим остроту нового видения мира, особенную ясность мышления. Важен не внешний вид Кристалла, а его энергетическое соответствие энергетике личности.

Различные Кристаллы хороши и достойны всяческих похвал, но для занятий раскладами Таро я рекомендую практикующим Мастерам Кристаллы из натурального горного хрусталя. Для того чтобы применять такой Кристалл, необходимо провести его очистку: сориентировать по оси север—юг, при этом основание Кристалла должно смотреть на север, а острый его конец — на юг. Сориентированный в пространстве Кристалл следует на несколько часов оставить на солнце. После этого подержать его под струей холодной, желательнее ключевой воды. Затем, взяв обязательно правой рукой, положить на холщовое полотенце и дать высохнуть. Заряжать Кристалл следует, поместив его в землю. После окончания сеанса прорицания с помощью Кристалла его необходимо снова убрать в мешочек с землей.

При проведении раскладов для себя Мастер садится лицом к востоку, Кристалл кладет над местом предполагаемого расклада, над инструментом, то есть над картами

Арканов Таро. Кристалл при этом сориентирован по оси север—юг (основание смотрит на север, острый конец — на юг).

При проведении раскладов для клиентов Мастер садится лицом к югу. Кристалл в этом случае кладут в низу предполагаемого расклада. Кристалл сориентирован так же, как в первом случае.

## **Краткая памятка о правилах проведения раскладов**

1. Перед началом всякого сеанса прорицания следует провести 5–10-минутную медитацию, чтобы настроиться на вибрации клиента, пришедшего на сеанс.

2. Перед началом сеанса провести очистку себя и Арканов Таро от предыдущей информации.

3. Расклады проводить на столике, задрапированном красной, ярко-алой тканью. Это может быть шелк, бархат, шерсть, холст, ситец, сатин, крепдешин.

При проведении сеансов желательно использовать свечи и ладан. Лучше всего — ладан на основе александрийской смолы или ливанского кедра.

Цвет свечей: при прорицании любовных отношений — красный, вопросов, так или иначе связанных с «золотым тельцом» (материальные блага), — зеленый; с путешествиями и ремеслами — синий; с выявлением негативов во взаимоотношениях — черный. Свечей должно быть не менее четырех.

4. Соблюдать правила хранения карт Таро.

5. Отрабатывать собственные методики для работы с клиентами.

Подробнее обо всем этом читатель может узнать в вышеупомянутой книге «Золотое Таро».

Еще одно существенное замечание. Проводить расклады Мастера могут, пользуясь любой полной колодой Арканов Таро. Карт в колоде должно быть 79, а именно: 22 Старших Аркана, 56 Младших и одна Белая Карта. Я буду проводить расклады и давать комментарии к ним, пользуясь колодой карт Таро Эры Водолея. Каждый расклад сопровождается подробным описанием, конкретизированным в рамках поставленного клиентом вопроса.

Расклады, приводимые в этой книге, разработаны лично мной и нигде ранее в эзотерической литературе не встречались.

Расклады могут проводиться по четырем вариантам: Старшими Арканами, Младшими Арканами, смешанной колодой, комбинацией Старших и Младших Арканов.

Расклады помогут нам установить связи между миром живых, ограниченным во времени и пространстве, и Господом, который бессмертен. Господь непознаваем, ибо он безграничен, а всякое познание есть ограничение. Но каббала подсказывает,



каким образом все-таки познать Бога. Она дает ответы на два основных вопроса с начала мироздания. Первый ответ заключается в том, что Господь есть сумма всех вещей. Любая идея содержит в себе противоречие и Бога, который есть сумма всех идей и включает в себя все противоречия. Второй ответ состоит в том, что связь между Богом и миром является опосредованной. Как если бы Бог был зеркалом, из которого исходит высокий свет. Он отражается последовательно во множестве зеркал и с каждым отражением теряет какую-то малость, пока, наконец, он не отражается тусклым лучом от потрескавшегося зеркала нашей обыденности.

С древних времен до XVI века бытовало мнение, что Вселенная состоит из девяти сфер, расположенных одна в другой. Внешний слой является царством Бога, первичного двигателя процесса. Далее — сфера звезд, затем — семь сфер семи планет. Внутренняя — принадлежит Луне, в ней находится Земля. В начале зарождения христианства в мире было широко распространено мнение, что душа приходит от Бога, опускается через девять сфер на Землю. Проходя этот путь, душа приобретает свойства каждой сферы, например отвага и свирепость черпаются в сфере Марса, любовь — в сфере Венеры. Эти свойства накладываются на душу слоями, и последний внешний слой, получаемый на Земле, есть физическое тело смертного человека. В конечном итоге душа напоминает луковицу, облаченную в многослойную шелуху, — миниатюрный слепок с Космоса. Когда приходит смерть, душа скидывает свои одежды и вновь сквозь сферы поднимается к Богу. Стремясь к Богу, она должна снова подняться, пройдя через сферы, но каждую охраняют ангелы, а пространство между Землей и Луной наполнено армией дьяволов. Только посвященные в тайну традиции знают пароли, позволяющие умиловить стражей сфер и открыть ворота, ведущие к Богу.

Основная идея каббалистов заключается в том, что смерть не является обязательным условием восхождения души через сферы. Душа может взойти наверх по лестнице сефирот, продолжая оставаться в теле, а человек может стать Богом на Земле. Мощные безграничные силы девяти сефирот заставляют человека двигаться к совершенству. Так и таролог, проходя все ступени своего развития, должен стремиться к безграничному совершенству.

В сфере Йосод ребенок становится взрослым, способным к физическому и интеллектуальному размножению. Если сефироты изображаются как тело человека, то Йосод изображается в виде гениталий. Это бисексуальная сфера, где Луна символизирует фаллос мужчины, который может увеличиваться и уменьшаться в зависимости от ритмов жизни. Йосод соединяет Тиферет, Солнце, или жизненную силу, с Малькутом, Землей, или телом. Малькут — сфера Земли, но и царство Бога, так как содержит в себе силы всех, и когда Дерево сефирот изображается как тело, то Малькут являет собой весь организм в целом. Его число 10 означает «все». Фиванский сфинкс имел голову и грудь женщины, тело быка, львиные лапы, хвост дракона и птичьи крылья.

Сфинкс — символ четырех элементов (бык, лев, дракон, птица) с частичной притягательностью пятого элемента, небесного эфира. К тому же сфинкс — это великая загадка, которую маги пытаются разрешить и сегодня. Вселенная сама есть великая загадка, не говоря уже о каждой конкретной жизни и судьбе. Человек, пытаясь проникнуть в таинство своего существования, поставил во главу угла мудрость Таро, с помощью которой он приоткрывает, проясняет свое мировоззрение, учится правильно мыслить, действовать и жить. В Таро есть что-то необычайно привлекательное. Оно словно бы уводит нас в свой таинственный, но бесконечно очаровательный мир, мир познания будущего, мир анализа прошлого и восприятия настоящего.

«Сефер Йецира» («Книга Творения») описывает создание мира так: «При помощи 32-х путей мудрости Яг, Иегова, Саваоф, Бог Израиля, Элохим живущих, Царь времен, милостивый и всепрощающий Господь, благородный Единый, Обитатель вечности, высочайший и святейший, запечатлел свое имя тремя серафимами — Числами, Буквами и Звуками, поскольку Бог — увеличенный человек, а счет, письмо и издавание осмысленных звуков являются тремя важнейшими способами выражения мысли человека». «Тридцать два пути мудрости» — это десять сефирот, или чисел, и двадцать две буквы еврейского алфавита.

Двадцать две еврейские буквы ассоциируются с актами божественного творения Бытия и содержат в себе всю мудрость жизни, все познание мира. Это 22 дороги, ведущие от одной сефиры к другой. Это пути каббалы. Их интерпретация обогащается, хотя и усложняется тем фактом, что они связаны с 22-мя Арканами Таро. Так давайте же поближе познакомимся с раскладами, проводимыми с их помощью. Окунемся в их бездонное знание. Да благословит нас ангел Сандальфон!

# Расклады, проводимые Арканами Таро любой системы

*В этой книге рассказывается о сефиротах и путях, духах и заклинаниях; о Богах, Сферах и различных Планах, а также о многих других вещах, которые могут быть, а могут и не быть.*

*Неважно, существуют они или нет. Некоторые определенные вещи вызывают определенные последствия, но всех учеников следует всерьез предупредить, чтобы они не считали их за объективную реальность и не приписывали им философского смысла.*

*Алистер Кроули «Магия в теории и практике»*

## Расклад «БУРИДАНОВ ОСЕЛ»

*Нерешительность хуже, чем неудачная попытка, вода меньше портится, когда течет, чем когда стоит.*

*Фердинандо де Рохас*

**Э**тот расклад предназначен для помощи клиентам, которые не способны принимать однозначные решения и сделать единственный шаг в верном направлении. Сфера применения расклада: разрешение любых жизненных ситуаций, от любовных прогнозов до политических.

Ключевое слово: выбор варианта.

Люди часто оказываются в положении буриданова осла. Судьба предоставляет два варианта решения определенной жизненной задачи, в более приземленном аспекте — это выбор между двумя привязанностями, двумя семьями, двумя предложениями по работе, двумя поездками за рубеж — одним словом, двумя возможностями! Время идет, а человек стоит, подобно ослику, между двумя стогами-решениями и не может сделать выбор. Такая позиция может серьезно повредить ему, довести до нервного срыва, а то и до более серьезных последствий.

Проведение расклада «Буриданов осел» выводит клиента из тупика судьбы, показывая со всей очевидностью путь, которым ему нужно идти.

Действие проявления результатов прочтения расклада продолжается в течение трех месяцев, после чего расклад следует повторить. Но, как правило, проведение этого расклада один раз вносит необыкновенную однозначность в любую ситуацию,

и, если клиент следует рекомендациям, полученным от Мастера, не возникает необходимости проводить повторный сеанс.

## Методика и техника проведения

Расклад «Буриданов осел» может проводиться по всем четырем вариантам: Старшими Арканами, Младшими Арканами, смешанной колодой, комбинацией Старших и Младших Арканов. Базовая схема расклада представлена на рис. 1.



Рис. 1. Расклад «Буриданов осел». Базовая схема 1–19 — позиции Арканов в раскладе

Расклад проводится 19-ю Арканами, включая карту-символ клиента, которая выбирается из колоды и выкладывается на стол первой. Как мы уже неоднократно говорили, карта-символ клиента может быть выбрана из Старших Арканов, это могут быть следующие Арканы: Аркан II «Верховная Жрица», в дальнейшем просто «Жрица», и Аркан 0 «Шут» — для женщины, для мужчины это может быть Аркан I «Маг» или

Аркан 0 «Шут». Символами клиентов также могут быть придворные карты Младшей иерархии Таро: Короли или Фараоны — для мужчин, Дамы или Сивиллы — для женщин. Масть выбирается по характеристике человека и по знаку зодиака, к которому принадлежит человек, по стихиям.

## Вариант 1

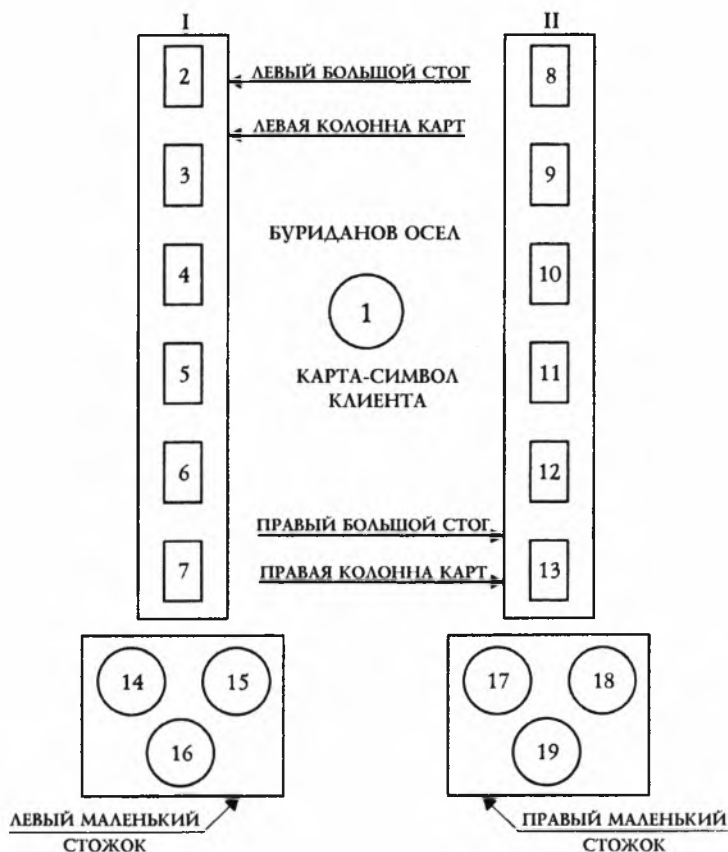
Проводится только Старшими Арканами Таро.

Спрашивает дама средних лет, пришедшая на сеанс. Вопрос, который она задает мудрости Таро, следующий: «Как дальше жить? С мужем жить невозможно, он злобен, зловреден и отягощен ужасающими пороками, о которых и говорить-то стыдно. Но у меня есть любовник, прекрасный человек, который уже несколько лет добивается моей руки. Подскажите, что делать! Я в отчаянии...»

Ее вопрос ясен. В данном случае показан только расклад «Буриданов осел». Действуем согласно схеме, представленной на рис. 2.

Символом клиентки я выбираю Старший Аркан II «Жрица». Эту карту выкладываем первой на свое место в раскладе. Далее расклад проводим слева направо и сверху вниз. В левый большой стог, или левую колонну, выкладываем в указанной на схеме последовательности шесть Старших Арканов Таро, вынимая их произвольно из колоды Старших Арканов, предварительно отобранных из общей колоды Таро. Карты укладываем рубашками вверх. Открывать их будем поэтапно.

Далее выкладываем Арканы в правый большой стог, или правую колонну, затем — в маленький левый стожок, после — в правый стог. Расклад карт закончен. Перед раскладом клиентка загадала, что левая колонна карт будет показывать ее отношения с любовником, правая — с опостылевшим мужем. Маленькие стожки — дополнительные карты, которые однозначно покажут направление вектора взаимоотношений клиентки с обозначенными фигурами: любовником и мужем.

**Этап 1.** Сначала раскрывают карты левой большой колонны, со 2-й по 7-ю. Эта колонна карт покажет нам истинную картину отношений клиентки с любовником. В левом ряду открылись следующие Старшие Арканы, читаем последовательно, сверху вниз: Аркан X «Колесо Счастья», Аркан XX «Суд», Аркан XIII «Смерть», Аркан VIII «Справедливость», Аркан XIV «Умеренность», Аркан VI «Возлюбленный».

Расшифрую. Встреча наших героев была кармически запрограммирована и в настоящее время находится под покровительством Фортуны. Эти отношения нежны, уважительны и доверительны.

Аркан «Суд» вносит вполне определенный кармический оттенок. Поворота в судьбе нашей даме не избежать, тем более что далее следует Аркан XIII «Смерть»,

повествующий о том, что пришло время принятия перемен кармического свойства. Наступает период трансформации позиции клиентки в плане ее личных отношений с любовником. Принятие этих перемен одобряет богиня Фемида. Это — воздаяние нашей клиентке, вполне ею заслуженное. Все, что происходит с ней, справедливо. Время для принятия воздаяния, благодарности со стороны судьбы пришло. Об этом говорит следующий Аркан — «Умеренность». Этот Аркан часто называют «Ангел Времени». Время работает теперь на нашу даму. Последнюю же точку в прочтении Арканов на первом этапе ставит Аркан VI «Возлюбленный», называемый иногда «Выбор». Этот Аркан с неумолимой ясностью показывает однозначность выбора, который должна сделать клиентка. Если она примет его, то выбор оправдает себя в дальнейшей жизни. Отношения клиентки с любовником стоят того, чтобы их продолжать и связать обе жизни в одну судьбу. Фемида и Фортуна на стороне клиентки. Выбор нужно сделать однозначный уже сейчас, по прочтении только первого этапа расклада.



Рис. 2. Расклад «Буриданов осел». Вариант 1

**Этап 2.** Раскрываем карты второй, правой колонны расклада. Они характеризуют отношения нашей клиентки с мужем. Здесь мы имеем следующие Старшие Арканы, читаем их последовательно, сверху вниз, с карты 8-й по 13-ю: Аркан XII «Повешенный»,

Аркан IX «Отшельник», Аркан XI ↓ «Сила» (вектор указывает перевернутую, негативную позицию карты — здесь и далее по тексту), Аркан 0 «Шут», Аркан XV «Дьявол», Белая Карта, в дальнейшем — БК.

Расшифрую. Продолжая совместную жизнь с нелюбимым и не уважаемым ею человеком, клиентка приносит себя в жертву, о чем мне сразу же заявляет «Повешенный». Она жертвует собой, своим счастьем, возможно, постепенно черствея душой и частично деградируя как личность. Она становится заложницей несостоявшейся семьи, «Отшельником» в собственном доме, постоянно неудовлетворенная течением жизни, замыкаясь в себе все больше. Она переживает острые моменты, даже не моменты, а длительные периоды одиночества вдвоем. Ее женское очарование, силы, эмоции гаснут, вянут, как цветок без воды. Клиентка в настоящий момент чувствует себя как выжатый лимон, близка к депрессии и нервному срыву. Об этом мне поведал Аркан «Сила», как мы видим, в негативной позиции. «Далее продолжать в таком духе просто глупо!» — восклицает следующий Аркан «Шут». «Иначе, — предупреждает следующий за «Шутом» Аркан XV «Дьявол», — это может привести к необратимым, фатальным последствиям и непредсказуемым ситуациям». Об этом в довершение говорит и Белая Карта.

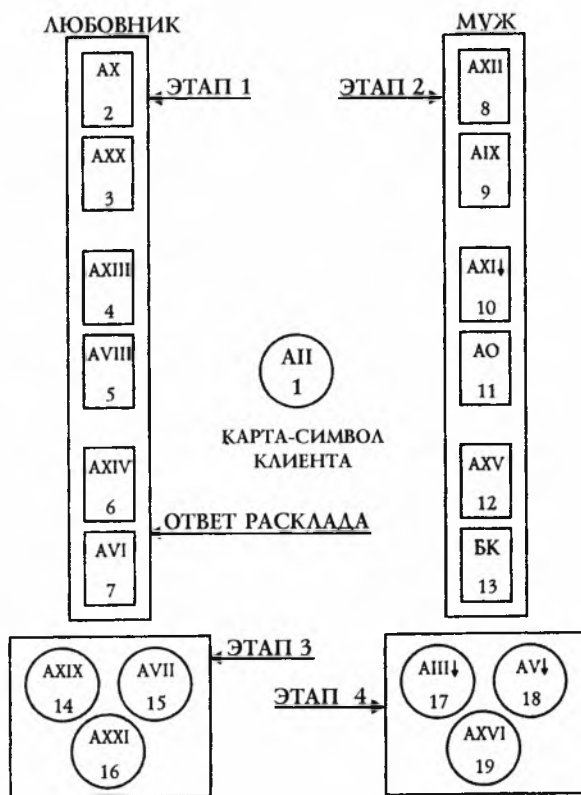
Мудрость Таро и на втором этапе расклада диктует нашей клиентке сделать шаг влево, в сторону любимого ею человека, к левой колонне карт. Но в жизни, как мы знаем, случается все, и невозможное в том числе. Чуду всегда есть место. Поэтому переходим к следующим этапам прорицания.

**Этап 3.** Анализируем три карты левого маленького стожка. Они укажут дальнейшее направление событий, если клиентка сделает шаг влево. Что мы видим здесь? Великолепная тройка! Во-первых, Аркан XIX «Солнце», наилучший из всех Старших Арканов, который означает счастье, радость, удовлетворение всех желаний. Клиентка будет счастлива с любимым человеком, окончательно связав с ним свою судьбу. Ей гарантированы счастье, успех, удача, любовь. Она будет находиться под высочайшим покровительством Светила. Следующий за «Солнцем» Аркан VII «Колесница» настоятельно рекомендует ей провести реорганизацию своей теперешней никчемной жизни, поменять партнера. В результате наступит время перемен к лучшему, о чем говорит последний в тройке Аркан XXI «Мир».

Далее проводим следующую цифровую операцию. В каждой тройке карт любых раскладов, равно как и расклада «Буриданов осел», может быть дополнительно сделано нумерологическое обобщение — как суммарная вибрация троек. Это очень просто: в тройке карт мы имеем Аркан «Солнце», его номер XIX, Аркан «Колесница», его номер VII, и Аркан «Мир», его номер XXI. Складываем все номера, получаем:  $19 + 7 + 21 = 47$ , сумму сводим к числовому корню, то есть к одному числу, к одной цифре, получаем:  $4 + 7 = 11$ . Аркан с номером XI — «Сила». В этом случае мы не приводим



к корню, потому что такой номер есть в иерархии Старших Арканов; если бы сумма была более 22, то тогда мы вновь приводили бы сумму к одному числу.

В нумерологическом аспекте Аркан 0 «Шут» принимается за XXII. Иначе мы его не сможем нигде обнаружить. Но это не расходится с системой Кроули, который помещает «Шута» вообще на 1 путь, то есть приписывает ему первый путь. Вейт также следовал этому. Значение каждого Аркана зависит от его рисунка и номера, но главное — от его положения на Древе. Трудность составляет только «Шут», Аркан без номера. Иногда его приписывают к 21-му пути, но в колоде «Эра Водолея» «Шут» имеет нулевой потенциал, 0 — его числовое значение. А его номер в суммарной ориентации троек в раскладе — XXII.

Резюмируя сумму, можно сказать, что вектор отношений нашей клиентки с любимым ею человеком имеет статус Аркана «Сила», то есть будет происходить рост их взаимного влечения и любви. Можно не сомневаться, что все будет у них прекрасно!

**Этап 4.** Анализируем тройку карт маленького стожка правой колонны. Определяем, как станут далее развиваться отношения клиентки с мужем, если она останется с ним. Здесь в раскладе мы имеем следующую тройку Арканов: Аркан III ↓ «Императрица» — вывод напрашивается сам собой. Обращаю внимание на то, что «Императрица» в гневе, в негативной позиции, то есть перевернута в раскладе. Она явно не на стороне клиентки. Высшие силы, олицетворяющие «Императрицу», против продолжения отношений клиентки с мужем. Помимо сказанного, моя интуиция и «Императрица» в этом контексте говорят о том, что их брак, сколько бы он ни продолжался, будет бездетным. Это еще более дополняет картину безрадостного, бесперспективного брака клиентки с мужем.

Далее, Аркан V ↓ «Верховный Жрец», который иногда означает статус брака, в данном случае говорит о неминуемом расторжении брака, так как этот Аркан выпал в негативной позиции. Высшие силы однозначно показывают клиентке, что продолжать этот брак не имеет смысла. Тем более что тройку завершает самый наихудший из всех Старших Арканов, Аркан XVI «Башня», что окончательно убеждает нас в надвигающейся катастрофе. Подсчитываем суммарную вибрацию троек:  $3 \downarrow + 5 \downarrow + 16 = 24 \downarrow = (2 \downarrow + 4 \downarrow) = 6 \downarrow$ . Номер VI имеет Аркан «Возлюбленный». Позиция Аркана — негативна. Если хотя бы один Аркан в анализируемой тройке имеет перевернутую позицию, то сумма автоматически также имеет перевернутый потенциал.

Резюмирую результат: если клиентка будет продолжать свой брак, то она сделает ошибку, ее выбор на данном этапе будет неверен. Аркан VI еще часто называют «Выбор», а он у клиентки негативен.

**Вывод.** Из двух анализируемых вариантов судьбы мудрость Таро призывает клиентку принять единственно правильное решение и сделать шаг влево, навстречу своему счастью.

## Вариант 2

Расклад проводится обеими колодами — Старшей и Младшей иерархии Таро. Обе колоды используются по отдельности, Арканы не смешиваются в одну большую колоду. Перед началом расклада на столе имеем две колоды: колоду из 22-х Старших Арканов — туда же вкладываем Белую Карту — и колоду Младших Арканов из 56-ти карт.

1 и 2 этапы проводим Младшими Арканами. Из них же берется карта-символ.

Моя клиентка — молодая очаровательная блондинка. Родена под знаком зодиака Рыбы. Ее карта-символ, соответственно, Дама Кубков, в дальнейшем — ДК. Действуем по схеме, представленной на рис. 2. Но выкладку карт производим следующим образом.

Из перетасованной колоды Младших Арканов выбираем карту-символ, ДК. Выкладываем ее в центральную позицию, на свое место.

Далее, беря наугад из закрытой колоды Арканы, выкладываем в порядке возрастания номеров в правый большой стог — шесть Младших Арканов и еще шесть — в левый большой стог, или колонну. Далее откладываем Младшие Арканы в позицию ДААТ (крайняя левая позиция на столе) и берем в руки Старшие Арканы, 23 Аркана (вместе с Белой Картой).

Тасуем и выкладываем из них наудачу, наугад, из закрытой колоды по три Старших Аркана в левый и в правый маленький стожок. Итак, выкладка карт произведена. Сначала раскрываем карты левого большого стога, или левой большой колонны. Работаем поэтапно.

**Этап 1.** Значения столбцов карт, левого и правого, остаются теми же, что и ранее, а именно: левый столбец, левая колонна, левый большой стог означает взаимоотношения клиентки, молодой дамы, с любовником. Младшие Арканы в этой колонне следующие: карты со 2-й по 7-ю: Десятка Кубков, Король Жезлов, Двойка Кубков, Туз Жезлов, Тройка Жезлов, Девятка Пентаклей.

Расшифрую. В отношениях с любимым мужчиной у клиентки наступил период гармонии, любви, нежности. Произошел переход их отношений на более высокий качественный уровень, так как всякая Десятка — число, открывающее новый уровень. Десятка устремлена вверх, как и Германубис наверху Колеса.

Чтобы преуспеть во всяком деле, а также и в любви, необходим не только логический подход, точный расчет, но и осторожность. Процветание в любви немислимо без таких понятий, как дом, семья, если люди хотят и стремятся к этому, а не просто развлекаются на стороне. Десятка Кубков — «рачь» карта, карта крепкого тыла. Десятка — четная, иньская карта, поэтому она, как никакая другая, символизирует

в отношениях нашей пары сердечность и гармонию, тем более что за нею следует сам Король Жезлов. Это, конечно, символ любовника, сердечного друга Дамы Кубков.

Он собственной персоной появляется на первом этапе, чтобы ни у кого не осталось сомнений в серьезности его намерений по отношению к Даме Кубков, нашей клиентке. И, будучи необычайно положительным человеком, о чем говорит его характеристика, он подтверждает свое расположение к избраннице. Можно охарактеризовать этого человека как благовоспитанного, надежного, доброго, отзывчивого, любящего, серьезного покровителя или друга. Он нежен и влюблен. Даме можно только позавидовать! Тем более что за ним выпадает наилучший, или один из наилучших, Младший Аркан — Двойка Кубков, «Повелитель Любви». Мужчина любит эту даму нежно и преданно, его любовь чиста и прекрасна.



Рис. 3. Расклад «Буриданов осел». Вариант 2

Но их отношения на грани балансирования явно затянулись. Об этом вопиет следующая карта, Туз Жезлов. Он призывает сделать решительный шаг, совершить поступок, в результате чего появится новый статус отношений наших влюбленных. Туз Жезлов — концентрат масти Жезлов, ее квинтэссенция. Его призыв достаточно серьезен,

он следует в раскладе сразу за «Повелителем Любви», за Двойкой Кубков. Это также может означать и следующее: в настоящее время весьма вероятно зачатие ребенка и его благополучное рождение. Следующая карта, Тройка Жезлов, призывает к конкретным решительным действиям, которые обречены на успех, но при условии соблюдения тактичности, дипломатии, здравого смысла. Равно как и отваги, необходимой в данной ситуации. Появление Тройки Жезлов в любом из раскладов всегда благоприятно, это — утвердившаяся власть, успех начатого дела.

Все закончится весьма и весьма хорошо, о чем нам доверительно сообщает последняя карта в левом ряду — Девятка Пентаклей. Она всегда означает достижение цели без особых хлопот и забот, какой бы недостижимой эта цель ни казалась. Девятка Пентаклей — это достижение, осторожность, добротность, это процесс, набирающий рост. Рядом же с Тройкой Жезлов в нашем случае — получение прибыли. Прибыль может быть любой; рождение ребенка в новой семье — не лучшая ли награда для нежно и страстно любящих друг друга людей?

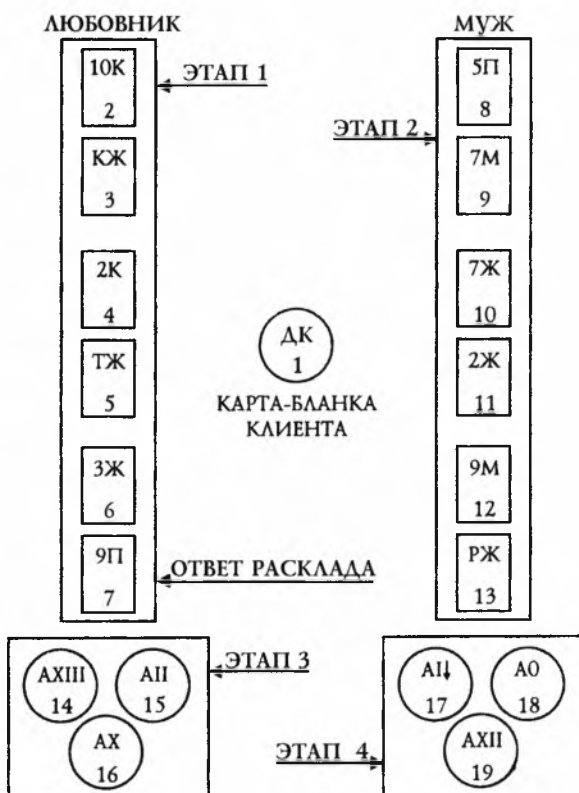
Итак, сложившиеся к настоящему времени отношения Дамы Кубков с любимым человеком могут привести ее к созданию новой семьи, так как они овеяны нежностью, любовью, стабильностью отношений, даже несколько затянувшейся стабильностью. Им необходим новый уровень, новый статус. Такого рода отношения призывают клиентку сделать окончательный выбор между двумя мужчинами, так как именно сейчас она может забеременеть, если еще не беременна, и родить прекрасного ребенка. Интуиция подсказывает мне, что это будет девочка. Чередование в раскладе масти Кубков и Пентаклей позволяет мне сказать об этом достаточно уверенно.

Но чтобы это счастливое событие могло произойти, действовать следует уверенно. «Повелитель Власти», Туз Жезлов, однозначно говорит об этом. Мудрость Таро со всей определенностью, без обиняков, советует даме подать на развод с мужем и вступить в новый, гармоничный и счастливый брак с любимым ею человеком. Этот брак будет крепким и продолжительным.

**Этап 2.** Второй большой стог, или правая колонна карт, с 8-й по 13-ю, символизирует сложившиеся отношения Дамы Кубков с мужем, не любимым и презируемым ею. Эти шесть Младших Арканов покажут ведущую тенденцию их последующего проживания.

Здесь выпали Младшие Арканы: Пятерка Пентаклей, Семерка Мечей, Семерка Жезлов, Двойка Жезлов, Девятка Мечей, Рыцарь Жезлов.

Расшифрую. Пятерка Пентаклей говорит о неудовлетворенности совместным проживанием, о неравном браке, о дисгармонии в нем. Эта карта высвечивает теневую сторону отношений партнеров. Фигурально эта карта читается как «брак барина

и крестьянки», в общем смысле — расхождение реальности и желаемого. Эта карта показывает, что этот брак априори был обречен на провал.

Почему этого до сих пор не случилось? Причины разные, но в данном случае я вижу причину в характере нашей очаровательной блондинки, попавшей в позицию буриданова осла: она находится в постоянном колебательном движении, но ее веса, веса жизни и судьбы, постоянно возвращаются к нулю. Она находится в позиции затянувшихся ожиданий и до сегодняшнего дня была неспособна оценить ситуацию, тем самым создавая все новые проблемы. Препятствия не устранялись, о чем говорит Семерка Жезлов. Она все более и более чувствовала неадекватность собственной позиции в браке, некоторую потерянность. Сейчас она находится в постоянном предчувствии беды, угрозы, срыва, она теряет саму себя, об этом говорит Двойка Жезлов. Предчувствия ее не обманывают: Девятка Мечей, одна из самых «меченосных» Младших Арканов, характеризует их отношения как состояние «траурного церемониала». Чтобы предотвратить печальные последствия, последняя карта правой колонны — Рыцарь Жезлов — рекомендует клиентке немедленно разъехаться с супругом, вероятно, даже тайно бежать от него, не сказав куда. Ведь сделать это цивилизованно с таким неприятным типом вряд ли возможно. Позиция мужа клиентки — позиция собаки на сене: и сам не ам, и другому не дам.

**Этап 3.** Раскрываем Старшие Арканы левого маленького стожка. Определяем направление отношений Дамы с любимым человеком в ближайшем будущем. Карты с 14-й по 16-ю: Аркан XIII «Смерть»; Аркан II «Жрица»; Аркан X «Колесо Счастья».

Расшифрую. Наступило время принятия перемен кармического свойства, медлить нельзя: это чревато негативными последствиями, нельзя пренебрегать эзотерической высокой мудростью Таро, тем более что далее идет Аркан «Жрица», который и означает в раскладе мудрость эзотеризма. Его появление гарантирует Даме Кубков в дальнейшем счастливую жизнь. Ей покровительствует сама «Жрица»! И не только она, но и Фортуна, о чем повествует следующий Аркан, «Колесо Счастья». Как и ранее, в варианте 1, подсчитываем суммарный векторный Аркан, который даст окончательный ответ дальнейших отношений Дамы Кубков с любовником. Суммируем по известной методике номера трех Арканов, получаем:  $13 + 2 + 10 = 25 = 2 + 5 = 7$ . Номер VII имеет Аркан «Колесница». Вот и результирующий вектор отношений партнеров. Рекомендация — менять партнера, причем как можно скорее.

**Этап 4.** Раскрываем карты правого маленького стожка. Анализируем дальнейшие отношения Дамы Кубков с мужем, если они будут продолжены. Это карты с 17-й по 19-ю. Раскрываем Арканы: Аркан I ↓ — «Маг»; Аркан 0 «Шут»; Аркан XVI «Башня».

Расшифрую. Если эти отношения будут продолжены, то они будут оставаться крайне болезненными и напряженными, несмотря на все усилия Дамы Кубков. Об этом нам доверительно сообщает Аркан I «Маг» в негативной позиции. Ей, нашей даме, придется постоянно балансировать, фокусничать, ходить, словно по канату, каждую секунду боясь сорваться. Совместное проживание в настоящее время не оправдано, о чем вещает Аркан 0 «Шут». Просто глупо продолжать такую жизнь! Бесмысленно! Строить видимость счастливой жизни, когда и семьи-то, по большому счету, давно нет... Если дама не внимлет предсказаниям таролога и будет далее находиться в позиции буриданова осла, то ее ждет полнейший крах — об этом свидетельствует последний в этой тройке Старший Аркан XVI «Башня», с которой шутки плохи...

Подсчитываем суммарный вектор-Аркан и получаем:  $1 \downarrow + 0 + 16 = 17 \downarrow$ . Номер XVII имеет Старший Аркан «Звезда», значит, суммарный вектор-Аркан — «Звезда» в негативной позиции. Значение Аркана в этой позиции — разъяснение запутанных обстоятельств и принятие единственно правильного решения, продиктованного мудростью Таро.

Еще один жизненно важный аспект, но почему-то замалчиваемый тарологами. Аркан XVII в негативе говорит о том, что муж нашей клиентки, как это ни печально ей будет узнать, если она об этом до сих пор не догадывалась, склонен к гомосексуализму, и поэтому этот брак — ошибка, ловушка судьбы, в которую попала наша дама. Никакие титанические усилия не совершат чуда, и этот брак обречен на провал. Возможно, сексуальная ориентация мужа является основной причиной неудавшегося брака, и о каком браке вообще может идти речь, если быть абсолютно откровенными?

**Вывод.** Таро настоятельно советует Даме Кубков, для которой проводился настоящий расклад, как можно скорее покинуть мужа, подать ли на развод с ним, просто ли уйти без объяснения причин и связать свою дальнейшую жизнь с достойным, любящим ее безгранично и преданно человеком, который в настоящее время является ее любовником. Тянуть с принятием решения далее Таро не рекомендует ни дня, ни часа. В будущем браке, с любимым и достойным ее партнером, у них в ближайшее время родится дочь. Брак будет длительным и счастливым, взаимоотношения в браке — равных по духу партнеров, сексуальные отношения гармоничны. Вероятность прогноза составляет 100%.

Расклад завершен.

**Примечание.** Тарологи могут раскладывать карты, проводя тот или иной расклад из описанных в этой книге и в отсутствие клиента, по его письму. Важно знать вопрос, выбрать соответствующий расклад и провести его. Можно схематично заполнить все этапы и с полнейшим анализом и соответствующими рекомендациями отослать ответ адресату.

Но в этом случае таролог должен обязательно работать с фотографиями клиентов, которые он кладет под центральную свечу, лицом к огню. Без этого работать не стоит.

## Вариант 3

Третий вариант расклада предполагает проведение его смешанной колодой Таро. В этом случае карта-символ клиента может быть выбрана как из Старших Арканов, так и из Младших. Вопрос, соответствующий этому раскладу, задает клиент, мужчина средних лет, еврейской национальности, банкир. Знак зодиака — Близнецы.

Вопрос звучит так: «Не знаю, не могу решить, что мне делать, как поступить. Получил прекрасное предложение из Израиля, но и в России мне неплохо живется и работается. Помогите разобраться, переезжать ли мне в Израиль? Вообще-то у меня там много родственников, я там неоднократно бывал, страна мне необыкновенно нравится, но как быть, не знаю. Помогите с выбором страны проживания».

Расклад напрашивается однозначный — «Буриданов осел». Схема расклада, изображенная на рис. 4, справедлива для всех вариантов, равно как и для нашего, третьего.

Карта-символ клиента выбирается мной по существующим правилам: это будет Король Пентаклей, что вполне соответствует его характеристическим и профессиональным данным, ведь он банкир, не забывайте об этом.

Итак, в соответствии со схемой (рис. 4) выкладываем 19 карт, вынимая их наугад из смешанной перетасованной колоды Таро. Первая выбранная карта-символ клиента укладывается открыто посередине.

**Этап 1.** На этом этапе анализируем положение дел клиента, если он останется в России. Так загадал сам клиент. Слева — Россия, справа — Израиль. Посмотрим, что его ожидает, если он откажется от заманчивого предложения иноземных партнеров. Раскрываем карты со 2-й по 7-ю левого большого стога, или колонны. Выпали следующие Арканы: Четверка Пентаклей, Семерка Жезлов, Паж Пентаклей, Семерка Кубков, Шестерка Жезлов ↓, Шестерка Мечей.

Расшифрую. Несмотря на то что расклад по варианту 2 проводится смешанной колодой Таро, мы видим на первом этапе исключительно Младшие Арканы. Уровень вибраций низкий, перспективы не блестящие.

Подробнее. Если клиент останется жить и работать в России, то сначала его ждут весьма и весьма умеренные успехи, о чем осторожно намекает первая карта первого этапа, Четверка Пентаклей. Но очень скоро в его жизни и деятельности возникнут серьезные препятствия, которые не так-то просто будет устранить. Это сообщает



следующая за 4 П Семерка Жезлов. Препятствия возникнут, очевидно, из-за обучения его сына. Отношение клиента к этому вопросу очень серьезно, но прилагаемые к разрешению проблемы усилия не оправдают ожиданий. Ситуация так или иначе будет диктовать Королю Пентаклей изменить статус и вступить на новый кармический путь. Об этом достаточно прозрачно намекает последняя карта левого стога, Шестерка Мечей.



Рис. 4. Расклад «Буриданов осел». Вариант 3

**Этап 2.** В правой колонне выпали следующие Арканы: Девятка Кубков, Пятерка Пентаклей, Аркан XIV «Умеренность»; Восьмерка Пентаклей, Шестерка Кубков, Туз Мечей.

Расшифруем. Грядущие возможные перемены, связанные с изменением места жительства, привнесут в судьбу клиента элемент радости, одухотворенности, победы. Об этом говорит Девятка Кубков, несмотря на внутренние противоречия и неосознанное желание остаться в России, боязнь кардинальных перемен, о чем вещает следующая карта, Пятерка Пентаклей. Ожидание важных перемен, связанных с его

отъездом, будет оправдано, так как следующей картой ряда выпадает Старший Аркан «Умеренность», тем более что в Израиле у банкира осталась любовница, о чем свидетельствует Восьмерка Пентаклей. Это молодая приятная черноволосая особа. Она ждет его и надеется на новые встречи, если не сказать большего. Он ею очень увлечен и надеется увидеть ее вновь.

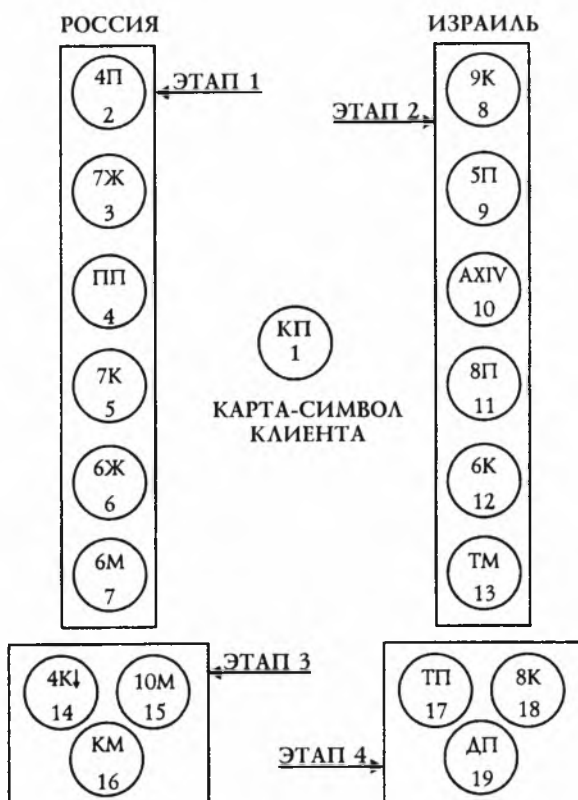
Таро поторапливает с принятием решения, призывает к активному действию — вопрос переезда весьма актуален. Пока время работает на нашего клиента, но следует поторопиться. К действиям, к великим событиям, решениям призывает клиента Туз Мечей, концентрат масти Мечей, очень серьезная карта, которую нельзя не принимать в расчет. Карты правого ряда много показательнее и нагляднее, чем левого. Они явно склоняют клиента к переезду в Израиль, в страну его предков.

**Этап 3.** Три карты маленького левого стожка: Четверка Кубков ↓, Десятка Мечей, Король Мечей.

Если клиент останется в России, в очень скором будущем его ожидают неприятности, начиная с мелких: перевернутая Четверка Кубков напрямую связана с Юпитером в Раке с отчетливым звучанием Сатурна, она несет неприятности мелкие, но назойливые и повторяющиеся. За ней в тройке идет одна из наиболее неприятных карт, Десятка Мечей, которая предсказывает переход этих неприятностей на новый уровень, более высокий, связанный с катастрофой в деловых и иных сферах жизни, нашего банкира ждут неприятности из-за судебных дел, связанных с нарушением закона. Об этом заявляет Король Мечей, в раскладах обычно представляющий человека судебного ведомства, от которого следует держаться как можно дальше. Опять выпали исключительно Младшие Арканы. Никакие монументальные события, связанные с высоким уровнем вибраций, нашего клиента в завтрашнем дне не ожидают. Все будет серо, скучно, неприятно. Ему нужно как можно скорее уносить ноги из России. Попутно следует заметить, что наш клиент, очевидно, личность далеко не блистательная — он не интересуется ни наукой, ни искусством, просто «вечный труженик», возможно, скучный умник. Ничего ему не нужно, ничего по-настоящему не волнует, на уме одна работа и еда. Это видно по картам, которые он имеет в раскладе.

Подсчитаем вектор-Аркан для этого этапа. Четверка Кубков в негативе, в перевернутой позиции, ее номер в системе Таро — 46 (эти номера вы увидите на самой карте, там указан нумерологический аспект любой карты, любого Аркана); далее — Десятка Мечей, ее номер в иерархии Младших Арканов — 54, и Король Мечей, его номер — 50. Определяем сумму  $46 \downarrow + 54 + 50 = 150 \downarrow = (1 + 5 + 0 \downarrow) = 6 \downarrow$ . Номер VI, как мы знаем, имеет Старший Аркан «Возлюбленный», или «Выбор», но для клиента этот Аркан появляется в негативной позиции, из чего можно заключить, что если клиент выберет вариант «Россия», то он сделает неправильный выбор, ошибется, о чем будет далее очень жалеть.

**Этап 4.** Правый стожок. Здесь выпали Арканы: Туз Пентаклей, Восьмерка Кубков, Дама Пентаклей.

Расшифрую. Уже по первой карте можно определить, что переезд в Израиль ему показан мудростью Таро. Он обретет счастье, будет иметь то, что хочет. Его ждет полное удовлетворение. Очевидно, там он решит все вопросы, которые его волнуют, в том числе вопрос, связанный с обучением сына. Об этом гордо и однозначно повествует лучшая карта Младшей иерархии Арканов, Туз Пентаклей. Далее выпавшие карты предвещают ему брак с любимой женщиной, который будет удачным. Вопрос семейного счастливого существования будет решен в Израиле однозначно хорошо.

Дама Пентаклей — крайняя степень комфорта, благородства. Она надежна, свободна в поведении, независима, щедра на знаки внимания, великодушна, а также темноволоса, как выпавшая во втором этапе девушка, молодая женщина. Очевидно, что это одна и та же особа. Очень может быть, что эта прекрасная незнакомка станет его супругой.

Подытожим сказанное: ему необходим переезд в Израиль. Это принесет освобождение от скучной серой жизни, прозябания, неуверенности в завтрашнем дне и позволит получить желаемое, в частности устроить свои личные дела, связанные с обучением сына, устройством семейной жизни, не говоря уже о работе, которая даст определенный уровень достатка и удовлетворения.

Подсчитываем суммарный Аркан: Туз Пентаклей, имеющий номер 77, Восьмерка Пентаклей, с номером 70, Дама Пентаклей с номером 65. Определяем сумму:  $77 + 70 + 65 = 212 = 2 + 1 + 2 = 5$ . Номер V имеет Старший Аркан «Верховный Жрец», это значит, что Высшие силы будут покровительствовать клиенту, если он переберется на новое место жительства, то есть в Израиль.

**Примечание.** При подсчете суммарного вектора вы можете определять не только номер Старшего Аркана, но и Младшего, если вас интересует уровень бытовой, уровень Младших вибраций. Если у вас сумма составляет меньше 78, то смотрите по номеру Аркана, какая это карта. Вы можете в этом случае не приводить это двузначное число к числовому корню.

В Таро Эры Водолея, которым работаю я, последняя карта — Туз Пентаклей с номером 77. Но номера сдвигаются на один, единицу, так как для «Шута», чтобы его не исключить из семейства, присваивается номер 22, тогда Белая Карта имеет номер 79. Она последняя в колоде. Это очень просто, нужно только внимательно смотреть на карты, Арканы Таро, с которыми работают Мастера. Важно уловить суть подсчета — сведение суммы к номеру Старшего или Младшего Аркана.

**Вывод.** Мудрость Таро дает клиенту окончательные рекомендации: после прочтения расклада, не мешкая, заняться подготовкой к переезду. В этом случае судьба будет к нему благосклонна, ему представится возможность осуществить свои мечты, реализовать все свои желания. Как распорядится этим знанием клиент — его дело,

но Таро дает однозначный совет: сделать шаг вправо и распрощаться раз и навсегда с позицией буриданова осла. Расклад по варианту 3 «Буриданов осел» завершен.

**Четвертый**, последний из имеющихся вариантов, не привожу, так как он проводится только Младшими Арканами, а в третьем варианте практически выпали для клиента только Младшие Арканы.

Клиенты могут задавать любые вопросы, но если Мастер видит, что речь идет о выборе одного из двух вариантов жизни и судьбы, то я советую проводить расклад «Буриданов осел». Если у клиента не два, а четыре обстоятельства или *n*-ое количество обстоятельств, то можно их анализировать, применяя этот расклад, но делать это последовательно: сначала проанализировать два обстоятельства, затем еще два, а потом те, которые вы получили, и так далее.

Следует иметь в виду, что, возможно, из двух вопросов расклад и не выявит оптимального, не всегда бывает, что один из двух будет решен положительно, тогда, после заключения таролога о невозможности сделать шаг в ту или иную сторону, следует задуматься о новом решении вашего вопроса. Возможно, оба варианта расклада «Буриданов осел» будут забракованы мудростью Таро. Следует не забывать об этом, проводя расклад. Но отрицательный результат — это тоже результат, и его ни в коем случае нельзя сбрасывать со счетов. Нужно работать дальше, анализируя новые варианты, новые возможности разрешения проблем.

Необходимо также знать, что один и тот же вопрос, для которого выбирается определенный вид расклада, можно проанализировать разными вариантами, получая все более и более подробную информацию. Так, например, я провела анализ вопроса клиентки двумя вариантами. Но результат расклада от этого ни в коей мере не изменился, рекомендации практически те же, но с некоторыми вариациями.

Для всестороннего исследования вопросов, задаваемых клиентами, таролог может работать всеми четырьмя вариантами и, сравнивая рекомендации, давать обобщенную их интерпретацию. Поскольку это представляется мне весьма полезным для практиков-тарологов, следует повторить, что значат все варианты, чтобы они твердо это усвоили. Вариантность распространяется на все расклады, приведенные в этой книге. Итак, возьмите на заметку, уважаемые Мастера:

Вариант 1. Проводится для любого расклада. Старшие Арканы Таро + Белая Карта. Работают 23 карты.

Вариант 2. Проводится для любого расклада двумя колодами: Старшие Арканы + Белая Карта и Младшие Арканы Таро. Работают 79 карт.

Вариант 3. Проводится для любого расклада. Смешанная полная колода Таро + Белая Карта. Работают 79 карт.

Вариант 4. Проводится для любого расклада. Младшие Арканы Таро. Работают 56 карт.

# Расклад «КОРРИДА», или «БЫК-МАТАДОР»

*Даже в самой безнадежности борьбы остается надежда.*

*Ромен Роллан*

*Лица женщин, наслаждение солнцем и водой, вот чему грозит смерть. И если мы не приемлем убийства, мы должны выстоять. Наша жизнь состоит из противоречий. Вся эпоха задыхается, тонет в противоречиях, не в силах проронить ни единой слезы, несущей избавление. Нет не только решений, нет и проблем.*

*Альбер Камю*

**С**фера применения расклада: оценка негативной ситуации, возникающей всякий раз при разрешении проблемы. Расклад рекомендуется проводить тогда, когда имеет место борьба, столкновение интересов.

Ключевое слово: противостояние.

Бык в раскладе символизирует препятствие. В позиции Быка всегда выступают негативные силы, противодействующие вам. В позиции Матадора — вы сами. В житейском смысле это могут быть пары: учитель — ученик, начальник — подчиненный, добро — зло, мир — война, признание — непризнание отцовства, муж — жена, бык — тореадор (в прямом смысле слова) и множество других.

Данный расклад служит для того, чтобы верно взвесить шансы, определяя возможности. Он позволяет определить вероятность победы в борьбе с препятствиями с точностью до 100%. Вопросы, прогнозируемые данным раскладом, могут касаться кого и чего угодно, затрагивая как любовные, так и родственные взаимоотношения, отношения коллег, политических противников и другие.

Например, поклонник приятной дамы, узнав, что у него есть соперник, проведя данный расклад, может реально оценить свои шансы на успех, сравнивая их с шансами соперника. Или человек, уволенный с работы и начинающий судебные тяжбы с предприятием, сможет, проведя расклад, оценить свои шансы на успех в судебных инстанциях: будет он восстановлен или его попытки не увенчаются лаврами успеха? Тогда ему лучше вовсе не начинать беготню по инстанциям и не тратить свое и чужое время, а кроме того, и немалые деньги, которых, по правде говоря, в связи с увольнением и так-то не очень много.

В плане политических прогнозов данный расклад также необычайно показателен. Любая партия на любых выборах сможет реально взвесить свои шансы на успех — скажем, ЛДПР или Союз правых сил. Кто победит в президентских выборах, в выборах на пост губернатора, мэра? Спектр вопросов поистине безграничен, так как в реалиях жизни мы то и дело сталкиваемся именно с противоречиями, противостояниями тех или иных сил. В роли Быка может выступать наркотик, алкоголь, сексуальная

сомнительная связь. Вопросы «здоров или болен» также в компетенции этого расклада. Но по данному прогнозированию лучше обращаться к Таро Парацельса. А в случае крайней необходимости те, кто не имеет эту колоду Арканов под рукой, могут проводить этот расклад на других Таро. Арканом, символизирующим болезнь, можно выбрать Аркан I «Маг». Матадора, или клиента, можно назначить «Шутом» или «Верховной Жрицей» для мужчин и для женщин соответственно.

## Методика и техника проведения

Этот расклад также может проводиться по всем четырем вариантам.

Базовая схема расклада представлена на рис. 5.

В каждом варианте — четыре основных этапа, но могут быть и дополнительные, о чем будем говорить особо.



Рис. 5. Расклад «Коррида». Базовая схема

### Вариант 1

Проводится только Арканами Старшей иерархии Таро. Определяем уровень Верховных вибраций.

Вопрос задает молодой мужчина, страстно влюбленный в некую молодую особу. Ее ни за что ни про что (по выражению клиента) невзлюбили его родственники, в том числе и родители. А клиента, напротив, все восхищает в обожаемой им молодой женщине, ему кажется, что у нее нет ни единого даже не то чтобы недостатка, а и намек на таковой. Она умна, красива, прекрасно воспитана, из хорошей семьи, образованна.

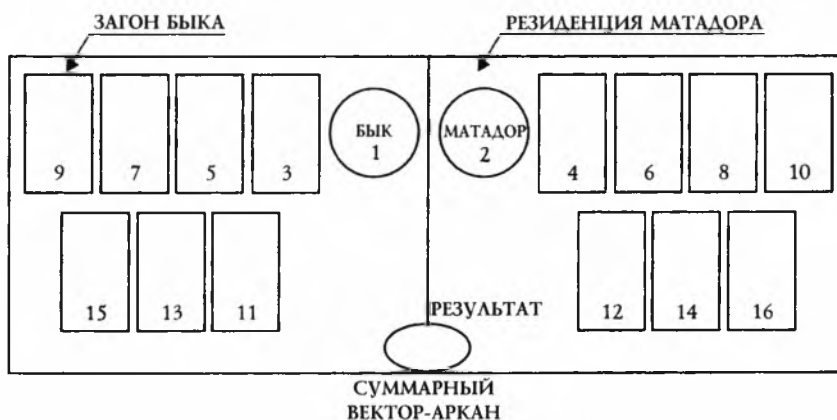
Он не может понять причины столь странной неприязни и просит помочь ему разобраться с помощью мудрости Таро, в чем здесь дело. Как преодолеть это противостояние семьи его будущему счастью, которое, по его мнению, возможно и близко. Он в отчаянии, так как внутренний голос подсказывает ему, что родители могут, как и всегда, оказаться правы — тем более что он всю свою сознательную жизнь привык прислушиваться к их дельным замечаниям и советам, до сих пор не было повода в них усомниться.

В данной ситуации подойдет расклад «Коррида». Он вскроет истинные причины противоречий и поможет, если такое возможно, примирить враждующие стороны.

Вопрос в самой общей формулировке звучит так: «Что можно и нужно предпринять, чтобы изменить отношение родителей к молодой особе, в которую страстно влюблен молодой клиент?»

Бык — позиция семьи, родителей, в которой тон задает мать клиента, ее я назначаю Арканом 0 «Шут».

Матадор — позиция клиента, его я назначаю Арканом XIX, символизирующим во всех раскладах «Счастье». В данном случае это можно интерпретировать так: будет ли клиент в самом деле счастлив с этой особой или это ему — увы! — только кажется.

Позиция Быка — слева, Матадора — справа. Оба Аркана, А 0 и А XIX, вынимаем из заранее перетасованной колоды Старших Арканов и укладываем на свои места.

В раскладе работают 16 Арканов выбранного достоинства, два Аркана, Быка и Матадора, сигнификаторы, или выбранные заранее карты-бланки Рабочих Арканов 14. Нечетные номера — Быка, четные — Матадора. Арканы выкладываются рубашками вверх, открываются этап за этапом, последовательно.

**Этап 1.** Входим, фигурально выражаясь, в загон Быка, в его верхний этаж (по схеме — позиции 3, 5, 7, 9). Арканы в указанных позициях покажут истинные обстоятельства, действующие в настоящем времени на точку зрения Быка. В данном контексте определим, насколько серьезную опасность для клиента представляет неприятие избранницы его семьей. Как далее следует себя вести клиенту, какую позицию занять — обороны или наступления? Возможно, родители правы, а он в чем-то заблуждается?

Раскрываем выпавшие в указанных позициях Арканы: позиция 3 — Аркан I «Маг»; позиция 5 — Аркан XI ↓ «Сила»; позиция 7 — Аркан XXI ↓ «Мир»; позиция 9 — Аркан XII ↓ «Повешенный».

Можно сделать следующий вывод: в среде родных и близких клиента действительно создалась довольно напряженная ситуация в связи с нынешним положением дел. «Маг», появляющийся в раскладах, символизирует энергию, изливаемую на клиента (в данном случае — его родных) из мира божественного. Главное — как ей распорядиться? В силах ли имеющий этот Аркан в раскладе решить возложенную на него задачу? В нашем случае, когда «Маг» выпадает в соседстве с негативным Арканом



«Сила», имеет место неверное использование этой силы. Возможно, родные перегибают палку в отношении суждений о будущей невестке.

Предварительная рекомендация, которую мудрость Таро может дать: относиться к выбору сына с большим пониманием, уважением, стать мудрецами, а не тиранами, тем более что родители находятся больше во власти эмоций, нежели здравого смысла.

**Примечание.** Значение ключевых сочетаний Арканов вы можете найти в моей книге «Арканы Таро. Энциклопедия сочетаний».

Следующий Аркан — «Мир» — перевернут. Аркан заявляет, что время для пересмотра мнения о будущей жене сына у родителей пока не наступило, напротив, они призывают сына спуститься с небес на грешную землю и еще раз серьезно подумать, тот ли человек эта молодая дама, который нужен ему, стоит ли ради нее вступать в открытый конфликт с семьей? Перевернутая позиция Аркана говорит об ошибочности выбора сына. Причем следующий Аркан подтверждает их непримиримую позицию — это «Повешенный», который также негативен в раскладе. Изменение гравитационных полей — доктрина этого Аркана, но в перевернутой позиции Аркан говорит о том, что многие вещи пока не могут быть поняты родителями, которые сами нуждаются в совете. Здесь налицо и ревность к сыну, и упрямство.

Совет таролога: если их мнение о невесте сына зиждется лишь на ревности — пересмотреть его, поближе познакомившись с будущей невесткой, а уже затем делать категорические выводы, так огорчающие их сына.

Но возможно, их интуиция права — она иногда без лишних слов и встреч подсказывает истинное положение вещей.



Рис. 6. Расклад «Коррида». Вариант 1

**Этап 2.** Заглянем в резиденцию Матадора, посмотрим его позитивный потенциал в оценке ситуации. Достаточно ли у него сил противостоять родным?

Здесь выпали Арканы: позиция 4 — А XVIII ↓ «Луна»; позиция 6 — А XIV ↓ «Умеренность»; позиция 8 — А XV «Дьявол»; позиция 10 — А II ↓ «Верховная Жрица».

Расшифрую. Клиент «околдован, очарован», но ему скорее показана исповедь, а не вступление в брак, о чем заявляет перевернутый Аркан XIV.

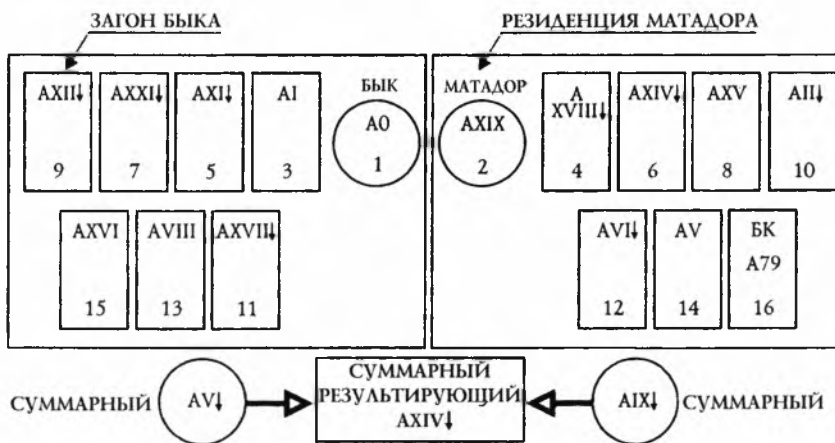
Этот Аркан означает комбинацию сил природы, но в нашем случае эта комбинация скорее, отрицательного свойства, что может означать и излишнюю эмоциональность, и страсть, подогреваемую опытной партнершей искусственно, чтобы заманить его в сети Гименея, и отсутствие в его поступках логики и здравого смысла. Такая картина понятна и отнюдь не нова: подобных охотниц за мужчинами пруд пруди, они пускаются во все тяжкие, лишь бы добиться своего, и что самое печальное — им это нередко удается! Поэтому тарологу следует быть начеку, анализируя подобные ситуации, чтобы не перепутать хищниц с теми, кто действительно любит. Наша молодая женщина в самом деле решила всерьез «заарканить» клиента, робкого и несведущего в вопросах страсти; она использует весь свой богатый сексуальный опыт, зная, как это средство может безотказно действовать на доверчивых «самсонов». Истинных чувств с ее стороны я не вижу. Аркан «Воздержанность», или «Умеренность», негативен, время работает против клиента, оно влечет его прямоком в дьявольские сети, расставленные лже-Афродитой. Он все более и более попадает и в зависимость от нашей Далилы. Аркан «Дьявол» — в прямой, буквальной позиции, не оставляющей сомнения в неискренности нашей фаворитки.

Последней в квадриге Арканов этого этапа выпала негативная «Верховная Жрица», что вкупе с «Дьяволом» говорит о дурном предзнаменовании. Чем скорее клиент разорвет эту порочащую связь, тем будет лучше для него. Эта связь фатальна, о чем без предвзятости, строго и лаконично поведали ему Арканы. Интуиция родных оказалась на высоте. Не всякий способен порой понять, какой рок довлеет, нависает над ним и, ставя плотские искушения выше логики и здравого смысла, попадает в тяжелейшую зависимость от предмета увлечения и сексуальной страсти. Судьба прозорлива, она зачастую отводит беды и несчастья от клиентов, предостерегая их от неосторожных и неосмотрительных шагов, но часто это не догма, к сожалению!

Посмотрим, как в случае с нашим клиентом распорядится судьба. К чему приведет противостояние родных клиента и его самого? Чем все может закончиться?

Направление векторов судьбы покажут карты-пикадоры в загоне Быка и в резиденции Матадора.

**Этап 3.** Векторная, результирующая сила Быка. О ней поведают Арканы в позициях 11, 13, 15.

Аркан в позиции 11 — А XVII ↓ «Звезда». В прямой позиции он говорит о разъяснении запутанных обстоятельств любого события, дела, поступка. В нашем случае

Аркан — в негативной позиции — свидетельствует, что родители клиента получают дополнительную отрицательную информацию о предполагаемой невестке и сумеют вывести ее на чистую воду. Причем, несмотря на заведомую неприязнь к означенной особе, эта информация будет достаточно правдивой, о чем однозначно заявляет Аркан VIII «Справедливость». Точки над «i» будут расставлены, и отношения с подругой сына они вообще не будут считать серьезными, тем более что отношения эти прекратятся, так как Аркан «Башня» в позиции 15, сразу же после «Справедливости», выпавшей в позиции 13.

Определяем суммарный вектор-Аркан этой тройки (по известным правилам), складывая числовые значения всех Арканов, учитывая знак негатива:

$$17 \downarrow + 8 + 16 = 41 \downarrow = (4 + 1 \downarrow) = 5 \downarrow.$$

Номер V имеет Аркан «Верховный Жрец», но здесь он негативен. Аркан V знаменует в раскладах брак как явление социальное, в случае нашего клиента этот Аркан знаменует отношение родителей молодого человека к его будущему браку, и это отношение резко негативно. Они не смиряются с этим обстоятельством, даже если этот брак все же состоится. На стороне, «оппонирующей» этому браку, сама великая Фемид, богиня правосудия. Она призывает родных клиента приложить максимум усилий и разорвать помолвку, если таковая имела место. Расставание сына с назойливой и нарочито «сексуальной» девицей не должно заставлять ждать великую Фемиду.

**Этап 4.** Что же судьба подскажет Матадору, ожидать ли ему счастья с девицей?

Проанализируем Арканы в позиции 12, 14, 16 — Арканы нижнего ряда резиденции Матадора: в позиции 12 — Аркан V1  $\downarrow$  «Возлюбленный», в позиции 14 — Аркан V  $\downarrow$  «Верховный Жрец»; в позиции 16 — Аркан 79 Белая Карта.

Суммарный вектор-Аркан этой тройки:  $6 \downarrow + 5 + 79 = 90 \downarrow = (9 + 0 \downarrow) = 9 \downarrow$ . Это номер Аркана IX «Отшельник» в негативной позиции. Перспективы нашего влюбленного Ромео довольно безрадостные, его выбор неверен. Этим браком клиент обрекает себя на одиночество вдвоем, на изгнание в будущей семье. Он станет «парией», изгоем, оторванным от родных и друзей, если решится и пойдет наперекор их мнению. В конце концов об этом также говорит перевернутый «Отшельник», на нашего клиента снизойдет свет, но в самый неподходящий момент — момент наибольшей оторванности от семьи, от продуктивного стиля жизни, когда он вообще окажется в полнейшем забвении.

У расклада «Коррида» существует еще пятый этап, называемый «Равновесие Фортуны».

**Этап 5.** Подсчет результирующего суммарного вектора-Аркана. Учитываем два суммарных вектора — один, полученный на этапе 3, другой — на этапе 4, а это, как мы выяснили, следующие векторы-Арканы: на этапе 3 — «Верховный жрец»  $\downarrow$ , на этапе

4 — «Отшельник» ↓, суммарный вектор Аркан результата  $-5 + (-9) = -14$ . Ответ: Аркан XIV ↓ «Умеренность», в негативе. Судьба отдает решение вопроса, связанного с выбором клиента, на откуп всевидящему, всепоглощающему времени, но, как это видно из знака «минус», суд времени будет не в пользу клиента.

**Примечание.** Обращаю внимание тарологов на следующее: когда вы подсчитываете суммарный вектор-Аркан, используйте нумерологические аспекты, в сумме вы не учитываете перевернутую позицию как число со знаком «минус», а рисуете его перевернутый символ ↓ в формуле, как в нашем случае. Вы видите, что я не стала число 21 писать со знаком «минус», иначе мы имели бы иной результат, а вот когда мы далее будем подсчитывать номер Аркана, используя только два полученных теоретически числа, там мы уже учитываем именно знак перед полученным числом.

**Вывод.** В брак не вступать, с данной молодой особой расстаться, так как этот брак окажется неудачным: клиент, вступив в него, растеряет силы, и духовные, и физические, избавится от надуманной, наигранной, как в плохой пьесе, страсти, прозреет и ужаснется — Бык одерживает над Матадором победу, а он, Матадор, распластанный и обескровленный, не сможет даже подняться, чтобы уйти с поля боя.

Клиенту стоит призадуматься, если он не хочет получить то, о чем ему сообщает мудрость Таро. Он должен отказаться от «корриды» добровольно, проанализировав все обстоятельства и по-иному взглянув на свою обольстительницу. Так будет лучше для него, в первую очередь, а его родители, как всегда, оказались правы, желая ему лучшей доли, чем женитьба на сомнительной особе...

Расклад «Коррида» по варианту 1 завершен.

## Вариант 2

Расклад проводится смешанной колодой Таро. Вопрос задает дама, измученная алкоголизмом мужа. Она спрашивает, победит ли ее муж эту пагубную страсть. Он ранее и кодировался, и лечился, но все так или иначе повторялось на новых витках. У него уже начались серьезные проблемы со здоровьем: и с потенцией, и с психикой. Что же ждет ее благоверного дальше? Есть ли надежда спасти мужа и что ей предпринять, если такая надежда есть? Вопрос предельно ясен и прост.

Символ Быка, преграды — АО «Шут», сам Дионис, Бог вина и веселья.

Символ Матадора — сама дама, «Верховная Жрица».

**Этап 1.** Позиция преграды, Быка. Здесь выпали Арканы: А XIV «Умеренность» — позиция 3; Туз Кубков ↓ — позиция 5; Двойка Пентаклей — позиция 7; Туз Мечей — позиция 9.

Расшифрую. Неумеренность в Кубке — чаше, питье — ставит нашего алкоголика в позицию нравственного выбора, иначе могут произойти непоправимые события, вплоть до летального исхода. Меры следует принимать срочно, ибо «промедление смерти подобно».

**Этап 2.** Что предпринять даме, как спасти мужа-пьянчужку? Что еще, ведь она практически уже все перепробовала, пройдя долгий путь борьбы с пьянством супруга?

Здесь мы имеем следующие Арканы: Восьмерка Мечей; Семерка Пентаклей ↓; A VII «Колесница»; A III «Императрица».

Расшифрую. Несмотря на создавшуюся ситуацию, следует еще раз изменить свой подход к проблеме, понести очередные убытки и обратиться к нетрадиционным методам лечения мужа. Разрешение на это от мудрости Таро получено, есть «протекция» Высших сил в лице «Императрицы». Аркан «Колесница» призывает совершить эти перемены. Об этом дама инстинктивно догадывалась, но ждала чуда от официальной медицины, причем тщетно.

**Этап 3.** Определяем суммарный вектор-Аркан направления дальнейших действий, анализируем карты-пикадоры Быка. Здесь выпали: A XV «Дьявол»; Шестерка Мечей ↓; Аркан XVIII «Луна».

Расшифрую. Наваждение, роковая зависимость возьмут верх над попыткой освобождения от гнета алкоголизма, и клиент, муж дамы, в очередной раз попытается уйти от проблемы, не внимая советам супруги обратиться к экстрасенсу, и вновь станет искать прибежища в алкоголе, в поисках ложного кайфа. Он вновь погрузится в волны «лунарности» (выпал Аркан «Луна») омраченного алкоголем сознания, отвернувшись от жестокой действительности.

Подсчитаем суммарный вектор-Аркан: карта 11 — «Дьявол», Аркан XV; карта 13 — Шестерка Мечей ↓ с номером 58; карта 15 — «Луна», Аркан XVIII.

Сумма =  $15 + 58 \downarrow + 18 = 91 \downarrow = (9 + 1 \downarrow) = 10 \downarrow$  или  $(1 + 0 \downarrow) = 1 \downarrow$ .

Таро дает следующие рекомендации нашему клиенту. Если он не изменит свой образ жизни, то может погибнуть, получив травмы «дорожного» характера, так как результирующий Аркан может рассматриваться как Аркан X «Колесо Счастья» в перевернутой позиции. Еще одно из значений этой карты — превратность судьбы. Также можно рассматривать результирующий Аркан как сведенный к 1, этот номер имеет Аркан «Маг», что означает в раскладах болезнь, недуг, очень серьезный, который можно победить путем приложения усилий — так просто, сам по себе, он не пройдет. Результат один: или муж клиентки попадет в инвалидную коляску, в лучшем случае, или основная болезнь, алкоголизм, достигнет очень скоро своего апогея, причем речь может идти даже о летальном исходе. Прогноз для мужа крайне неутешителен. Здесь должно работать его сознание, которое — увы! — замутнено алкоголем.

**Этап 4.** Рассмотрим результирующий вектор, направление деятельности клиентки, ее карты-пикадоры.

Здесь выпали: Тройка Пентаклей, Тройка Жезлов, Двойка Мечей.

Расшифрую. Карты мелкого модуля, наблюдаю неверие в успех, обессиленность, нежелание помогать, так как надежда покинула клиентку, однако она не опустила рук, продолжая борьбу. Она обратилась за помощью к друзьям, знакомым, очевидно, следуя рекомендациям Таро, ища экстрасенса, то есть нетрадиционного лекаря болезни мужа, пытаюсь решить проблему, что ей в общем-то и удастся, так как Тройка Жезлов — попытка, обреченная на успех тогда, когда в него перестали верить. Частичная «гармонизация» состояния ее мужа уже начинается, о чем нам заявляет Двойка Мечей. Не сразу, но реальная помощь экстрасенса может дать успешный результат в лечении ее мужа, если она будет продолжать следовать рекомендациям Таро.

Подсчитаем суммарный вектор-Аркан, направление ее деятельного вмешательства в состояние здоровья мужа. Сумма: 75 (номер Тройки Пентаклей) + 33 (номер Тройки Жезлов) + 62 (номер Двойки Мечей) = 170 = 1 + 7 + 0 = 8.

Номер VIII имеет Аркан «Справедливость». Все, что делает клиентка, справедливо, а потому обречено на успех. Но при условии, что мудрость Таро будет оценена и взята во внимание ее мужем, а так ли это, покажет пятый этап расклада, определение единственно верного направления вектора судьбы нашей клиентки в плане борьбы с недугом мужа.

**Этап 5.** Суммарный вектор-Аркан этапа 3 — Аркан 1 ↓ «Маг» или Аркан X ↓ «Колесо Счастья», суммарный вектор-Аркан этапа 4 — Аркан VIII «Справедливость». Проводим сложение:  $-1 + 8 = 7$ . Номер VII имеет Аркан «Колесница», параллельный результат:  $-10 + 8 = -2$ . Аркан с номером II — «Жрица», но в негативной позиции.

**Вывод.** При решении вопроса у клиентки может быть два результата ее деятельности в плане рекомендации со стороны Таро: изменение подхода к проблеме, использование нетрадиционных методов лечения, привлечение экстрасенсов и прочих целителей могут дать положительные результаты.

Второй аспект Таро — «Жрица» в негативе — говорит следующее: то, что Таро советует клиентке, пришло к ней в приемлемой для нее форме. Ей даны четкие указания, как действовать. Ранее нашей клиентке, возможно, не хватало проницательности, но теперь, получив руководство со стороны Таро, клиентка расширила представление о проблеме и должна решать ее так, как ей показано мудростью Таро. Если она не будет отступать от этого правила, то победит ситуацию, какой бы сложной и неразрешимой та ни казалась!

# Расклад «НЕРАВНЫЙ БРАК», или «ШАНСЫ»

*Не насладится муж,  
Когда жене не любо наслажденье.  
Аристофан*

**Э** тот расклад, как видно из его названия, проводится в тех случаях, когда прогнозируется вопрос неравного брака, где партнеры имеют значительную разницу в возрасте, во-первых; где они сильно различаются по положению в свете, например по уровню благосостояния, во-вторых; и, в-третьих, когда эти партнеры имеют разное гражданство, то есть проживают в разных странах.

Сфера действия расклада — оценка позиций обеих сторон и прогноз на будущее, выявление влияния роковых и судьбоносных факторов при указанных выше обстоятельствах.

Сфера действия этого расклада внушительна, мы можем выявлять шансы у следующих пар клиентов:

жена — любовница;

врач — больной;

профессор — студент;

мать — отец;

университет в Гарварде — университет в Принстоне;

президент, мэр, глава, руководитель одной фракции — то же другой;

жених — жених (выбор одного из двух для девушки);

один партнер — другой партнер;

выставка, дирекция выставок — художник;

издатель — писатель;

режиссер — актриса или актер;

ответчик — истец и так далее, и тому подобное.

Ключевые слова: дальнейшее взаимодействие и данность на определенные промежутки времени. Уровень влияния фатума, Фортуны и Фемиды.

## Методика и техника проведения

Базовая схема расклада приведена на рис. 7, 7а. Расклад проводится по четырем вариантам. Мы рассмотрим два основных.

Этапы — четыре основных и один дополнительный, как в раскладе «Коррида».





Рис. 7. Расклад «Неравный брак». Базовая схема



Рис. 7а. Расклад «Неравный брак». Базовая схема

1, 2 — недавнее прошлое

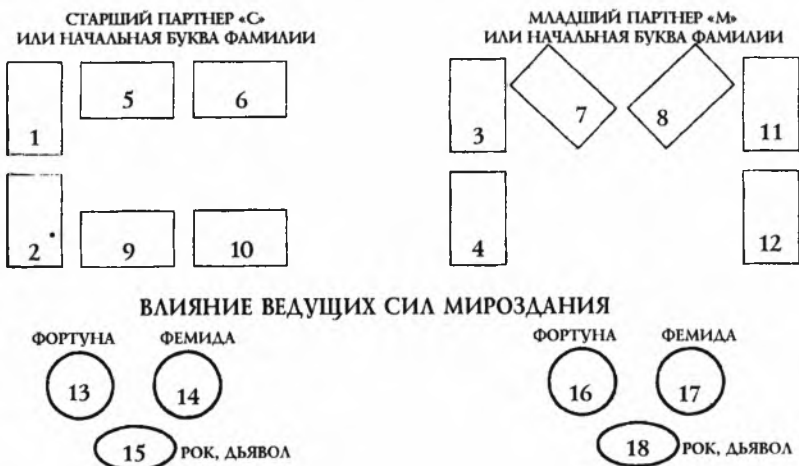
3, 4 — настоящее

5, 6 — будущее, тенденциозность отношений

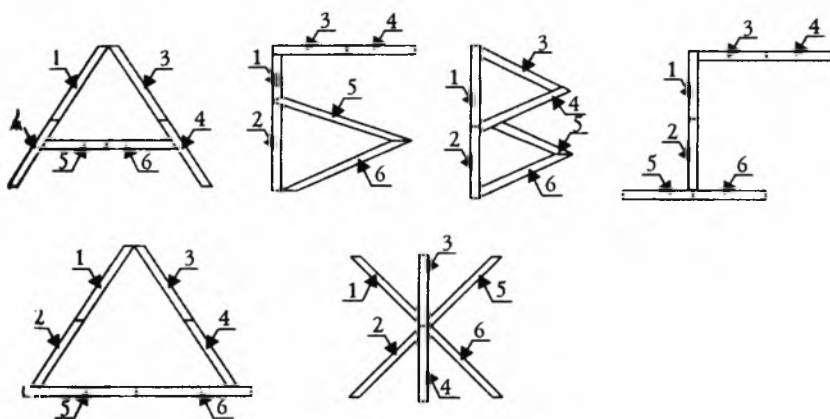
Этот расклад очень многогранен, так как помимо личных взаимоотношений позволяет прогнозировать, например, в бизнесе сосуществование двух фирм, из которых у одной больше возможности процветать, у другой — меньшие, то есть речь идет о конкуренции в самом широчайшем смысле слова. Конкуренты могут быть деловыми, политическими, любовными. Например, два соперника, у которых разные шансы, у одного — более сильные, у другого — слабые, тогда в позиции старшего партнера выступает более удачливый соперник. И так во всех случаях. Сфера действия расклада и уровень прорицания весьма высоки.

## Вариант 1

Проводится двумя колодами Старших и Младших Арканов, растасованными из одной общей.

Вопрос задает директор фирмы Антонов. Он крайне обеспокоен следующим обстоятельством: к нему без предупреждения нагрянула налоговая инспекция, и он хочет знать, есть ли у него шансы противостоять этим представителям закона.

К этому раскладу более подойдет его второе название — «Шансы». Обдумаем на весах обстоятельств шансы обеих сторон.

Старшим партнером, естественно, по логике вещей, будем считать налоговую инспекцию, символом для схемы расклада — букву Н. Младшим партнером будем считать директора фирмы, клиента Антонова. Символ его на схеме — буква А.

**Этап 1.** Равно как и 2, выкладывается Младшими Арканами Таро. Позиции карт в раскладе «Шансы» для старшего партнера:

карты 1 и 2 — прошлые деяния налоговиков, проводимые в отношении Антонова;

карты 5 и 6 — настоящие цели и задачи налоговиков относительно Антонова;

карты 9 и 10 — будущий результат проверки фирмы Антонова.

1 карта — Шестерка Кубков, 2 карта — Семерка Жезлов.

Расшифрую. В недалеком прошлом налоговики так же, как и сейчас, досаждали Антонову, проводя у него проверку на фирме, создавая ему препятствия.

5 карта — Король Мечей, 6 карта — Четверка Жезлов.

Расшифрую. В настоящем представители закона, налоговики, символизируемые в раскладе Королем Мечей, напоминают сотрудникам фирмы прошлые события, усугубляя тем, что пришли со своей миссией без предупреждения, как снег на голову.

9 карта — Тройка Мечей, 10 карта — Восьмерка Мечей.

Расшифрую. После окончания проверки у Антонова возникнут сразу три печали, три кручины, о чем заявляет Тройка Мечей. Когда выпадает эта карта, во всех случаях необходимо уточнение, какие же это проблемы. Вынуть наугад из колоды Младших Арканов еще три карты, выпали Арканы: Десятка Мечей, Семерка Пентаклей, Тройка Кубков. Решение, выводы сотрудников налоговой инспекции повергнут директора в транс, о чем говорит 10 М, но появляется возможность разрешения проблемы — это или штраф, или хорошая взятка, об этом мне намекнула 7 П, и тогда успех Антонову обеспечен, он может на него рассчитывать, о чем прямо, без обиняков, заявляет 3 К.

**Этап 2.** Рассмотрим теперь позицию самого Антонова, директора фирмы.

Значения позиций карт — те же, что и на этапе 1.

В позиции прошлых взаимоотношений Антонова с налоговиками — 3 и 4 карты — выпали, соответственно, Шестерка Мечей и Девятка Пентаклей.

Расшифрую. Конечно, Антонов абсолютно не был готов встретиться с налоговой инспекцией, так как был занят исключительно тем, что делал свое дело и деньги.

Настоящая его позиция характеризуется картами 7 и 8. Это Семерка Мечей и Десятка Жезлов.

Расшифрую. Сейчас он вошел в полосу неприятностей и препятствий, перехода на новый уровень действий. Ждать хорошего или изменения ситуации ему можно только в будущем. Карты 11 и 12, будущее, Двойка Пентаклей и Паж Пентаклей.

Расшифрую. Совет, который ему дает Таро, — попытаться урегулировать по-хорошему отношения с налоговиками в целом, прибегая к услугам одного их представителя, который, очевидно, и задает тон — возможно, он руководит действиями проверяющих. Это молодой черноволосый человек, Паж Пентаклей. Как следует действовать сторонам, что выйдет из их мезальянса (фигурально), поможет ли сторонам Фортуна, какова позиция Фемиды, будут ли играть роль фатум и иные роковые обстоятельства, покажут этапы 3 и 4 расклада «Шансы».



Рис. 8. Расклад «Шансы». Вариант 1

### Этап 3. Влияние трех верховных сил на позицию налоговой инспекции.

Карты этого этапа, равно как этапа 4, выкладываются из Старших Арканов Таро.

13-я карта — резолюция капризной Фортуны. В этой позиции выпал Старший Аркан I «Маг». Очевидно, что Фортуна не благоволит к налоговикам и категорически против их вмешательства в дела фирмы, она относится к ним весьма болезненно.

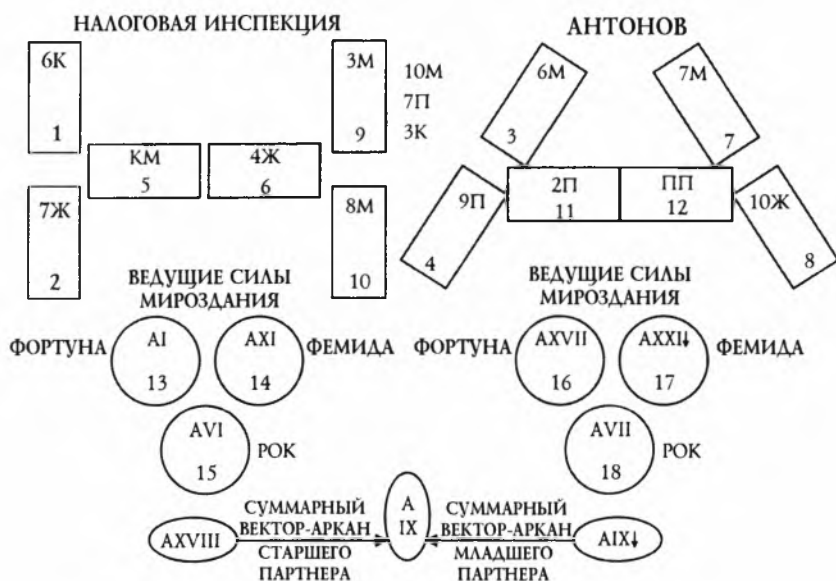
14-я карта — резолюция Фемиды. Здесь выпал Аркан XI «Сила». Представителей закона Фемида не обидит, она наделяет их полномочия необходимой силой и благословляет на выявление любых нарушений, каких бы то ни было.

15-я карта — резолюция фатальных, роковых обстоятельств, позиция негативных сил, Дьявола. Эти силы ставят налоговиков перед выбором, так как выдал им руководство к действию Аркан VI «Возлюбленный», или «Выбор». Дьявол не желает вмешиваться в их дела, для него они не интересны, поэтому налоговики могут самостоятельно решать, как им поступать: идти на компромисс или стать в позу?

Как же им поступить с максимальной выгодой для себя, покажет вектор-Аркан, суммарный, теоретический Аркан, полученный путем сложения Арканов тройки:  
 $1 + 11 + 6 = 18$ .

Номер XVIII имеет Старший Аркан «Луна», поэтому их действия будут следующими: несмотря на то что они обнаружат большие недочеты в работе фирмы Антонова (и это еще мягко сказано), они сделают вид, что не понимают истинного положения вещей, посмотрят на все недостатки при «лунном свете», сквозь пальцы, как бы неверно истолковав очевидное, но затем только, чтобы получить собственную выгоду.

**Этап 4.** Резолюция трех верховных сил для Антонова.

16-я карта — резолюция Фортуны. Здесь Антонов имеет Старший Аркан XVI «Звезда». Фортуна дает надежду избежать неприятностей. Он, вооруженный ею, может действовать далее по своему усмотрению.

17-я карта — позиция Фемиды: скорее негативна, потому что уж кто-кто, а она-то знает, что творится в фирме, потому она выдает ему свою резолюцию — Аркан XXI ↓ «Мир». Она все же надеется, что директор со временем сделает выводы и будет вести себя с соблюдением социальных законов более аккуратно.

18-я карта — позиция непредсказуемых ситуаций, фатума. Он также не вмешивается как в дела Антонова, так и в дела налоговой инспекции, соблюдает нейтралитет. Он дает директору передышку для того, чтобы провести соответствующие перемены, выдав Старший Аркан VII «Колесницу».

«Все течет, все изменяется, — говорит Дьявол. — Меняйтесь и вы».

Подсчитываем сумму трех номеров Старших Арканов:  $17 + 2 \downarrow + 7 = 45 \downarrow = 9 \downarrow$ .  
Номер IX имеет Старший Аркан «Отшельник».

У Антонова как руководство к действию выпал Аркан IX ↓ «Отшельник». Этот Аркан призывает, помимо прозорливости, к осторожности в отношениях с налоговиками. Действовать следует мудро и тактично, не идти напролом. В данном случае позитивнее перевернутая позиция этого Аркана. Она говорит, что на того, кому он выпадает, в нужный момент «снизоидет свет», он получит от Высших сил руководство к действию. Я думаю, что эта проверка пройдет у Антонова сносно.

**Этап 5.** Два суммарных Аркана этапов 3 и 4 складываем по правилам математики:  $18 + (-9) = 9$ . Это Аркан IX «Отшельник».

**Вывод.** Обеим сторонам следует соблюдать осторожность, мудрость, прозорливость. Шансы примерно равны, а это значит, что стороны сумеют договориться, как я уже говорила ранее. Антонов меня понял, равно так же, как я поняла расклад и расшифровала его.

Расклад «Шансы» завершен.

## Вариант 2

Проводится смешанной, полной колодой Таро. Вопрос задает измученная неверностью мужа дама. Она знает, что в последнее время у ее мужа установилась довольно крепкая связь с некоей молодой особой, которая, как ей кажется, может на него претендовать. Есть ли у соперницы для этого достаточные шансы?

Пара определена: муж дамы и любовница мужа. Выкладываем символы сторон буквой М для мужа и буквой Л для любовницы.

**Этап 1.** Позиция мужа по отношению к любовнице: дает ли он ей действительно реальные шансы для замужества, собирается ли разводиться с женой?

Карты 1 и 2 — недалекое прошлое их взаимоотношений (с любовницей в первую очередь, если он действительно ею серьезно увлечен, и с женой — во вторую, если он всерьез не думает о любовнице). Здесь мы имеем карты 1 и 2, соответственно — Восьмерка Пентаклей и Дама Кубков.

Расшифрую. Я вижу, что из прошлого у этого блудного мужа идет увлечение девушкой-брюнеткой, но и о жене он не забывал, так как она выпала ему в позиции прошлого собственной персоной, Дамой Кубков. То, что это она, я не сомневаюсь, так как перед началом расклада для себя обозначила масти всех действующих в тройке лиц (наша клиентка — Дама Кубков).

Карты 5 и 6 — настоящая позиция нашего Казановы, здесь выпали карты Девятка Мечей и Аркан XI ↓ «Сила».

Расшифрую. Да, он предается «чувственным оргиям» (одно из значений 9 М), теряя последние силы. Эта связь его изнуряет и утомляет, видимо, он уже и сам не рад отношениям с этой девицей.

Карты 9 и 10 — позиция ловеласа в будущем, что он намерен делать. Выпали карты, соответственно, Пятерка Мечей ↓ и Аркан I «Маг».

Расшифрую. Наблюдаются пораженческие тенденции, но и продолжение этой болезненной связи, ловкачество, фокусничество, обман жены.

**Этап 2.** Посмотрим на поведение и шансы нашей соперницы, молодой любовницы.

Карты 3 и 4 — ее поведенческие тенденции в недалеком прошлом, здесь выпали Девятка Пентаклей и сам Король Кубков, муж дамы.

Расшифрую. Эта молодая брюнетка уже давно «положила глаз» на мужа клиентки, думая, что именно с ним связано исполнение ее заветного желания.

Карты 7 и 8 — манера ее поведения в настоящем. Здесь я вижу Младшие Арканы: Семерку Кубков и Тройку Кубков.

Расшифрую. Очевидно, что она приступила вплотную к выполнению своих планов в полной надежде на успех. Семерка Кубков — «Семь даров», одно из названий карты, потому эта молодая особа использует все, что можно, пускается во все тяжкие, чтобы заполучить этого мужчину, но карты мелковаты по модулю, очевидно, она действует не совсем так, как нужно в этом случае.

Посмотрим, что же может ее ожидать в недалеком будущем. Здесь я вижу карты 11 и 12 — это Старший Аркан XIV «Умеренность» и Семерка Мечей.

Расшифрую. К удовольствию жены, могу сказать, что время целиком и полностью на ее стороне, так как «Умеренность» — в негативе. Дальше отношения мужа клиентки с брюнеткой зайдут в тупик, а она, брюнетка, так и будет ждать у моря погоды, о чем сообщает мне 7 М. Но ее пыл не охладится со временем. К чему же их всех это приведет? Как распорядятся три верховные, главенствующие над людьми силы?

**Этап 3.** Резолюция Фортуны для мужа дамы. Здесь выпал Старший Аркан 0 «Шут». Фортуна смеется над мужем дамы. Его позиция — нулевая с точки зрения Фортуны. Это просто адюльтер, супружеская неверность, и не более того.

14-я карта расклада — резолюция Фемиды. Здесь выпал Старший Аркан XVII ↓ «Звезда». Как мы видим, в перевернутой позиции. Фемида сообщает нам, что у этого мужчины никогда не было желаний связать свою судьбу с девицей.

Карта 15 — позиция непредсказуемых, возможно, фатальных обстоятельств. Позиция Дьявола. Вдруг он решит посмеяться над Фемидой, Фортуной и сделать по-своему? Это не так. Выпал Старший Аркан VII ↓ «Колесница», Дьявол переворачивает Колесницу, не дает переменам произойти, он не действует вразрез с мыслями и планами клиента.

Суммарный вектор-Аркан — действительное положение вещей:

$$0 + 17 \downarrow + 7 \downarrow = 24 \downarrow = 6 \downarrow.$$

Номер VI имеет Старший Аркан «Возлюбленный». В негативе. Шесть — число слияния и проникновения, этот принцип отражен в римской брачной формуле: «Где будешь

ты, Гай, там буду и я, Гайя!» В ослабленном, искаженном аспекте, в перевернутой позиции этот Аркан означает тень любви, недостижимые идеалы, неверный выбор. Двойственность — от любви к ненависти — характерна для шестерки, женского числа.

Резюмируя позицию Таро по отношению к мужу клиентки, я с полной уверенностью могу сказать, что он никогда не выберет в новые жены любовницу. Так что моя клиентка может быть на этот счет абсолютно спокойна.

Посмотрим, с чем же останется любовница, какой подарок ей приготовила мудрость Таро?

Карта 16, резолюция Фортуны — Пятерка Кубков, разочарование.

Карта 17, резолюция Фемиды — «Повешенный». Имеющие место обстоятельства носят «жертвенный» характер, то есть жертва — или он, или она, лелеющая надежды. Но, так или иначе, жертвенность никогда не приносит настоящих плодов — то были плоды несъедобные или отравленные.

Фемида приносит любовницу в жертву справедливости, которая должна восторжествовать над обстоятельствами.

У Дьявола в позиции карты 18 выпал Младший Аркан Туз Мечей, что обычно означает в раскладах крах, необычайные обстоятельства, великую неуправляемую силу, корень сил воздуха.

Подсчитываем суммарный вектор-Аркан: 45 — номер Младшего Аркана Пятерки Кубков, 12 — номер Старшего Аркана «Повешенный» и 63 — номер в иерархии Младших Арканов Туза Мечей.

Сумма составляет:  $45 + 12 + 63 = 120$  или  $1 + 2 + 0 = 3$ , номер III имеет Аркан «Императрица», она напоминает нашей любовнице о высшем долге, о том, что любовница в чем-то нарушила волю «Императрицы» и ей следует об этом подумать, ее усилия — напрасны.

**Этап 5.** Определяем математический результат гадания — теоретический Аркан, который будет показан нашей клиентке как руководство к действию.

Сумма векторов-Арканов 3 и 4 этапов прорицания:  $-6 + 3 = -3$ .

**Вывод.** На успех своих начинаний любовнице не приходится рассчитывать, они обречены на провал.

Расклад «Шансы» по варианту 2 завершен.



Рис. 9. Расклад «Шансы». Вариант 2



# Расклад «СУДЬБА», или «ПРОШЛОЕ, НАСТОЯЩЕЕ, БУДУЩЕЕ»

*Самая большая трата, какую только можно сделать, — это трата времени.*

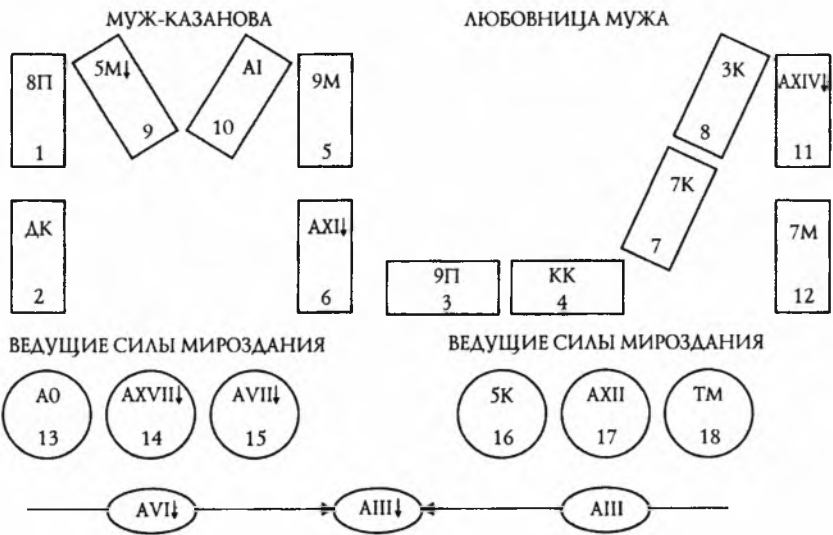
*Теофраст (Феофраст)*

**Д**анный расклад проводится в тех случаях, когда требуется поближе познакомиться с клиентом. Иногда он или она приходят на сеанс прорицания, не умея сформулировать проблему, — они теряются, волнуются и потому не могут сконцентрироваться на главном, им кажется, что один вопрос связан со вторым, второй — с третьим, и выделить из множества событий одно не представляется возможным.

В таком случае всякий уважающий себя таролог, Мастер, проводящий сеанс, должен сделать все сам: во-первых, расположить к себе клиента и, проведя расклад данного уровня, подсказать клиенту, в чем же состоит его основная проблема, а после уже проводить другие расклады, подсказывающие, как же следует выходить из той или иной ситуации.

Еще одно: следует иметь в виду, что многие клиенты не могут сразу открыться даже очень опытному Мастеру, их предают порой самые близкие и дорогие им люди, рассказывать об этом невыносимо стыдно и больно, но жизнь есть жизнь, в ней случается всякое, поэтому, выяснив, в чем дело, следует проявлять такт и осторожность при общении с такими клиентами. Мастер должен взять на себя задачу открыть клиенту правду и сделать это мягко, не акцентируя внимание на самом для них неприятном.

## Методика и техника проведения

Расклад проводится по четырем вариантам.

В раскладе работают 23 Аркана выбранной иерархии.

Карта-бланка клиента заранее не выкладывается, но, как и в большинстве случаев, загадывается заранее и имеется в виду. По положению этой карты в данном раскладе можно узнать много интересного и важного. Расклад проводится на отрезок времени, определенный клиентом, но не более чем на год.



Рис. 10. Расклад «Судьба». Базовая схема  
1–23 — позиция Арканов в раскладе

## Вариант 1

На сеанс пришла взволнованная молодая женщина, вернее, не сама пришла, а ее привела ко мне моя постоянная клиентка, предварительно договорившись о встрече. Из сбивчивой, взволнованной речи дамы я ничего не смогла понять и решила дать ей немного успокоиться и провести этот расклад, предварительно прояснив обстановку. Причем, чтобы сразу уловить уровень Высоких вибраций, расклад провела по варианту 1 Старшими Арканами.

Перетасовав колоду Таро Старших Арканов, дав клиентке «подснять» (не забываяте это делать, так как все магические операции работают строго по принципу синхронности), я разложила Арканы согласно схеме.

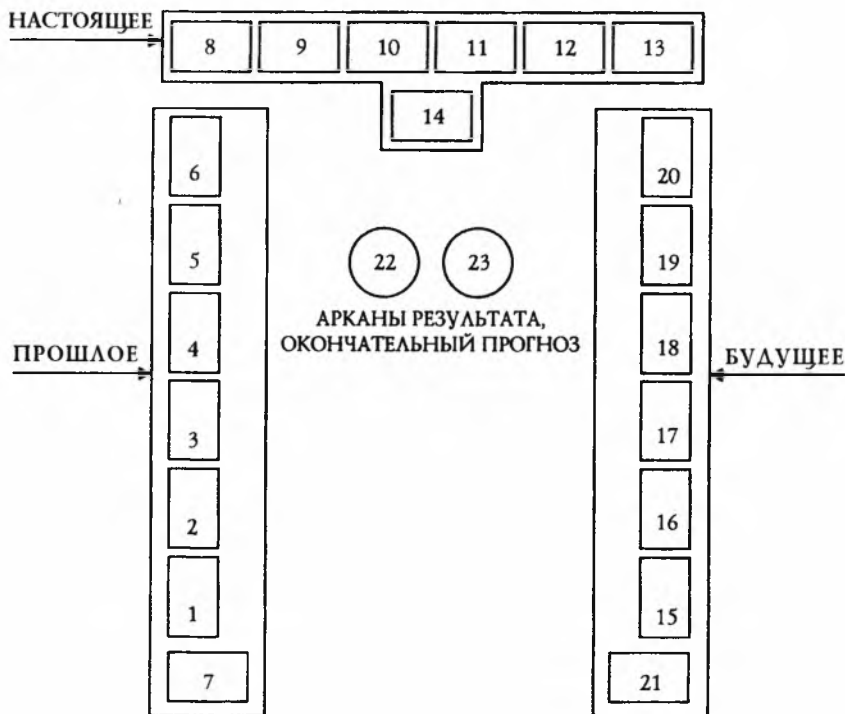
Шесть Арканов снизу вверх, левый горизонтальный ряд, седьмой — горизонтально под этой шестеркой Арканов. Левая арка ворот построена.

**Примечание.** Чтобы узнать, в какой позиции, прямой или перевернутой, лежит горизонтальный Аркан, нужно сделать следующее: занять мысленно крайнюю левую позицию относительно лежащей горизонтально карты и посмотреть на нее, тогда ряд или отдельно лежащий горизонтально Аркан становится вертикальным и позиция его отчетливо видна.

Построение центральной перекладки ворот. Шесть следующих Арканов выкладываем в центральный ряд, горизонтально под ними, внизу — карта 14.

Построение правой арки ворот. Шесть следующих Арканов выкладываем в правую часть расклада, строя как бы правую арку ворот. Под ними — карта 21.

Две оставшиеся в руках карты следует положить закрыто в центр ворот. Напоминаю, что не используемая в раскладе колода Младших Арканов лежит в позиции ДААТ, крайней левой. Их магнетизм, вибрации помогают проведению расклада. Арканы должны держаться вместе, это семья, которая сильна своей общностью.

**Этап 1.** Карты левой арки ворот — те события, которые были в недалеком прошлом и имеют влияние на настоящее.

Открываем снизу вверх: Аркан VII «Колесница»; Аркан V «Верховный Жрец»; Аркан XIII «Смерть»; Аркан II «Верховная Жрица»; Аркан XV «Дьявол»; Аркан XX «Суд».

Расшифрую. В недалеком прошлом наша дама состояла в браке с весьма уважаемым человеком, военным в больших чинах. Но все рухнуло в одночасье. С ее стороны имело место роковое увлечение недостойным молодым человеком, альфонсом. В настоящее время он поставил ее перед необходимостью судебного процесса, связанного с огромными материальными и эмоционально-моральными издержками. Он требует денег, захватил силой ее собственность, очевидно, машину, и теперь речь идет хотя бы о сохранении части имущества, которое должно со временем стать наследством ее детей.

Аркан в позиции 7 раскрывается в конце расклада, пока остается закрытым.

**Этап 2.** Положение дел в настоящем. Арканы центральной арки ворот: А XVII ↓ «Звезда»; А X «Колесо счастья»; А XIV «Умеренность»; А XIX ↓ «Солнце»; А XI ↓ «Повешенный»; А XXI ↓ «Мир».

Расшифрую. В настоящее время, так или иначе, но произойдет разъяснение запутанных финансовых обстоятельств. Фортуна повернется своим светлым ликом к даме, поможет обезвредить зарвавшегося альфонса, скорее всего, вмешаются родные или близкие ей люди, издержек ей более нести не придется. Но — увы! — она останется с разбитым сердцем, одна-одинешенька, ведь ради этого недостойного субъекта она пожертвовала личным счастьем. Ее, конечно, ожидает жесточайшая депрессия, и перемены к лучшему в настоящем ей не видать. Но уже то хорошо, что она опомнится,

уйдет из-под вредоносного, разрушительного влияния этого подонка. Одиночество пойдет ей на пользу, она сумеет взвесить свои шансы, что она нашла и чего лишилась, но это уже вопросы морали и этики.

**Этап 3.** Положение дел в будущем. Арканы правой арки ворот: А VIII «Справедливость»; А XVIII «Луна»; А III «Императрица»; А IV «Император»; А XI «Сила» и Белая Карта Таро.

Расшифрую. Пережив угрызения совести, смерть иллюзий, разложив все по полочкам, она будет пытаться склеить прошлое: пойти на перемирие с семьей, мостик — дочь, на которую она не очень рассчитывает, не решаясь сразу же выйти на разговор с мужем, которого так обидела. Она не надеется на поддержку дочери, и совершенно напрасно! Как раз дочь может помочь ей, поняв ее и приняв ее сторону. Причем без лишних вопросов и сентенций. Но все-таки дочь — это дочь, а вот муж — простит ли он ее? Можно ли на это рассчитывать?

**Этап 4.** Три результирующих Аркана под тремя арками ворот: под левой — подводящий черту под прошлым, под центральной — ее шансы в настоящем, под правой — ее шансы на будущее.

Карта в позиции 7, прошлое, — А 0 «Шут». Своей глупой связью она поставила себя в смешное положение, разрушив связь с семьей ради элементарного ничтожества.

Карта в позиции 14, шансы в настоящем, — А I «Маг». Болезненная ситуация в настоящем во всех смыслах слова и даже в прямом — ее нездоровое состояние в плане психического расстройства. Она переживает очень сильный стресс. Болезнен для нее и разрыв с семьей, и обман человека, которого, как ей казалось еще в недавнем прошлом, она любила...

Теперь уже она, осознав свое положение, готова пойти на любую магию (А I), чтобы загладить свои прегрешения, забыть прошлое. Она очень страдает, поняв, что натворила. Карта 21 — результат ее будущих устремлений.

Здесь я вижу «Отшельника» — Аркан IX. Очень сложный Аркан. Таро требует от клиентки мудрости и прозорливости, осторожности, выдержки, понимания, осмысления своего поступка, не следует сейчас ей идти напролом, а нужно затаиться, как «Отшельник» под своим суровым рубищем, нужно время, потому что прозрение и знание приходят только к тем, кто может, получив уроки, усвоить их, применяя эти знания на практике.

Астрологически этот Аркан связан со знаком Девы, с ее жаждой служения, самоотверженностью и только иногда — но это «иногда» имеет место в данном случае — с грязной развращенностью. Из богов «Отшельнику» ближе Кронос, хранитель

времени, поэтому нашей даме необходимо время для самосозерцания и осмысления проблем. По крайней мере, три месяца ей нужно выждать, обдумывая свои поступки.

**Этап 5.** У нас остались еще два Аркана в центре ворот. Они означают исход ситуации после соблюдения всех предыдущих рекомендаций Таро на период трех месяцев с момента проведения расклада. Здесь выпали Аркан VI «Возлюбленный» и Аркан XVI ↓ «Башня». Выпадение этого страшного (далее в негативной позиции) Аркана XVI может означать в контексте ее проблемы еще и следующее. Значение «Башни» — бессилие перед грозной волей небес, а также катарсис, очищение души от отягчающих ее грехов. Я, Мастер, проводящий расклад, трактую — и имею на это право — этот Аркан буквально, тем более что вектор будущего моей клиентки — «Отшельник». То есть осмысление, очищение, освобождение. Так что этот Аркан не так-то уж и страшен для нашей дамы. Все, возможно, еще и будет хорошо, если наша дама не наделает новых, на этот раз уже более непоправимых ошибок. Успокоив рыдающую клиентку, далее я перейду к прорицанию интересующих ее частных вопросов, которые она сможет сформулировать, и так, вопрос за вопросом, она получит ответы от мудрости Таро и разрешит свои сомнения.

**Вывод.** Выбор жизненной позиции в основном верен, начиная с настоящего дня, но пока что статус ее семьи не подлежит восстановлению, следует с этим смириться. Пока. Далее — посмотрим. Для уточнения основного прогноза служат другие расклады. Расклад «Судьба» по варианту 1 завершен.

Обращаю внимание Мастеров на одно обстоятельство: классический символ клиентки, А II «Верховная Жрица», мы наблюдаем в позиции левой арки, то есть прошлых ее деяний. Это говорит о том, что именно прошлое для нее чрезвычайно важно. Она думает о произошедшем, переживая и то, что случилось в настоящем, она считает, что это отразится и на ее будущем. Она вспоминает о муже, которого незаслуженно обидела, о семье, которой нанесла удар, променяв настоящие непреходящие ценности на ложные. Сумеют ли члены семьи простить ее? Время рассудит, но главное в том, что она раскаялась и хочет вернуть все на круги своя.

## Вариант 2

Расклад проводится двумя, растасованными из одной, колодами: Старших Арканов + Белая Карта и Младших Арканов. Вопрос задает клиент. Он обеспокоен поведением своих домочадцев, а в чем проблема, толком сказать не может, но он чувствует, что с некоторых пор все идет не так, как прежде: жена ведет себя довольно странно, дочь часто не ночует дома, сын приходит домой «подшофе», от разговоров

уклоняется, из дома стали пропадать ценные вещи. Он просит объяснить, в чем здесь дело.

Для прорицания подойдет расклад «Судьба». Проанализируем прошлое, прокомментируем настоящее и заглянем в будущее. Для этапов 1, 2, 3 используются Младшие Арканы. Для этапов 4, 5 используются Старшие Арканы. После тасования, «поднятия» клиентом Арканов раскладываем их, затем открываем поэтапно.

Карта-символ времени выбирается условно, перед проведением сеанса, для того чтобы проследить ее положение в раскладе. Клиент назначен Королем Жезлов. Правила все те же: я вижу перед собой заботливого любящего мужа, отца, он умен, мудр, ответственен за поступки свои и близких. Тем более что он рожден под знаком Стрельца, соответствующим Огню, Жезлам. Его жена — не лишенная шарма блондинка, Дама Кубков, рожденная под знаком Рака, то есть стихии Воды.

**Этап 1.** Анализируем прошлое время. Выпали следующие Младшие Арканы: Десятка Жезлов, Паж Пентаклей, Паж Кубков ↓, Десятка Кубков ↓, Восьмерка Мечей, Дама Кубков.

Расшифрую. Уже из прошлого прослеживается тенденция перехода семейных взаимоотношений на новый уровень: неприятностей и проблем. Возникли преграды между отцом семейства и членами семьи, в частности между отцом и сыном — молодым брюнетом, студентом, который уже некоторое время назад бросил институт и предпочел удовольствия сомнительного свойства, скользя вниз по наклонной плоскости и вызывая серьезные семейные скандалы. Гармония в семье нарушена: исчезают деньги, ценные вещи — щекотливая ситуация!

**Этап 2.** Анализируем настоящее время. Выпали следующие Арканы, читаем снизу вверх; слева направо: Туз Кубков ↓, Десятка Мечей, Король Кубков ↓, Тройка Мечей.

Расшифрую. В настоящее время мужа и отца семейства ожидает очередная «порция» неприятностей. Он узнает, и это его очень расстроит, что дочь, молоденькая брюнетка, вступила в сомнительную связь с неким порочным субъектом, черноволосым человеком, от которого можно ожидать только опасности или близкой беды, что не замедлит проявиться, — станет известно, что его дочь попала в дурную компанию без участия этого человека. Компания развлекается, и в ход идут все средства, от алкоголя до наркотиков. Три дополнительные проблемы показывает Таро клиенту — о них сигнализирует Тройка Мечей, при появлении этого Аркана мы, как и всегда, вынимаем из колоды Младших Арканов еще три и анализируем, какие же это проблемы. Выпали Арканы: Рыцарь Жезлов, Двойка Жезлов, Король Мечей.

Резюме: в настоящем времени его дочь уйдет из дома, а на ее поиски уйдет много времени, этим будут заниматься официальные органы.



Рис. 11. Расклад «Судьба». Вариант 2

**Этап 3.** Заглянем в будущее. В правой арке имеем: Четверку Мечей, Семерку Пентаклей, Семерку Мечей, Туз Жезлов, Тройку Пентаклей ↓, Короля Пентаклей ↓.

Расшифрую. Будущее лишено оптимизма, строго говоря, клиенту следует ожидать самого плохого, а именно: покинутый дочерью, исчезнувшей в неизвестном направлении, он станет разыскивать ее у подруг, знакомых, но тщетно. Потом до него дойдет страшная весть: его дочь — наркоманка и находится в жутком притоне, который возглавляет наркобарон, символ которого в раскладе — Король Пентаклей, негативен. Его люди будут шантажировать несчастного отца, вымогая у него деньги, обещая за это привести его к дочери.

**Этап 4.** Раскрываем результирующую тройку Арканов: прошлого, настоящего, будущего. Их мы выкладываем Старшими Арканами.

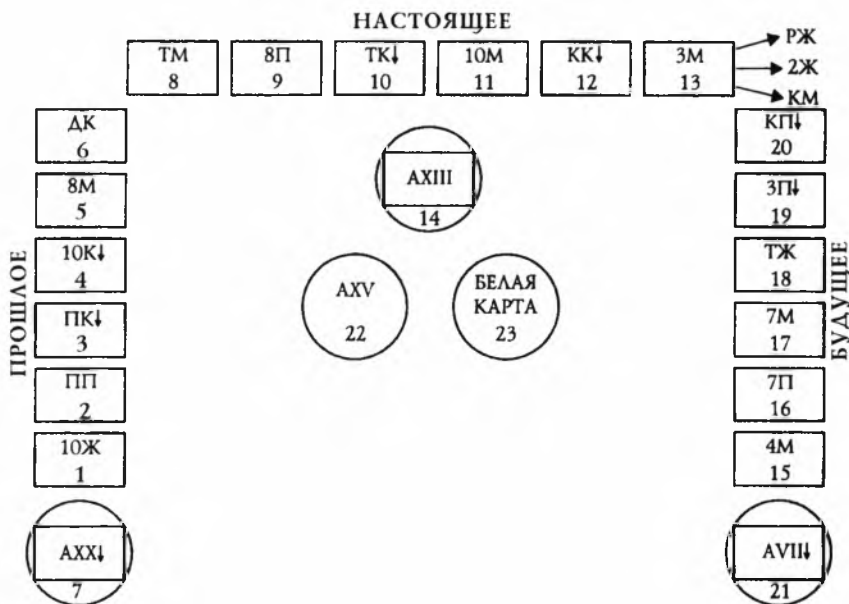
Аркан прошлого — позиция 7, А XX ↓ «Суд» — Аркан говорит о тяжелейшей кармической зависимости, идущей из прошлого, о переменах кармического свойства, которые клиент не в силах не принять. Значение А XX в Таро — духовное преображение человека, но в нашем случае Аркан перевернут, идет полная дисфункция в семье, разрыв, развал отношений, перемены к худшему.

Аркан в позиции 14 — это результирующий Аркан настоящего, А XIII «Смерть», это Аркан с тяжелейшим кармическим оттенком — перемены, которые без стука вламываются в дверь. «Смерть» в Таро — дитя великих перемен, но на общем негативном фоне хорошими эти перемены назвать будет крайне затруднительно. Возможно,

но этот тезис должен подтвердить еще хотя бы один дополнительно проведенный расклад, что смерть как физический конец кого-то из близких посетит дом клиента. Но пока я трактую этот Аркан как призыв к терпению, так как в жизнь клиента стучатся перемены необратимого свойства, негативного порядка.

Аркан в позиции 21, будущего — чем же все закончится. Здесь выпал А VII ↓ «Колесница». «Колесница» — постижение законов кармы. Негативная позиция Аркана говорит о проигранных сражениях, продолжении конфликтов, об ограничении индивидуальности клиента, следует ожидать новых несчастий. Лучшее время жизни остается — увы! — позади.

**Этап 5.** Что же делать дальше? Посмотрим, есть ли у клиента хотя бы малейшая надежда на возвращение дочери. Оставшиеся две карты, в позиции 22 и 23, — «Дьявол» и Белая Карта, А XV и БК.

**Вывод.** Надежды нет ни малейшей. «Дьявол» цепко держит судьбу этой семьи в своих кривых когтях, делая дальнейшее абсолютно непредсказуемым. Для меня ясен исход: дочь погибнет от передозировки наркотика, спасти ее невозможно, и отец будет напрасно тратить деньги, нервы, силы, здоровье. Судьба клиента в рамках данной семьи (хорошо, если будет вторая) подвержена кармической зависимости по обеим линиям родов, мужской и женской: и дочь, и сын несчастны, они не сумеют победить свои дьявольские наклонности. Его жена не помощница, она уже давно не интересуется делами семьи, живет только своими, какими — можно дальше определить, но это не представляется сейчас интересным. Сказать обо всем этом клиенту нужно тактично и мягко.

Расклад завершен.

## Вариант 3

Проводится смешанной колодой Таро.

Вопрос задает молодая дама, Ирина. Через Интернет она познакомилась с молодым американцем, Джоном Брауном. По переписке они составили далекоидущие планы, в частности вскоре он должен будет вызвать ее, прислав приглашение. Если этого не получится, то он сам собирается приехать в Россию для знакомства с родителями, да и с самой Ириной, чтобы затем увезти ее в США. Измученная ожиданием иноземного жениха и, конечно же, ни в чем не уверенная, Ирина явилась на прием. Она хочет выяснить у мудрости Таро, честен ли Джон и исполнит ли он свои авансы? Расклад «Судьба» как никакой другой подходит для ее ситуации.



**Этап 1.** Прошлое. Выпали Арканы: Пятерка Пентаклей, Двойка Мечей, Девятка Пентаклей, Король Кубков, Четверка Жезлов, Паж Мечей.

Расшифрую. Устав от смены любовников и предполагаемых женихов, Ирина, влекомая новым чувством и интересом, обратилась в Интернет, где ей на выбор предложили несколько кандидатов в мужа. Ирина выбрала Джона Брауна, сама не умея объяснить почему, возможно, основываясь на чистой интуиции.

**Этап 2.** Настоящие события. Выпали Арканы: Десятка Мечей, Семерка Пентаклей, А X «Колесо Счастья»; А XV «Дьявол»; А XIII «Смерть»; Рыцарь Жезлов.

Придя в отчаяние оттого, что переезд в США потребует от нее много усилий и денег, тем не менее Ирина с удовольствием мечтает о счастье, видя светлый лик Фортуны, готовясь принять судьбоносные перемены, предаваясь искушению в ожидании приезда будущего мужа, Джона Брауна. Но время идет, а Джон на горизонте не появляется. Как же долго продлится ожидание?

**Этап 3.** Будущее. Здесь выпали Арканы: А XVIII «Луна»; Шестерка Пентаклей ↓, Десятка Жезлов, Дама Мечей, Двойка Жезлов, Девятка Жезлов.

Расшифрую. Еще некоторое время Ирина будет находиться в ожидании мистера X, она будет надеяться на чудо, на грядущее счастье в образе темноволосого красавчика Джона. Доведенная до отчаяния тщетными ожиданиями, она уже будет готова сама пересечь океан, устремляясь к счастью. Но от жениха вдруг перестанут поступать сообщения. Она расценит это как очередной обман, хитрость со стороны иноземца и уже приготовится рассматривать другие предложения многоопытного Интернета, как вдруг от Джона придет печальное сообщение о смерти его матери, в связи с чем он отложил на неопределенный срок свое жениховство и тем более — сватовство. По крайней мере еще полгода Ирина не увидит своего суженого, находящегося в печали и в трауре за семью морями...

**Этап 4.** Рассмотрим результирующую тройку Арканов.

Аркан в позиции 7 — Двойка Кубков «Повелитель любви». Да, что уж тут греха таить — все действия в прошлом проходили у Ирины под эгидой любви и желания счастья. С этим не поспоришь.

Аркан в позиции 14 — А XIX «Солнце», так как в настоящем времени Ирина уверена в Джоне и ожидает счастливых судьбоносных перемен.

Аркан в позиции 21 — А VII ↓ «Колесница». Вектор счастья не на высоте. Ее отъезд к Джону в будущем мудрость Таро ставит под большое сомнение. Скорее всего, он и вовсе не состоится — все же «Колесница» перевернута.



Рис. 12. Расклад «Судьба». Вариант 3

Но посмотрим, что же готовит судьба Ирине независимо от поставленных ею временных сроков.

**Этап 5.** Карты в позициях 22 и 23.

Аркан в позиции 22 — Восьмерка Мечей, в позиции 23 — АО «Шут».

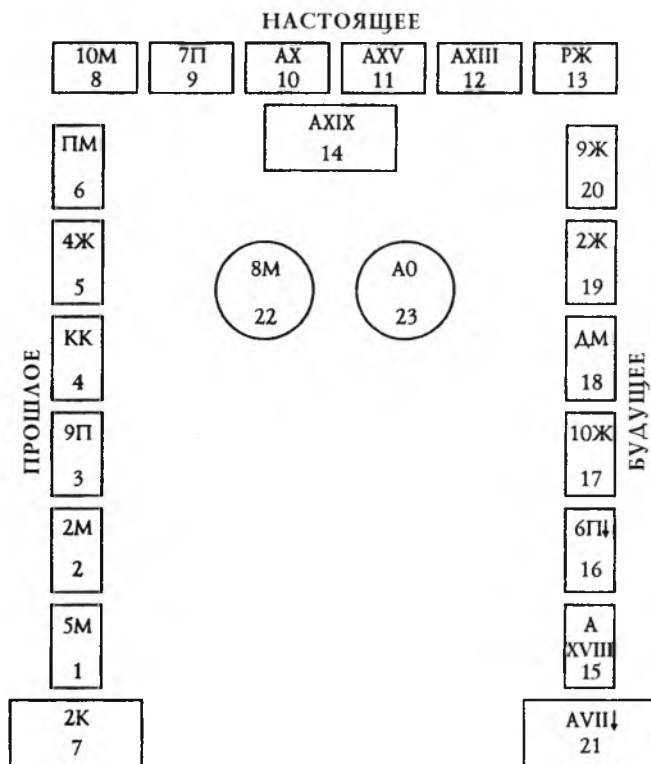
**Вывод.** Джон не приедет в Россию, а Ирина не поедет в США, смешно было бы надеяться на противоположное всерьез. Чтобы не вызывать более кривотолков, Ирина должна прекратить думать о нем и говорить, иначе ее положение станет щекотливым.

Расклад завершен.

## Вариант 4

Расклад по варианту 4 проводится только Младшими Арканами. Он довольно прост, а методика, техника и методология проведения те же.

## Расклад «ПОЛУМЕСЯЦ», или «АНАЛИЗ БИНЕРА»

*Постыдно чужие недостатки тщательно примечать,  
а на свои не обращать внимания.*

*Демокрит*

**Р**асклад посвящен Старшему Аркану Таро «Верховная Жрица», он и является сигнификатором данного расклада, на его базе проводится расклад. Чтобы понять другого человека, необходимо сначала найти в себе то, что тебя с ним объединяет, а Аркан II означает как раз и гармонию, и равновесие противоположных начал. Всякая женственность развивает вокруг себя сомнение — выбора ли, искушения ли или еще чего-нибудь, и все это связано с числом 2, двойцей, Бинером. Бинер выражает в мире Божественном Сознание Абсолютного Существа, владеющего тремя терминами проявлений: прошедшим, настоящим и будущим. Бинер в мире интеллектуальном — отражение единства науки, понимание видимого и невидимого. Бинер в мире физическом — женщина, форма, образующая человека и соединяющаяся с ним для выполнения одинаковой участи. Приведу строки из стихотворения, посвященного Аркану II:

*Великих истин различая тени,  
Живем во тьме, как корешки растений,  
Но Знание герметичное теперь  
В наш мудрый век стучит в любую дверь.  
Аркан второй «Наукой» именуя,  
В начала абсолютные нырну я...*

Вообще, Бинер — два простых представления, противоположных друг другу и тем самым взаимно утверждающихся, представляющие собой элементарную систему. Это — «форма разума» (Кант «Критика чистого разума»).

В деле приобретения Знания принимают участие три способности человека: различение, нахождение тождества и сохранение этого тождества.

Существенен принцип Бинера во взаимодействии двух начал, активного и пассивного, мужского и женского, ян и инь.

Сфера применения расклада очень обширна. Он может (по своей сути) заменить структурный гороскоп, который составляется астрологами.

Таролог, проведя данный расклад, может с уверенностью дать характеристику любому Бинеру, любой паре действующих лиц, будь то жених с невестой, два компаньона, мать — сын, муж — жена, предприятие — менеджер и так далее. Данный расклад подобен лакмусовой бумажке: он фиксирует одновременно совместимость пары,

удачное сотрудничество, общность интересов, в конце концов, даже возможность совместного проживания, любви, дружбы и многое другое. Он покажет отношение этих двоих к различным сферам жизни и высветит, как на рентгене, все «темные места» этих личностей.

## Методика и техника проведения

Варианты расклада — 1, 3, 4.

Базовая схема расклада представлена на рис. 13.



Рис. 13. Расклад «Полумесяц». Базовая схема

Расклад проводится 16-ю Арканами. Карта-символ, вокруг которой проводится расклад, — Аркан II «Верховная Жрица», или Папесса.

Этап расклада — один. Раскрытие и попарное прочтение Арканов янской, мужской, и иньской, женской, сторон расклада — на схеме, левой и правой сегментарности.

Позиции Арканов левой стороны: 1, 3, 5, 7, 9, 11, 13, 15.

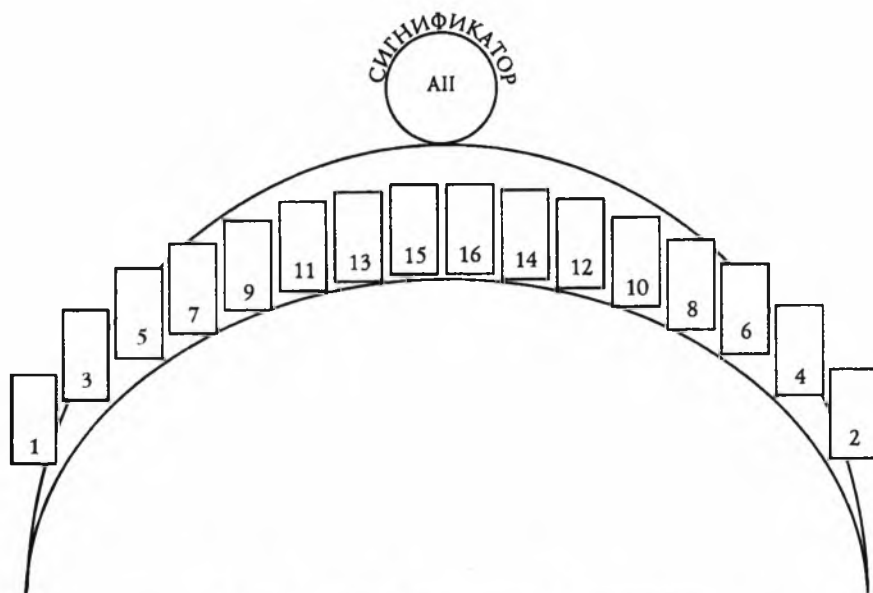
Позиции Арканов правой стороны: 2, 4, 6, 8, 10, 12, 14, 16.

Четные числа у нумерологов принято считать женскими, а нечетные — мужскими, поэтому при проведении расклада нужно придерживаться этого правила классической нумерологии.

## Вариант 1

Пример проведения расклада на совместимость взглядов и характеров.

Вопрос задает скромная пожилая женщина, пенсионерка, которая давно овдовела. В настоящее время ее сосед по даче, тоже вдовец, предлагает ей, как она, смеясь, говорит, руку и сердце.

Сосед — человек солидный, приятный, с чувством юмора и даже чуть-чуть нравится даме, но она отвыкла не то чтобы от мужчин, об этом даже нет речи, но и от мысли о возможности совместной жизни. Сосед по даче проявляет настойчивость и торопит ее с принятием решения. Вот дама и решила проконсультироваться с мудростью Таро, чтобы уже окончательно решить, «быть или не быть»? Расклад «Полумесяц», как никакой другой, подходит в данном случае. Дама принесла на сеанс фотографию соседа. Это может очень помочь при проведении расклада. Арканы клиентки будут справа, а соседа по даче, претендующего в мужья, — слева.

Аркан-сигнификатор вынимается первым и укладывается на свое место, над полем проведения расклада. Под этот Аркан я кладу фото соседа. Далее, как и всегда при проведении раскладов по первому варианту, берется колода Старших Арканов + + Белая Карта, тасуется, «подснимается» дамой, и из нее наугад, закрыто, вынимаются и укладываются на свои места в поле расклада, согласно схеме, 16 Арканов.

Арканы открываются попарно и попарно тракуются.

Первая пара Арканов — Арканы в позициях 1 и 2 — характеристика личностей в плане совместимости. Позиция 1 — А XII «Повешенный», позиция 2 — А XI «Сила».

Расшифрую. Наблюдается противоречие. Он — человек, хлебнувший на своем веку горя, жертва в мире физическом, с нарушением гравитационных полей, находящийся в «подвешенном» состоянии. Духовен, интеллектуален, но глубоко несчастен. Он находится в момент прорицания на полнейшем спаде физических и моральных сил — остается только удивляться, как у него достало сил сделать предложение вдовушке-соседке?

Вдова же, напротив, полна сил и способна «укротить» и не такого слабого мужчину, а и царя зверей, льва, как девушка-символ на Аркане. Вот только где они, эти львы?

Вторая пара Арканов — Арканы в позициях 3 и 4 — отношение нашей пары лиц к золотому тельцу, к материальному миру, к деньгам и прочим предметам, которые можно купить за деньги. Позиция 3 — А VIII «Справедливость», позиция 4 — АО «Шут».

Расшифрую. Он относится к деньгам трепетно, хранит их, как говорится, в сберегательном банке, дорожит каждым рублем. Что же, может быть, это и хорошо? Она же относится к деньгам диаметрально противоположно, небрежно, легкомысленно, никогда не знает даже, сколько денег у нее в кошельке... И не потому, что денег у нее не считано, а такой у нее характер — она транжирка, не думающая о завтрашнем дне.

Третья пара Арканов — Арканы в позициях 5 и 6 — мировоззрение, взгляды на жизнь и мир, в котором живут, прогнозы вопросов идеологии, философии. Позиция 5 — А IX «Отшельник»; позиция 6 — А XVII «Звезда».

Он — человек мудрый, осторожный, не вмешивающийся ни в какие сложные перипетии, его жизнь — вне политики, общественной деятельности. Он одинок в своих мудрствованиях. Он созерцает мир, задумываясь все больше о вопросах высшего порядка. Возможно, раньше он преуспевал, имел хорошую карьеру, но к настоящему моменту — это рак-отшельник, забравшийся в свою норку, конурку, садовый домик и продолжающий размышлять о смысле земного бытия.

Над дамой — «Звезда», Аркан прогресса, поэзии, света чистого духа. Она — оптимистка, не унывающая ни в каких условиях, любящая все прекрасное в жизни и не собирающаяся в ближайшие годы ни медитировать, ни размышлять о бренности земного существования. Она хочет жить, и возраст здесь не имеет значения. Ее ведет по жизни великая «Звезда Надежды».

Четвертая пара Арканов — Арканы в позициях 7 и 8 — отношение к браку. Позиция 7 — А III «Императрица»; позиция 8 — А VI «Возлюбленный».

Расшифрую. В его позиции — Аркан III, говорящий о том, что даму в жены ему порекомендовали хорошие знакомые, которые на все лады воспели ее достоинства — хозяйственность, умение жить, энергичность. И у него создалось впечатление о даме как об «Императрице».

У нее — А VI, который говорит о том, что дама не готова к выбору, она стоит на распутье. Но поскольку Аркан «Возлюбленный» знаменует важнейший выбор, то выбирать ей так или иначе предстоит. Может быть, ей поможет этот расклад? Будем надеяться.

Пятая пара — Арканы в позициях 9 и 10, раскрывающие эмоциональный фон. От эмоциональности, от активности или безволия зависит очень многое в жизни. Позиция 9 — А XVI «Башня», позиция 10 — А I «Маг».

У него — упадок сил, крах надежд, никакого просвета, одна тоска и безысходность, он буквально погребен под руинами своей жизни. Детей нет, жену он похоронил, друзей также нет, он — одинокий путник в пустыне жизни.

У нее неустойчивые отношения с родными, скорее всего с сыном; с невесткой и внуком она также плохо находит контакт, поэтому переживает, нервничает. От этого частые головные боли, упадок сил, но сил духовных, эмоциональных. Она по натуре человек энергичный, открытый, а вот с сыном не сложилось — как тут не переживать?

Шестая пара — Арканы в позициях 11 и 12 — здоровье на физическом уровне. Позиция 11 — АХ «Колесо Счастья», позиция 12 — А XVIII «Луна».

Расшифрую. У него — нарушение работы органов кровотока, возможно, стенокардия. Нужна консультация кардиолога и гематолога. У нее — почечная дистония, нужна консультация уролога.



Рис. 14. Расклад «Полумесяц». Вариант 1

Седьмая пара — Арканы в позициях 13 и 14 — отношение к труду. Позиция 13 — А V «Верховный Жрец», позиция 14 — А VII «Колесница».

Расшифрую. Он кое-что умеет делать из того, что должен делать мужчина, но подковать блоху явно не сможет. Да и в последние годы он отвык от какого-либо труда, кроме как приготовления пищи и легкой работы на даче.

Она — огонь и пламя, триумфатор, может свернуть горы, она из тех некрасовских женщин, которая «коня на скаку остановит, в горящую избу войдет...» К тому же она разбирается в технике и сама водит машину.

Восьмая пара — Арканы в позиции 15 и 16 — общность взглядов и интересов. Позиция 15 — А XX «Суд»; позиция 16 — А XXI «Мир».

Расшифрую. У него — «Суд», Аркан с кармическим уклоном, характеризующий новое возрождение, возможно, пробуждение к новой жизни, к новому началу, тяготение к семейной жизни.

У нее — переход к лучшим временам, возможно, в контексте данного вопроса эти времена приближаются, и она примет предложение соседа по даче. Дай им счастья, Богородица, она же — «Верховная Жрица»!

**Вывод.** Пара совместима так, как это возможно в пожилом возрасте, запретов на совместное проживание и ведение общего хозяйства нет. Напротив, они друг друга дополняют, в хорошем смысле, и будут так же трогательно заботиться друг о друге, как Афанасий Иванович и Пульхерия Ивановна, герои «Старосветских помещиков» Гоголя.

Расклад завершен.

## Расклад «УЛИТКА»

**С**фера действия данного расклада очень широка. Порой человек живет как бы под гнетом неясных предчувствий, неудовольствия. Например, не ладятся отношения в семье — как будто бы все нормально, все как всегда, а возникает смутное ощущение того, что жизнь проходит по каким-то иным правилам, не как прежде, и от этого появляется гнетущее чувство неопределенности. Человек хочет выяснить, отчего это, а понимания у окружающих не находит, его словно бы игнорируют в этом плане, не воспринимают всерьез. Такое встречается сплошь и рядом. Именно для выяснения скрытых мотивов обстоятельств, взаимоотношений, течения многих и многих дел проводится данный расклад. Это позволяет расставить точки над очень многими «і» и наметить пути выхода из щекотливого положения.

Ключевое слово: скрытая проблема, неизвестные обстоятельства.

### Методика и техника проведения

Варианты расклада — 1, 3, 4. Базовая схема представлена на рис. 15.



Рис. 15. Расклад «Улитка». Базовая схема

1 — корень зла, 2 — надежда, 3 — враги, 4 — помощника, 5 — направление действий, 6 — форс-мажорные обстоятельства, 7 — сюрпризы, 8 — закономерность, 9 — исход

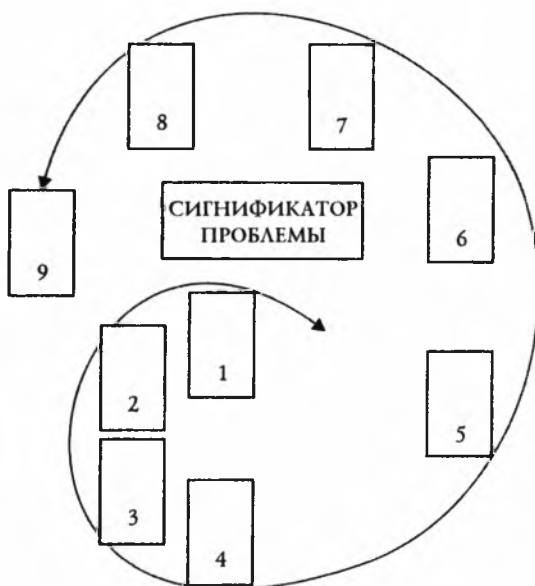

В раскладе участвуют всего 10 Арканов выбранного достоинства. Один из них, сигнификатор расклада, на схеме номера не имеет, выбирается согласно существующей проблеме и выкладывается на поле расклада первым.

Выбор сигнификатора производится по общим правилам: неудачи с браком — А V «Верховный Жрец», олицетворяющий брак в плане социальном; неудачи в отношениях, например, с начальником, если это мужчина, выбираем А IV «Император», если женщина — А II «Верховная Жрица»; постоянное невезение — АХ «Колесо Счастья»; эзотерические причины неудач — А XIV «Умеренность»; неудачи с каким-либо выбором — АО «Шут» или А VI «Возлюбленный»; неудачи с обучением — А II; алкоголь, наркотики — А XV «Дьявол»; долгожданные перемены, никак не наступающие, — А XIII «Смерть», А XX «Суд» и так далее.

При работе по четвертому варианту можно в каждую позицию выкладывать по три Младших Аркана, после чего работать нумерологически, подсчитывая суммарный вектор-Аркан тройки каждой позиции.

Значения позиций Арканов:

- в позиции 1 — в чем корень зла, в чем кроется проблема;
- в позиции 2 — каков ориентир надежды, в каком направлении действовать клиенту;
- в позиции 3 покажет врагов, тех людей или те обстоятельства, которые противодействуют клиенту и создают смутное (а порой и отчетливое) ощущение неудовлетворенности жизнью;
- в позиции 4 покажет вероятных помощников, светлые силы;
- в позиции 5 — направление действий, которые должны быть предприняты по выходу из тупиковой ситуации;
- в позиции 6 — влияние форс-мажорных обстоятельств при попытке выхода из тупика;
- в позиции 7 — каково влияние великой Фортуны, богини счастья и слепой удачи;
- в позиции 8 — каково влияние Фемиды, богини правосудия и правопорядка;
- в позиции 9 — каков будет исход от реально предпринятых действий.

При работе по вариантам 1, 3 этап всего один, а при работе по варианту 4, в случае, если в каждую позицию выкладывается по три Младших Аркана, этапов — три: первый этап — прочтение расклада, второй этап — подсчет нумерологический, этап 3 — результирующий, подведение итогов.

## Вариант 1

Напоминаю, что по варианту 1 расклад проводится Старшими Арканами.

Вопрос задает молодая дама, у которой никак не складываются отношения с директором фирмы, где она работает.

Дама нервничает: все как будто бы хорошо, а кажется, что кто-то за ее спиной наговаривает на нее, строит козни. Отношение к ней директора в последнее время стало более чем прохладным, чего не наблюдалось раньше. Даме нравится работа, нравится начальник, поэтому она решила выяснить, в чем здесь корень зла? Что делать? Кто виноват?

Для данной проблемы расклад «Улитка» подойдет лучше, чем любой другой. Выбираем сигнификатор — это, без сомнения, А IV «Император», олицетворяющий высшую власть, — в данном случае власть директора фирмы, где служит дама. Выкладываем А IV на свое место. Затем условно определяем символ дамы: при проведении раскладов по варианту 1 это А О «Шут» или А II «Верховная Жрица»; чтобы проследить влияние самой клиентки на ситуацию, мы выбираем А II.

Затем, перетасовав колоду и дав «поднять» ее даме (не забывайте про синхроничность), вынимаем наугад из колоды 9 Арканов и выкладываем их закрыто в свои позиции.

Далее последовательно, Аркан за Арканом, открываем их и читаем в контексте позиций. Здесь даже не нужно пользоваться таблицами сочетаний (см. *СклярOVA В.А. Арканы Таро. Полная энциклопедия сочетаний.* — Екатеринбург: Урал Л.Т.Д., 2002).

Аркан в позиции 1 — А XV «Дьявол». В отношении дамы с начальником в самом деле вмешивается фатум, рок, предопределенность. В этом корень зла. Возможно, дама нравилась начальнику как женщина, но вела она себя не так, как ожидал начальник. Здесь может быть двоякое прочтение: во-первых, дама делала вид, что ей нравится начальник, а на самом деле хитрила, подстраиваясь под ситуацию, и он все понял. Во-вторых, возможно, она ему нравится, но он узнал о ней то, что вызвало в нем негативные чувства, — возможно, ревность, — и теперь она раздражает его необычайно.

Аркан в позиции 2 — А XI «Сила», в негативной позиции. Скорее имеет место второе предположение. Начальник узнал о ней нечто, повергшее его в транс, душевный и моральный. Отношение к ней резко изменилось, перевернувшись с ног на голову. Позиция 2 — ориентиры надежды. Надежда на восстановление отношений очень мала, тем более если дама ничего не станет предпринимать.

Аркан в позиции 3 — А V «Верховный Жрец». Начальник ревнует ее к мужу, который, возможно, также работает в их системе. Мешает ему и собственный брак. Очевидно, отношения его к даме довольно серьезные, и он не желает ограничиваться банальным адюльтером.



Рис. 16. Расклад «Улитка». Вариант 1

Аркан в позиции 4 — А II «Верховная Жрица», в негативной позиции. Вероятные помощники. Сама дама, так как А II — ее символ, заранее определенный. Дама должна изменить свое отношение к начальнику, настало время обо всем поговорить откровенно. Начальник расценивает, что его просто использовали, возможно, в интересах дела. Но все застопорила дама. Делала вид, что в него влюблена, а сама просто хитрила, играла с ним, как кошка с мышкой. Быть «мышкой», причем серой, начальник не желает, и баста! Помочь даме может она сама, изменив к начальнику отношение, — возможно, если она его только уважает, так и сказать и далее не пытаться его соблазнять.

Аркан в позиции 5 — А XII «Повешенный». Даме предстоит чем-то пожертвовать, чтобы наладить отношения с шефом, — возможно, вести игру так, чтобы она сама казалась робкой серой мышкой, которую нужно пожалеть и приглубить.

Аркан в позиции 6 — А XIV «Умеренность», одна из четырех — по Аристотелю — добродетелей, но в негативной позиции. Видимо, дама была щедра на авансы, которые не подразумевали продолжения. Но — всему свой срок — настало время «собирать камни».

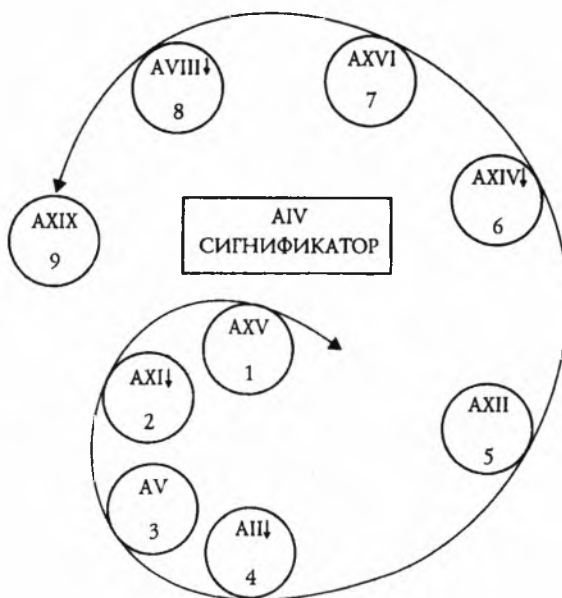
Аркан в позиции 7 — А XVI «Башня». Крах, конец, разрушение, это — худший из Арканов. Сюрприз очень неприятный. Отношения дамы с начальником полностью разрушаются. Очевидно, ничего поправить уже нельзя, поздно, тем более что А XIV был негативен. Время упущено. Нужно с этим смириться.

Аркан в позиции 8 — А XIII «Смерть», в негативной позиции. Он очень сложный, означает, что в жизнь клиента, имеющего его в раскладе, интригующий Аркан, буквально вламываются перемены кармического характера, которые невозможно игнорировать.

Расклад сложился так, что последнюю пару Арканов, в позициях 8 и 9, необходимо читать в сочетании. Аркан в позиции 9 — А XIX «Солнце». «Смерть» — «Солнце». Великое сочетание, его значение находим в таблице 50 книги «Арканы Таро. Полная энциклопедия сочетаний», буквальное прочтение: «Тень. Застой. Работа по принуждению. Желчь».

**Вывод.** В контексте данного вопроса это означает, что даме лучше поискать себе другую работу. Начальник мнителен и зол. Он будет и дальше изливать на нее, образно говоря, свою желчь. Нет смысла восстанавливать то, что разрушено. Отношения с начальником прекратить, найти новую работу. Более ничего сделать нельзя. Не стоит тешить себя ненужными иллюзиями.

Расклад завершен.

Можно прочесть расклад с использованием Великих сочетаний Таро. У нас выявляются следующие пары Арканов, дающие сочетания:

в позиции 1 — позиция 2: А XV — А XI ↓;

в позиции 2 — позиция 3: А XI ↓ — А V;

в позиции 3 — позиция 4: А V — А II ↓;

в позиции 4 — позиция 5: А III — А XII;

в позиции 5 — позиция 6: А XII — А XIV ↓;

в позиции 6 — позиция 7: А XIV ↓ — А XVI ↓;

в позиции 7 — позиция 8: А XVI — А XIII ↓;

в позиции 8 — позиция 9: А XIII ↓ — А XIX.

Сочетание 1, А XV — А XI ↓, в таблице 59 Великих сочетаний означает: администрирование.

Сочетание 2, А XI ↓ — А V, в таблице 42 Великих сочетаний означает: отвращение к лицам противоположного пола.

Сочетание 3, А V — А II ↓, в таблице 19 Великих сочетаний означает: регрессия.

Сочетание 4, А III — А XII, в таблице 6 Великих сочетаний означает: неистовая религиозность (убежденность).

Сочетание 5, А XII — А XIV ↓, в таблице 47 Великих сочетаний означает: временное помешательство рассудка.

Сочетание 6, А XIV ↓ — А XVI, в таблице 54 Великих сочетаний означает: дамоклов меч.

Сочетание 7, А XVI — А XIII ↓ в таблице 63 Великих сочетаний означает: неотвратимость печальных событий.

И, наконец, сочетание 8, А XIII ↓ — А XIX, в таблице 50 означает: тень. Застой. Работа по принуждению. Желчь.

Суммируя полученные данные логически и информационно, мы убеждаемся в том, что даме лучше расстаться с директором и перейти на новую работу. Практически все сочетания негативны по смысловой нагрузке.

Так, используя сочетания, можно работать во всех случаях проведения раскладов по всем вариантам. Особенно если Мастер начинающий и сомневается в своих предположениях. Здесь же ошибки исключены полностью.

# Расклад «ОБРАТНАЯ СТОРОНА МЕДАЛИ»

*«Нормальный» человек — это не тот, кто изжил в себе все противоречия, а тот, кто использует их, вовлекая в дело своей жизни.*

*Морис Мерло-Понти*

**С**фера применения расклада достаточно широка. Он используется при необходимости вскрытия реалий, отличных от видимого, осязаемого восприятия чего и кого бы то ни было. Например, некий человек кажется довольным, удачливым, богатым, важным, но — нет ли какой-то опасности того, что все скоро кончится, что существуют тайные течения, влияющие на скорость, условно говоря, продвижения событий, исходов дел? Что на самом деле скрывается за бравадой, за показной видимостью? Таков ли этот человек, каким кажется?

Данный расклад с успехом прорицает любые сферы жизни и деятельности клиентов, в том числе и здоровье. Порой человек выглядит здоровым, бодрым, а что-то уже подтачивает его изнутри, уже есть серьезная опасность для здоровья. Постановка своего рода диагноза во всех сферах бытия часто необходима и позволяет видеть многие вещи, факты, обстоятельства и людей в ином свете, в свете реалий.

## Методика и техника проведения

Расклад данного уровня проводится по варианту 2, с использованием обеих колод Таро (Старших и Младших Арканов), растасованных из одной. Сигнификаторы — их может быть не более трех — выбираются по общим правилам из Старших Арканов.

Базовая схема расклада представлена на рис. 17.

Арканы реалий принадлежат Младшей иерархии Таро. Их участвует в раскладе 9, по три на каждый сигнификатор. Одновременно эти Арканы указывают позицию Луны. Арканы в позициях 1А, 1Б, 1В — это Луна, Луна растущая, Луна убывающая, то же и в позициях 2 и 3.

Главенствующее значение имеет Аркан на возрастающей Луне. Убывающее влияние прослеживается в Арканах, занимающих позиции 1В, 2В, 3В, их значение ослаблено. Если здесь выпадают негативные Арканы, то можно делать вывод, что их значение не так сильно сказывается на течении тех или иных дел, обстоятельств.

Поскольку для каждого сигнификатора мы выкладываем группу из трех Младших Арканов, то для каждой тройки подсчитываем суммарный вектор-Аркан, применяя нумерологические значения Арканов. Предпочтительнее использовать не качественные

значения, например для Туза брать единицу, для Короля — четырнадцать и т.д., а действительные номера Арканов в системе. Но если счет кажется кому-то громоздким и затруднительным, можно использовать и качественные значения Арканов счета. Я приведу пример с использованием счета по нумерологическим значениям Арканов в системе.



Рис. 17. Расклад «Обратная сторона медали». Базовая схема

**Примечание.** Если в тройке хотя бы один из Арканов Младшей иерархии в группе реалий выпадает в негативной позиции, то в счете он принимается со знаком «минус», а в результате, после суммирования, общий вектор-Аркан обязательно — негативный, то есть перевернутый.

После проведения операций счета получаются три вектора-Аркана, вычисленные нумерологически. Конечный Аркан при подсчете определяется как Старший, то есть любые две цифры, составляющие результат, приводятся к цифровому корню, но при

анализе используется пара Арканов: приведенный к цифровому корню Старший вектор-Аркан и неприведенный Младший. Номера Старших Арканов и Младших используются системные, как правило, от 1 до 77. Если вы работаете с Белой Картой, то ее номер в системе Арканов — 78. Если вы используете две Белые Карты, то номер второй — 79. Я работаю с одной Белой Картой, поэтому счет идет до 79 включительно. Обычно во всех системах Таро номера проставлены на самом Аркане, но если вы работаете с колодой, в которой номера не проставлены, используйте такой нумерологический порядок для счета:

Старшие Арканы — от I до XXI, Шут имеет номер 0.

Мать Жезлов: К Ж — 22; А Ж — 23; Р Ж — 24; П Ж — 25.

Числовые, очковые Арканы: 10 Ж — 26; 9 Ж — 27; 8 Ж — 28; 7 Ж — 29; 6 Ж — 30; 5 Ж — 31; 4 Ж — 32; 3 Ж — 33; 2 Ж — 34; Т Ж или 1 Ж — 35.

Мать Кубков: К К — 36; Д К — 37; Р К — 38; П К — 39.

Числовые, очковые Арканы: 10 К — 40; 9 К — 41; 8 К — 42; 7 К — 43; 6 К — 44; 5 К — 45; 4 К — 46; 3 К — 47; 2 К — 48; Т К или 1 К — 49.

Мать Мечей: К М — 50; Д М — 51; Р М — 52; П М — 53.

Числовые, очковые Арканы: Ю М — 54; 9 М — 55; 8 М — 56; 7 М — 57; 6 М — 58; 5 М — 59; 4 М — 60; 3 М — 61; 2 М — 62; Т М или 1 М — 63.

Мать Пентаклей: К П — 64; Д П — 65; Р П — 66; П П — 67.

Числовые, очковые Арканы: 10 П — 68; 9 П — 69; 8 П — 70; 7 П — 71; 6 П — 72; 5 П — 73; 4 П — 74; 3 П — 75; 2 П — 76; Т П или 1 П — 77.

Если вы хотите считать Шута Арканом XX, тогда общий счет увеличивается в каждой позиции на 1.

Номер Белой Карты принимаем 79, если работаем с ней.

Вы можете работать по качественным значениям Арканов Младшей иерархии, тогда принимайте следующий счет:

Короли — 14,

Дамы — 13,

Рыцари — 12,

Пажи — 11.

Очковые карты сохраняют свои номера: Туз — единица, Двойка — два и т.д.

## Вариант 2

Расклад проводим для мужчины средних лет, известного банкира, по просьбе клиентки, его сестры, обеспокоенной предчувствиями. Ей кажется, что, несмотря на внешний антураж богатого, счастливого человека, дела ее брата обстоят не так. Она просит



выяснить, как складываются его отношения в браке (он женат, имеет двух взрослых сыновей); второй вопрос сестра задает относительно его здоровья, позиции в мироздании, положения на социальной лестнице и, наконец, третий — не вступил ли ее брат в отношения с криминальными структурами.

Вопросов три, сигнификатора три. Выбираем их по общим правилам, а именно: первым сигнификатором выбираем Аркан V «Верховный Жрец», олицетворяющий в раскладах брак как явление социальное.

Вторым сигнификатором выбираем Аркан XI, олицетворяющий силу, мощь, здоровье на физическом уровне.

Третьим сигнификатором будет выступать сама Фемида, богиня правосудия и правопорядка, A VIII.

Выложив сигнификаторы согласно схеме, берем колоду Младших Арканов, тасуем, даем клиентке, сестре прогнозируемого, «поднять», затем выкладываем закрыто девять Арканов по три в каждую группу: 1, 2, 3. Вначале в каждой тройке выкладывается Аркан в позицию А, затем Б и после В.

Символом брата клиентки может служить Король Пентаклей (он — банкир, человек средних лет).

Далее начинаем прочтение расклада, раскрывая по три Аркана каждой группы. Всего этапов этого расклада — 4.

**Этап 1.** Прогнозирование первого сигнификатора. Счастлив ли брат клиентки в браке или нет и, если это так, что омрачает брак, какие тучи сгущаются на горизонте?

Выпали Арканы: Дама Пентаклей, Д П, в перевернутой позиции, Тройка Мечей и Король Кубков в позициях 1А, 1Б, 1В соответственно. Не самая лучшая тройка!

Дама Пентаклей — жена банкира, но, выпав в негативной позиции, этот Аркан говорит о том, что в настоящее время у брата проблемы с женой, и не только. Тройка Мечей, выпавшая на растущей Луне, говорит о наличии по меньшей мере трех проблем, трех кручин, омрачающих душу. В этом случае мы можем для уточнения всех проблем и причин негатива вынуть дополнительно из колоды Младших Арканов еще три карты, что я и делаю.

Выпали: Туз Мечей — Т М, Паж Пентаклей — П П и Туз Кубков — Т К. Проблемы таковы: его младший сын катится вниз по наклонной плоскости, беспокоя брата клиентки всерьез. Он ведет весьма разгульную свободную жизнь, любит выпить. Не исключено, что со временем, если не предпринять мер, он пристрастится к наркотикам. Подсчитаем суммарный вектор-Аркан этой тройки (в данном случае это необязательно, так как тройка достаточно красноречива). Это будет: Т М (63), П П (67) и Т К (49), суммируем числовые значения номеров Арканов в системе, получаем:

$$63 + 67 + 49 = 179 = 1 + 7 + 9 = 17 = 1 + 7 = 8.$$

Номер VIII имеет Аркан «Справедливость». Сама Фемида всерьез обеспокоена поведением сына банкира и настоятельно рекомендует принять меры по восстановлению его прежнего статуса. Иначе может быть поздно.

Основная проблема банкира — взаимоотношения с женой, которая, как видно, завела себе любовника. Банкир об этом знает и очень переживает. Ее увлечение пройдет, так как фигурант измены, любовник Король Кубков, выпал в позиции убывающей Луны. Но пока семейная жизнь банкира трещит по всем швам.



Рис. 18. Расклад «Обратная сторона медали». Вариант 2

**Этап 2.** Позиция в мироздании, положение на социальной лестнице, порочащие связи, проблемы со здоровьем — что мы увидим в тройке Младших Арканов второго

сигнификатора? Выпали Арканы: Пятерка Мечей, Восьмерка Пентаклей, Шестерка Пентаклей.

Из-за ссор с женой и ей в отместку банкир вступил в любовную связь с секретаршей, молодой женщиной, работающей у него, брюнеткой (8 П). Эта связь не идет ему на пользу, о них разносятся слухи, возможно, их распускает сама брюнетка (5 М), кроме всего прочего, она требует дорогих подарков, и банкир тратит значительные суммы денег на эту ничего не значащую для него порочную связь. Она буквально уничтожает его, так как 5 М означает слезы, сглаз, порчу, то, что приносит Сатурн. Отягощение кармы. Связь должна прекратиться, пока не стало еще хуже. Если говорить о здоровье, то ему следует обратить внимание на легкие, с которыми впоследствии могут быть проблемы.

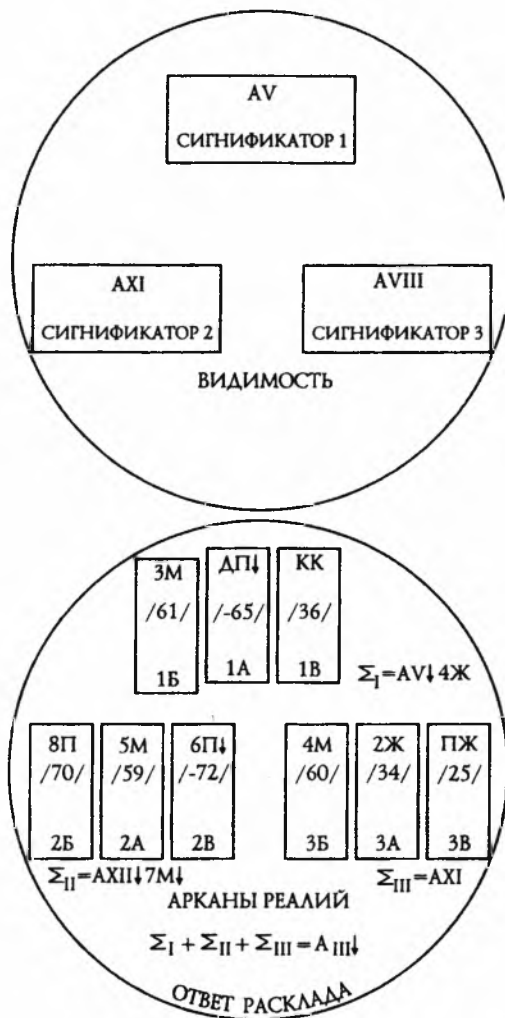
**Этап 3.** Взаимоотношения с богиней правосудия и правопорядка, Фемидой. Выпали Арканы в позициях 3А, 3Б, 3В — соответственно: Двойка Жезлов, Четверка Мечей, Паж Жезлов.

Пока в этом плане все спокойно, ибо 4 М — повелитель отдыха от борьбы, но двойка Арканов — 2 Ж и П Ж — настораживает. Таро сигнализирует клиентке, сестре банкира, о том, что второй племянник, постарше, безусловно связан с мафиозными структурами и пытается повлиять на отца в этом плане. Пока его усилия не увенчались успехом.

**Этап 4.** Подсчет суммарных векторов-Арканов каждой тройки Арканов реалий.

Тройка первая. Сигнификатор А V.

$$-65 + 61 + 36 = 321 = (3 + 2)1 = 51$$

Ответ: А V-1 и Четверка Жезлов ↓. С браком проблемы, довольно серьезные. Банкир нуждается в отдыхе на лоне природы. Проблемы преходящи.

Тройка вторая. Сигнификатор А XI.

$$59 + 70 + (-72) = 57 \downarrow = (5 + 7 \downarrow) = 12 \downarrow$$

Ответ: А ХПФ и Семерка Мечей ↓, ее номер в системе 57. Вернуть ситуацию в прежнее русло. «Повешенный» в негативе советует сделать это как можно скорее, а Семерка Мечей олицетворяет в раскладах мудрый совет, инструкцию, предупреждение. От слов нужно перейти к делу и разорвать любовные отношения с молодой сотрудницей банка, которая его компрометирует, порочит.

Тройка третья. Сигнификатор А VIII, Фемида.

$$34 + 60 + 25 = 119 = 1 + 1 + 9 = 11$$

Здесь ответ позитивен: А XI. У банкира прекрасные отношения с Фемидой, и ему нечего опасаться.

Суммарный вектор-Аркан всего расклада. Чем закончатся проблемы?

Проводим суммирование: вектор-Аркан первого сигнификатора 32 ↓, второго сигнификатора 57 ↓, третьего 119. Сумма:  $-32 + (-57) + 119 = 30 \downarrow = 3 \downarrow$ .

Ответ расклада: А Ш «Императрица» в перевернутой позиции. Означает неплодотворность усилий, опыта, негатив в отношении с женщинами, как с женой, так и с любовницей.

**Вывод.** Заняться разрешением серьезных проблем с младшим сыном. Контролировать его поведение. С женой откровенно поговорить, выяснить, как долго она намерена обманывать банкира. Связь с молоденькой профурсеткой немедленно прекратить. Это принесет успокоение. Да и деньги не будут «вылетать в трубу». Проследить за связями старшего сына, оградить его от влияния мафиозных структур.

Сестра, по чьей просьбе проводился расклад, может помочь брату — поговорить откровенно с женой брата и с племянником. А самое главное — с братом. Она неспроста была обеспокоена. Есть проблемы, и от своевременного их разрешения будет зависеть позиция банкира в жизни. Возможно, все будет улажено...

Расклад завершен.

# Расклад «ОПТИЧЕСКИЙ ПРИЦЕЛ», или «ПОРАЖЕННАЯ ЦЕЛЬ»

*У всякого человека в отдельности и у всех вместе есть, можно сказать, известная цель, стремясь к которой они одно избирают, другого избегают.*

*Аристотель*

**С**фера применения данного расклада безгранична. У каждого человека на протяжении всей его жизни, как верстовые столбы, стоят цели. Они бывают разного уровня — от желания выйти замуж до достижения счастья и богатства. Пути к целям также весьма и весьма разнообразны. Например, человек хочет сделать карьеру. Как? Что предпочтительнее — дипломатия, силовые методы, хитрость, помощь сильных и влиятельных людей, любовные связи, политические игры и т.д.? В каком направлении двигаться, чтобы быстрее и с меньшими потерями доплыть до желанного берега, достичь цели?

Еще пример: женщина познакомилась с мужчиной, приятным во всех отношениях, но ей надоели бесконечные кратковременные романы. Она настроена серьезно — на брак. Что ей предпринять? Какие методы использовать, что вероятнее всего принесет ей победу?

Вся история жизни человечества в целом, от сотворения мира и по сей день, заполнена борьбой за достижение различных целей. Поэтому сфера применения этого расклада весьма обширна, касается ли это политической борьбы, борьбы за власть, за богатство, за любовь, за получение высоких чинов, отличий, наград.

Если есть несколько вариантов достижения цели, то Таро укажет вам самый приемлемый.

## Методика и техника проведения

Расклад проводится по четырем вариантам.

Базовая схема расклада представлена на рис. 19.

Расклад проводится на основе предварительно выбранных Арканов-сигнификаторов достижения цели. Их четыре, чаще всего — Старшие Арканы. Если этого требуют обстоятельства, то сигнификаторы можно выбирать из Младших Арканов. Например, нахождение полезных ископаемых — это Туз Пентаклей. Если цель — счастье, обретение власти, влияния, тогда это будет А XIX. Вторым сигнификатором может быть достижение научных успехов. Наука в Таро олицетворяется Шестеркой Мечей. Третий сигнификагор может быть, например, покупка недвижимости, виллы, острова, яхты,

тогда это — Десятка Кубков. Четвертый сигнификатор может быть — любовь, это Двойка Кубков. То есть действовать по ситуации.



Рис. 19. Расклад «Оптический прицел». Базовая схема

Аркан Цели также выбирают заранее и укладывают на свое место. Аркан Цели выбирается из Старших Арканов или, если речь идет о конкретном фигуранте, то его символ может быть выбран из фигурных карт Младших Арканов по общим правилам, по зодиакальному знаку или по другим признакам — возрастной категории, профессиональной принадлежности, наконец, по цвету волос и глаз.

Выбор сигнификатора Цели производится по смыслу. Например, цель — стать губернатором или мэром — значит, это будет А IV «Император». Сигнификаторы: силовые методы — это А XI; дипломатия, верные шаги в борьбе — А IX; использование денег, связей с сильными мира сего — А XIX; уничтожение соперников — А XVI; презрение опасностей, конкурентов — А XVIII и так далее.

После выбора четырех сигнификаторов их необходимо уложить в ряд, открыто, один за другим. Аркан Цели также занимает свое место.

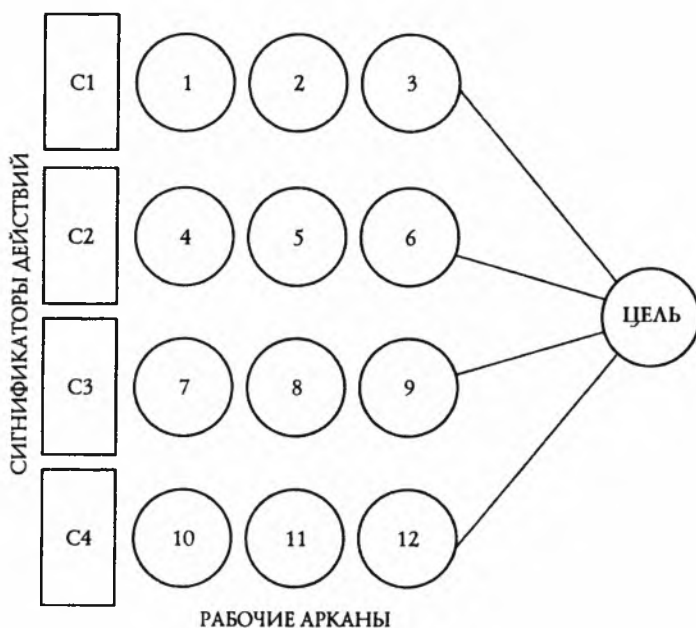
Далее из колоды выбранного достоинства вынимают по три Аркана на каждый сигнификатор и закрыто укладывают в ряд. После Арканы четырех рабочих групп открывают и прочитывают расклад. Затем сам Мастер указывает клиенту лучший вариант, тот путь, тот метод, который приведет к заветной цели. Если вы расклад проводите

по четвертому варианту, то можно, как и всегда, имея дело с тройкой Арканов, подсчитать суммарный вектор-Аркан, и расклад будет еще нагляднее.

Если вы проводите данный расклад по варианту 1, то и сигнификаторы, и Аркан Цели, и рабочие Арканы обязаны быть Старшими.

По варианту 2 сигнификаторы и Цель могут быть Старшими Арканами, рабочие Арканы — Младшими, или наоборот, сигнификаторы и Цель — Младшими, рабочие — Старшими. Работают обе колоды, растасованные из одной.

По варианту 3 сигнификаторы и Цель — Старшие Арканы, рабочие — смешанная колода.

По варианту 4 расклад проводится полностью Младшими Арканами, но в каждой тройке подсчитывается Аркан, приведенный к Старшему. Всего принимают участие в этом раскладе 17 Арканов выбранного достоинства, в том числе четыре сигнификатора и Аркан Цели, 12 Арканов рабочей группы.

## Вариант 1

Расклад проводится для молодой дамы, одержимой желанием женить на себе своего педагога, мужчину средних лет, который по возрасту годится ей в отцы. Преподаватель, как водится, женат, но не прочь поухаживать, склонен к адюльтеру. Имеет в браке сына. Цель — Аркан брака, А V «Верховный Жрец». Для усиления вибраций можно использовать фото фигуранта или выложить дополнительно к А V еще его карту-бланку, Король Жезлов.

Сигнификаторы. Их четыре.

Молодая дама может сразить его интеллектом (по ее убеждению), это All «Верховная Жрица». У нее есть для этого все данные: она неплохо учится, защищает кандидатскую диссертацию под его руководством.

Далее — дама говорит, что он очень любит творчество, искусство, поэзию. А она неплохо пишет стихи и поет романсы. Это А XVII «Звезда».

Третий, порой самый безотказный способ влюбить в себя мужчину, тем более опытного и изощренного в любовных перипетиях человека, — прибегнуть к элементарному обману. Говорить, что любишь, стремиться к близости, наконец, сказать, что будет ребенок, да мало ли что еще? Обман, мошенничество в Таро олицетворяет А XVIII «Луна».

И, в-четвертых, можно добиться солидного господина хитростью и дипломатией. Это А IX «Отшельник».

Сигнификаторы выбраны и уложены последовательно на свои позиции.

Далее из колоды Старших Арканов, перетасованных и «поднятых» молодой дамой, вынимаем и укладываем согласно схеме Арканы в позиции I I по 12.

Этапов у данного варианта 4, после следуют выводы и рекомендации. Из четырех приемлемых Мастер указывает на одну вероятность достижения поставленной цели и объясняет, почему именно эта стрела поразит цель. Работаем с Белой Картой.

**Этап 1.** Соблазнение избранника своими научными достижениями. Здесь выпали Арканы в позициях 1–3, соответственно: A VIII «Справедливость», A III «Императрица» ↓, A XIV «Умеренность» ↓.

Эта стрела пролетит мимо цели, о чем заявляет сама Фемида (A VIII). Она говорит, что данный путь не даст результатов и затянет время. Успехи минимальны. «Императрица», означающая в раскладах плодотворность всего сущего, — в негативе. Это знак отрицания варианта.



Рис. 20. Расклад «Оптический прицел». Вариант 1

**Этап 2.** Соблазнение избранника методом гетеры, то есть читая ему стихи, давая отдохновение от трудов и забот, лаская и баюкая. Здесь выпали Арканы: A VI ↓ — «Возлюбленный», A 0 «Шут» ↓ и A XIII «Смерть». И этот путь не приведет к успеху, ибо выбор (A VI) этого метода воздействия на неподдающегося профессора ошибочен (A 0), ведь A 0 негативен. А раз так, то неумолимых кармических перемен не произойдет именно из-за ошибочности метода воздействия.

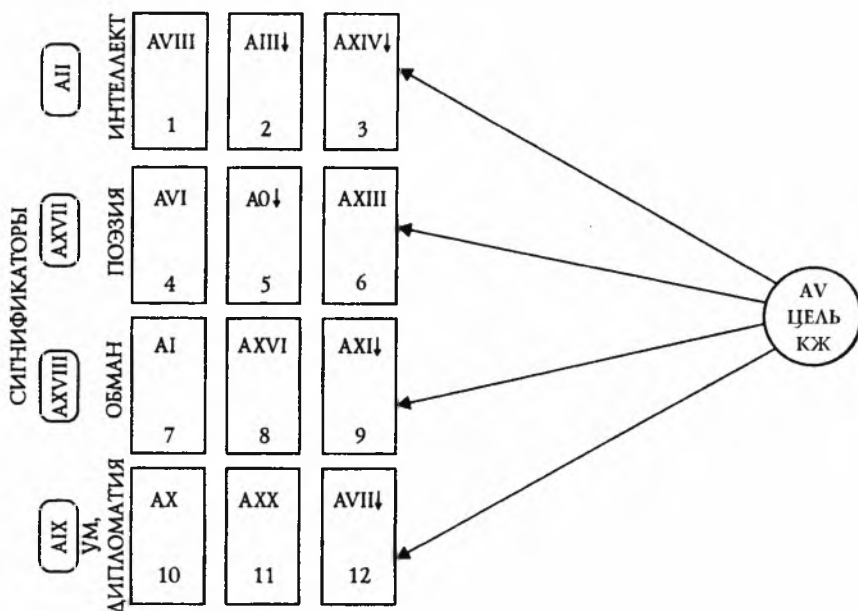

**Этап 3.** Обман: можно ли на эту удочку поймать аппетитную рыбку, будет ли наживка верной, ведь, как говаривал Дейл Карнеги, чтобы поймать рыбку, на крючок не нужно насаживать клубнику, которую любите вы сами, а нужен элементарный червячок... Выпала тройка Арканов: А I «Маг», А XVI «Башня» и А XI «Сила» ↓.

И здесь — полнейшее фиаско: усилия, предпринимаемые в этом плане, только ослабят позицию моей клиентки, создадут болезненность, нервозность, неудовлетворение. Эффект «обратной петли». То есть если молодая притягательная особа нравилась профессору, то после всех обманных манипуляций она перестанет его привлекать. Боюсь, ей даже придется искать себе нового научного руководителя.

**Этап 4.** Соблазн при помощи дипломатии, тонкого подхода, хитрости. Здесь выпали Арканы: А X «Колесо Фортуны», А XX «Суд», А VII «Колесница» 1.

Триумф моей дамы сомнителен, но временно поддерживать отношения с профессором можно, сама Фортуна поможет ей. На брак и на более серьезные отношения рассчитывать не приходится, так как судьба у него уже сложилась (А XX).

**Вывод.** В отношениях с профессором ни в коем случае не прибегать к афишированию своих научных достоинств, напротив, нужно казаться слабенькой, несведущей и лишь желающей что-то увидеть, узнать под чутким профессорским руководством. Не стоит распевать при встречах с ним романсов и читать стихи — этим профессора вряд ли можно удивить, и уж тем более не следует прибегать к изощренным методам обмана. Если клиентке профессор нравится как личность, как научный руководитель, то она сможет удержать его около себя чуткостью, тонкостью, дипломатичностью. На брак с этим человеком она рассчитывать не может.

Ни одна из стрел не поразила цель. Они вернулись рикошетом к сигнификаторам. Если цель поражается, то от одного, счастливого сигнификатора стрелочка идет к цели, а остальные три возвращаются к неудачным сигнификаторам.

Расклад завершен.

# Расклад «КОЛОСС НА ГЛИНЯНЫХ НОГАХ», или «СЛАБОЕ МЕСТО»

*Наши слабости уже нам не вредят, когда мы их знаем.*

*Георг Кристоф Лихтенберг*

**П**ервое название расклада уходит в глубь времен. Пророк Даниил, чье имя означает «суди меня Бог», происходил из очень знатного рода. Около 607 года до н.э. его вместе с соплеменниками увели в Вавилон. Попав на службу к царю Навуходоносору (605–562 до н. э.), пророк получил имя Валтасар, но сохранил веру. В переводе с ассирийского Балатэу-Узур — «храни его жизнь».

Взаимоотношения магов, пророков, предсказателей с царями складывались очень сложно. У Навуходоносора гадатели и предсказатели были под сильным подозрением. Он однажды увидел сон и не рассказал его, как всегда, а повелел магам самим рассказать его и истолковать. Тем самым он хотел проверить степень пригодности прорицателей.

И только один из магов, пророк Валтасар, разгадал сон и истолковал его. Он совершил невозможное, проникнув в подсознание царя. Сон был рассказан так: «Тебе, царь, было такое видение: вот какой-то большой истукан; огромный был этот истукан, в чрезвычайном блеске стоял он перед тобою, и страшен был вид его. У этого истукана голова была из чистого золота, грудь его и руки его — из серебра, чрево его и бедра его медные. Голени его железные, ноги его частью железные, частью глиняные. Ты видел его, доколе камень не оторвался от горы без содействия рук, ударил в истукана, в железные и глиняные ноги его, и разбил их» (Дан. 2:31–34).

Разгадка сна такая: истукана пророк уподобил язычеству, гору — Богородице, камень — Иисусу Христу. Здесь также усматривается связь с философским камнем, «красным львом», который разбивает исполина. Камень — сила, разбивающая истукана; колосс стоял на глиняных ногах, в этом было его слабое место.

В каждом предприятии, действии, плане, отношении, попытке есть свои слабые места. Но человек часто не догадывается, что и его планы могут разбиться в прах, как этот колосс. Знать исход любого события подчас бывает необходимо, чтобы уберечься от дальнейших, более крупных неприятностей.

Сфера применения данного расклада очень широка. Если у человека есть сомнения в том, чем он занят в настоящее время, будь то покупка, продажа, строительство, заключение контрактов, открытие фирмы, поездка с определенными целями, диссертация, получение премии, награды, возможность зачисления в какую-то частную структуру, поступление в институт, в аспирантуру, наконец, вступление в партию, общество, организацию, религиозную секту, то он может выяснить, проведя данный

расклад, в чем заключается опасность, которая разрушит начатое или уже законченное дело.

## Методика и техника проведения

Расклад проводится по вариантам 1, 2 (два колосса, один — Старшими Арканами, второй — Младшими, рассматриваются Арканы по парам), варианту 3 (смешанной колодой, но Аркан-Камень всегда обозначается Старшим Арканом в раскладе любой вариантности), а также по варианту I (Младшими Арканами), базовая схема расклада представлена на рис. 21.



Рис. 21. Расклад «Колосс на глиняных ногах». Базовая схема

В раскладе работают восемь Арканов выбранного достоинства. Основная задача расклада: выявление слабых мест и неожиданного влияния, ставящего весь план под угрозу срыва.

В чем ошибается клиент? Что или кто ему может угрожать? Что способно разбить его планы? Какого уровня сила? Как избежать, если такое возможно, самого страшного?

Следует иметь в виду, что не обязательно в этом раскладе мы в результате будем видеть поверженного колосса, возможно, он будет так же победно возвышаться и не разрушится, а опасения были напрасными, в этом-то все дело. Не всегда наши опасения имеют под собой почву. Расклад поможет выяснить эти и другие обстоятельства.

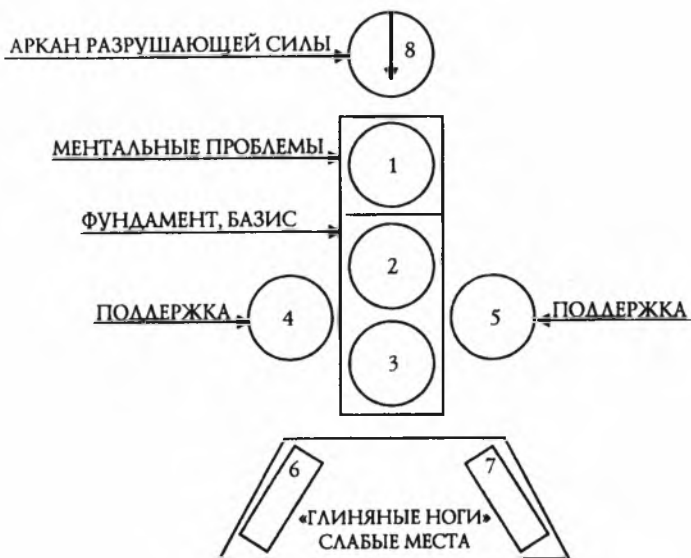
## Вариант 1

Вопрос задает молодая абитуриентка театрального училища. Она приехала в Москву из провинциального городка. Сомнения одолевают будущую Сару Бернар, какой ее считали в родном городке. Но посмотрим, проведя расклад, как сложится ее судьба, поступит ли она в театральное училище, а если нет, то что ей помешает?

Расклад имеет пять этапов и прогностическую часть с рекомендациями Мастера, проводится только Старшими Арканами.

**Этап 1.** Старший Аркан в позиции 1, олицетворяющий ментальные проблемы или их отсутствие. В данном случае в позиции 1 — А XIX «Солнце» в перевернутой позиции.

Проблемы есть на уровне менталитета. Стремление к успеху, к славе, к овациям и аплодисментам. Девушка, посмотревшись фильмов о звездах мирового кинематографа, решила любой ценой прорваться к вершинам успеха, возможно, неадекватно расценивая реальность и свои данные. Труд актера — тяжелый труд, готова ли она к нему, вынесет ли все тяготы этой профессии? Достанет ли у нее таланта, сил, чтобы пройти этот тернистый путь? Таро сомневается...

**Этап 2.** Арканы в позициях 2, 3 — базис, реалии, чем действительно располагает девушка, есть ли у нее реальные шансы поступить в это училище? Здесь выпали Арканы А XIV «Умеренность» и А XVII «Звезда».

Девушка в самом деле любит искусство, и у нее есть огромное истинное желание поступить в это училище. Есть и способности. Не без этого. Мечтает она об актерской профессии с детства.

**Этап 3.** «Добрые руки», светлые силы, помощники. Здесь, в позициях 4 и 5, выпали Арканы А XXI ↓ «Мир» и А V ↓ «Верховный Жрец».

Поддержки нет ни малейшей — ее час еще не пробил, время для лучших перемен не настало, и первый же экзамен по специальности она провалит. Ее искания и метания не будут приняты всерьез педагогами. Ее «забракуют».

**Этап 4.** В чем же ее слабые места, в чем она ошибается? Выпали Арканы в позициях 6, 7 — А I «Маг» и А VII ↓ «Колесница».

А I трактуется как «сосредоточение без усилий», а А VII в негативной позиции говорит о невозможности достижения успеха, о переоценке своих возможностей.

**Этап 5.** Камень, сила негатива, проявленная в реалиях А XV «Дьявол».

Помешает девушке поступить в столь желанное училище рок, фатум, предопределенность. Амбициозность, самомнение сделают невозможным поступление в училище по крайней мере в этом году.

**Вывод.** В этом году оставить желание поступить в училище. Готовиться, пересмотреть возможности, сопоставить их с реалиями.

Расклад завершен.



Рис. 22. Расклад «Колосс на глиняных ногах». Вариант 1

## Вариант 2

Проводится двумя, растасованными из одной, колодами Старших и Младших Арканов. Раскладываем два Колосса. Улавливаем уровень высоких, верховных вибраций (Колосс 1) и событийных (Колосс 2).

В данном варианте проводится попарное анализирование Арканов. Можно работать и с книгой «Арканы Таро. Энциклопедия сочетаний».

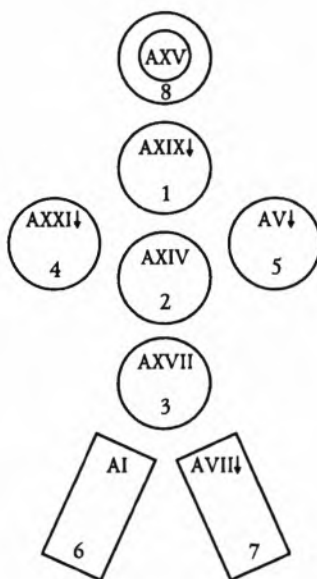
Вопрос задает молодая женщина. Она в полнейшем трансе. Уже пять лет она пытается защитить диссертацию, но никак не может. То одно ей мешает, то другое. Первая попытка защиты была неудачной. В настоящее время она подготовила новый вариант, но у нее испортились отношения с научным руководителем, и она боится вновь

провалить защиту. Клиентка хочет узнать, почему она никак не может сделать то, что другие делают с кажущейся легкостью. В чем ее ахиллесова пята, уязвимое место?

Поскольку мне как Мастеру, проводящему расклад, предоставляется выбор, я выбираю вариант 2, по которому можно проследить связи между вибрационными уровнями и понять, почему неудачи преследуют аспирантку.

Первый Колосс выкладывается Старшими Арканами.

Второй Колосс — Младшими Арканами.

Рассматриваем попарно Старший Аркан — Младший Аркан. После того как Арканы выложены в Колоссы, раскрываем поочередно Арканы блоков.

**Этап 1.** На первом этапе — блок ментальных проблем — имеем пару Арканов: А XVIII «Луна» и 7 К.

«Луна» означает омраченное сознание, сумерки желаний, неверно понятые факты, ложно истолкованные истины. Семерка Кубков — грустные сны наяву. Аркан носит название «Повелитель фантазий». Вдохновение, эмоции — также прерогатива данного Аркана.

Сочетание этих Арканов говорит о заблуждении относительно своих подлинных успехов, ошибочные тенденции и поведение.

Делаем вывод, неутешительный для нашей несчастливцы: в позиции менталитета — ошибки, не тот настрой на победу, на завершение «хождения по мукам». Недостатки следует искать в себе, изменив подход к проблеме.

**Этап 2.** Рассматриваем попарно Арканы в блоке базиса, фундамента. Здесь по два Аркана. Первая пара Арканов: А II ↓ и Р К ↓.

«Верховная Жрица» в раскладах олицетворяет науку. Аркан перевернут. Можно сказать, что в контексте нашей проблемы научная работа не столь уж безупречна, как может показаться самой аспирантке. Рыцарь Кубков в негативе означает обман. Значение этого сочетания — материальные потери. Отданные деньги не будут возвращены.

Молодая дама напрасно тратит свое время, которое есть деньги, так как ее работа не стоит того: нужно изменить или тему, или подходы к работе.

Вторая пара Арканов в этом блоке: А V и 6 П ↓.

А V «Верховный Жрец» — руководитель, высшее начальство для аспирантки. Шестерка Пентаклей негативная — алчность, честолюбие. Очевидно, руководитель дамы очень честолюбив и, раз не допустив защиты, не допустит (или постарается это сделать) и в следующий раз. Но насколько это ему удастся? Уточним по сочетанию. Таблица 24 трактует его так: невиданная алчность. Речь идет об алчности в чистом виде. Это — порок. Возможно, девушка не отдает ему должное. Может быть, попытаться, насколько это возможно, отблагодарить его, сделать подарок наконец. Сказать

затем лестные слова. Это ведь не так трудно, зато, может быть, позволит изменить отношения?

**Этап 3.** Первая пара Арканов блока поддержки: А III и П П.

«Императрица» говорит о плодотворности трудов. Паж Пентаклей означает «учение, прилежание, настойчивость, опека». Эта пара говорит о том, что клиентке следует заручиться поддержкой еще одной дамы от науки. Значение этого сочетания — «Ученик. Прилежание. Целеустремленность». В интересах дела ей нужна поддержка, возможно, еще один научный руководитель, но непременно дама.

Вторая пара Арканов блока поддержки: А VIII ↓ и З П.

При истолковании Аркана VIII «Справедливость» необходимо учитывать индивидуальные свойства клиента, такие как воля к преодолению препятствий, объективность, тяга к порядку, а при прорицании ситуации, похожей на тупиковую (как в данном случае), Мастер должен помнить, что Весы — знак воздушный, склонный к общению и посредничеству. Весы в руках у Фемиды. Перевернутая позиция Аркана говорит о том, что клиентка, прежде чем приступить к решению своих проблем, должна пройти школу, ученичество, пусть жесткое, но в данном случае необходимое. В психической сфере такая позиция говорит о неуживчивости характера, озлобленности, обиде. Поэтому нужно всмотреться в себя: не всегда истина прекрасна, часто ее лик уродлив. А для того чтобы жить дальше, нужно учиться видеть мир таким, каков он есть.

Клиентка должна задуматься над тем, не слишком ли долго она блуждает среди иллюзий, не пора ли подумать о правде бытия? Зрелость, опыт — оружие мудреца, но и это не главное: одержать победу над препятствиями и господствовать над ними — это лишь одна сторона жизни, одна доля желаний человека в плане кармы. Каждый разум, не умеющий держать равновесие, подобен солнцу. Его лучи либо сжигают дотла, либо не греют вовсе. Нужно быть честным с самим собой: за все придется отвечать — вот доктрина этого Аркана. Не забывайте старых долгов, не спешите дельать новых. Не отягчайте карму.

Аркан Тройка Пентаклей в негативе означает мелочность, унижение, пустячность.

Эту пару следует трактовать так: неверное отношение клиентки к своим руководителям, к работе в целом позволяет последним относиться к ней не с должным вниманием или уважением.

Сочетание Арканов буквально прочитывается как «невыполнение постановления суда». В контексте прогнозируемого вопроса можно сказать следующее: очевидно, после первого провала защиты клиентка получила ряд замечаний, которые она из упрямства или из-за непонимания не учла до сих пор. Ей необходимо работать, забыв про амбиции и самоуверенность.

**Этап 4.** Переходим к блоку «слабых мест», «к глиняным ногам». Здесь имеем пары Арканов: А XVII — 6 Ж ↓ и А XIII — 7 Ж.

Первая пара говорит о том, что надежда защититься во второй раз проблематична из-за снобизма, гордыни, нежелания счастливых перемен, неумения использовать опыт, страха и сомнений (значение Шестерки Жезлов в негативе). Сочетание читается как «консерватизм в отношениях». Клиентке требуется пересмотреть свои отношения с теми, от кого зависит успех ее дела.

Вторая пара «глиняных ног» говорит о том, что перемены кармического уровня возможны в случае преодоления последнего барьера и необходимой смелости, вызова на бой. Сочетание читается как «завершение начатого».

**Этап 5.** Пара Арканов сокрушительной силы: А XVI и П М. «Камень» очень весом, тяжел, негативен, сокрушителен. А XVI «Башня» — крах ситуации под влиянием обстоятельств, не зависящих от воли клиента. Паж Мечей — проверяющий, критика, надзор. Совершенно очевидно, что дела у клиентки безнадежны. Возможно, она получит на завершающей стадии подготовки к защите разгромный отзыв оппонентов. Защита не состоится. Лучше оставить надежды и попытаться найти себе другое дело, работу, возможно, тему. Сочетание читается как «никчемность, разрушительная позиция в жизни». Форс-мажорные обстоятельства довлеют. Все бессмысленно, нужно прекратить тщетные попытки защитить диссертацию.

**Вывод.** Все усилия тщетны. Дело зашло слишком далеко. Причины вскрыты и объяснены в ходе повествования. Кардинально изменить направление деятельности. Научная стезя не для нее, увы!

## Вариант 3

Прогнозирование проводится с помощью расклада Арканов смешанной колоды.

Вся колода тасуется, дается клиенту на «поднятие», раскладывается в порядке, обусловленном схемой, представленной на рис. 21, и читается последовательно, блок за блоком. Могут быть использованы имеющиеся в раскладе сочетания разных групп Арканов.

Вопрос задает молодой мужчина, измученный бегом по инстанциям и бюрократической волокитой. Он хочет открыть юридическую фирму, но время идет, «а воз и ныне там». Что-то все время разрушает его надежды. Он вконец измотан и измучен. Он хочет знать, в чем ошибается, что в своей позиции ему следует усилить?



Аркан в позиции 8 — разрушительной силы, будем рассматривать тот, который выпадет закрыто из смешанной колоды.

**Этап 1.** Блок ментальных проблем. Здесь выпал А X «Колесо Счастья», в негативе.

Аркан X означает в мире божественном деятельный принцип, оживляющий существа, в мире интеллектуальном — власть управляющую, в мире физическом — удачу или неудачу. Негативная позиция Аркана говорит о том, что молодой человек слишком рано разуверился в успехе. Фортуна поможет ему, если он не будет слишком торопиться, а наберется терпения. Без труда не вынешь и рыбку из пруда.

**Этап 2.** Блок базиса, фундамента. Здесь выпали Старшие Арканы: А IX «Отшельник» и А VII «Колесница».

Прекрасная пара Арканов! Решение открыть юридическую фирму мудрое, своевременное, действия ведутся в правильном русле и направлении. Уточним по великому сочетанию. Это сочетание читается как «мудрый правитель, соломоново решение».

**Этап 3.** Блок светлых сил, поддержки. Здесь выпали Младшие Арканы: 3 П и 7 М.

Высокой поддержки нет (выпали Младшие Арканы), клиенту нужно рассчитывать лишь на себя, и это ему удастся, так как он старается изо всех сил (Тройка Пентаклей) и может ожидать результатов от приложенных усилий (Семерка Мечей).

**Этап 4.** Блок «слабых мест». Можно ли рассчитывать на победу или намерения будут разрушены? Здесь выпали Арканы Младшей иерархии Таро: Тройка Жезлов, 3 Ж, и Двойка Жезлов, 2 Ж.

Тройка Жезлов в раскладах означает буквально следующее: «практические знания, умение вести бизнес, склонность к коммерции, дипломатия, удача, отвага».

Двойка Жезлов означает: «взрослый человек, увязка своих дел с делами в социуме, твердость, смелость, новый лидер». Прочтение однозначное. Клиент должен усилить свои желания, претворяя намерения в жизнь указанными способами. У него все получится.

**Этап 5.** Аркан разрушительной силы: 6 М ↓.

Буквальное прочтение значения Аркана следующее: «разоблачение, заявление, разрешение на занятия чем-либо, иногда — обходной маневр». Клиент не до конца верно оформил свои документы. Ему следует внести в них необходимые поправки, добавления. Переход на новый кармический путь — еще одно из значений 6 М — чуть затруднен (Аркан перевернут). Когда же клиент может приступить к делам в собственной фирме?



Рис. 23. Расклад «Колосс на глиняных ногах». Вариант 3

Здесь можно обратиться к таблицам временных циклов Арканов (таблица 4, см. Приложение). Смотрим временной цикл Шестерки Мечей: с 1 по 9 февраля года Быка. Идеальный вариант — год Быка, но он наступит нескоро. Значит, ориентиром может служить февраль. Но мы должны знать, что февраль — это крайний срок, событие может наступить и раньше. Здесь уже подключаем логику и здравый смысл. Возможно, в год Быка произойдет укрупнение компании, усиление позиций, реоформление, получение клиентом нового статуса своего предприятия. Это он должен иметь в виду и помнить про этот год, год Быка, который будет также поворотным в плане социума, карьеры.

**Вывод.** Усилия продолжить. Вопрос открытия фирмы будет решен положительно. Изменить формулировки в документах и продолжать осуществлять свои намерения. Расклад завершен.

# Расклад «ЯЩИК ПАНДОРЫ»

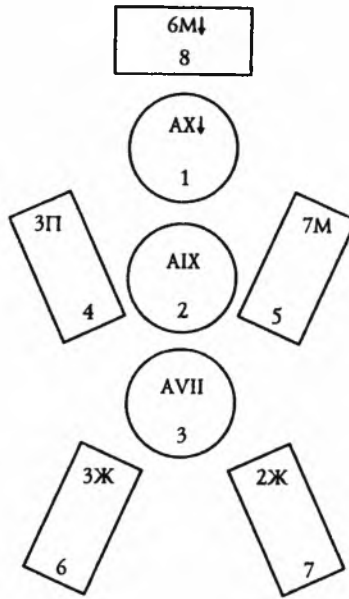
*У людей зло вырастает из добра, когда не умеют управлять и надлежащим образом пользоваться добром.*

*Демокрит*

**Н**азвание расклада взято из древнегреческого мифа о Пандоре. После похищения Прометеем божественного огня для смертных Зевс разгневался и покарал его, а людям послал на землю зло. Он повелел богу-кузнецу Гефесту смешать землю и воду и слепить из этой смеси прекрасную деву, которая обладала бы силой людей, нежным голосом и взглядом богинь. Дочь Зевса, Афина Паллада, должна была выткать для девы роскошную одежду, златая Афродита — наградить ее неотразимой прелестью, а Гермес — дать ей ум, хитрость, изворотливость.

Боги исполнили повеление Зевса. Оживленная Зевсом, с венком на пышных кудрях, в великолепных одеждах, в золотых ожерельях, с устами, полными лжи и лести, она должна была приносить людям несчастья. Назвали ее Пандорой, что значит «наделенная всеми дарами». Зевс приказал Гермесу отнести Пандору к брату Прометея, Эпитемию, и хотя Прометей не раз предостерегал брата от принятия даров от Зевса, Эпитемий не послушался мудрых советов и взял Пандору в жены. В его доме стоял большой сундук, плотно прикрытый крышкой, и никто не знал, что там, и не решался открыть его.

Любопытная Пандора тайно сняла с сундука крышку, и разлетелись по всей земле бедствия, которые были заключены в этом сундуке. Только одна Надежда осталась на дне сундука, так как крышка внезапно захлопнулась, не дав и ей покинуть сундук. Этого не пожелал Зевс.

До этих пор люди счастливо жили, не зная ни зла, ни тяжелого труда, ни бедствий, ни болезней. Теперь мириады бедствий обрушились на землю, днем и ночью они приходят к людям неслышными шагами, ибо речи лишил их громовержец Зевс. Он сотворил зло и болезни немymi.

Сфера применения расклада очень велика, так как практически нет человека, который бы не встречал обитателей ящика Пандоры. Порой человек предчувствует беды, порой уже находится в цейтноте. И каждый хочет знать, чем закончится эта никогда не прекращающаяся борьба со злом. Помучив человека, уберется ли оно восвояси или нет? Как сильно будет мучить? Как может помочь ему та самая Надежда, которая укрылась в ящике Пандоры?

## Методика и техника проведения

Расклад проводится по варианту 2.

Базовая схема расклада представлена на рис. 24 (а—и).

Данный расклад проводится на базе сигнификаторов зла, которое в Таро представляют следующие Арканы старшей иерархии.

А XII «Повешенный», олицетворяющий великую жертву в мире физическом. При выпадении этого Аркана вероятность погибнуть, стать невольной жертвой преступления, быть отравленным или убитым возрастает.

А XIII «Смерть», Аркан кармических перемен и смерти или перехода на новый уровень.

А XV «Дьявол», Аркан рока, фатума, предопределения, извращенной воли человека и вмешательства демонических сил, которые есть зло.

А XVI «Башня», наихудший из всех Аркан Таро, олицетворяет крах, форс-мажорные обстоятельства, природные катаклизмы (землетрясения, наводнения, извержения вулканов, гибель, войны, насилие).

А XVIII «Луна» олицетворяет воровство, мошенничество, неверно понятые истины, смерть от воды.

А XX «Суд» представляет перемены кармического уровня, это Аркан кармы, считываемой с Сатурна.

Человека могут преследовать все перечисленные несчастья. Иногда они сваливаются на него как снежный ком, порой приходят поодиночке. Человек хочет знать, какие именно несчастья посетят его в данный период и насколько результативной будет борьба с ними. Иногда человек живет в состоянии подвешенном, ожидая несчастий, в этом случае конкретизировать их может Аркан Белая Карта.

**Этап 1.** Подготовка Арканов к раскладу: вначале из колоды Старших Арканов вынимается А XVII «Звезда» и укладывается открыто на поле расклада. Затем вынимаются остальные сигнификаторы, их семь, они тасуются, даются на «поднятие» клиенту и выкладываются закрыто на открытый Аркан XVII (рис. 24а).

**Этап 2.** Аркан за Арканом, начиная с самого верхнего, выкладываем их в ряд, слева направо, пока не выложим все. Аркан XVII остается на своем месте. Затем берем колоду Младших Арканов, искусственно переворачиваем 10–12 Арканов, тасуем, даем «поднять» клиенту и выкладываем закрыто к каждому сигнификатору, начиная с первого, по три Младших. Затем последовательно открываем каждую тройку и читаем расклад (рис. 24б).



Рис. 24а. Расклад «Ящик Пандоры». Базовая схема. Этап 1.  
1–7 — сигнификаторы (укладываются закрыто)



Рис. 24б. Расклад «Ящик Пандоры». Базовая схема. Этап 2

**Этап 3.** Подсчитываем суммарные вектор-Арканы каждой тройки (рис. 24в). После этого даются рекомендации для клиента. Но это еще не окончательные, а промежуточные рекомендации, ибо далее делаем следующее.

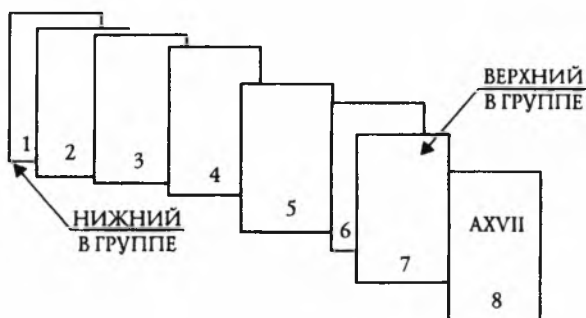
**Этап 4.** Из оставшейся колоды Старших Арканов клиент сам, своей рукой вынимает закрыто семь Старших Арканов, а Мастер укладывает закрыто вынутые клиентом Арканы последовательно, начиная с первого сигнификатора, под тройку Младших Арканов (рис. 24г).

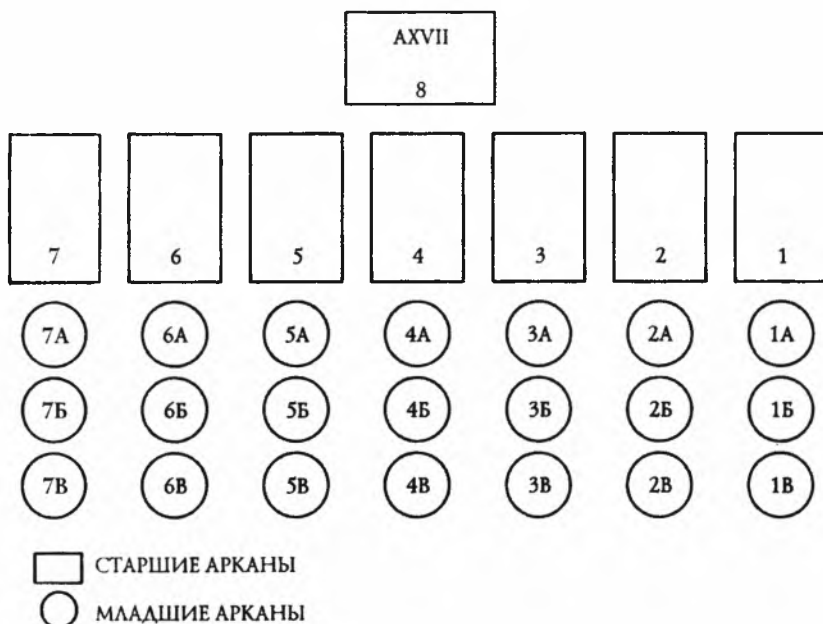

Рис. 24в. Расклад «Ящик Пандоры». Базовая схема. Этап 3.  
Нумерологический счет



Рис. 24г. Расклад «Ящик Пандоры». Базовая схема. Этап 4

**Этап 5.** Имея в каждой группе уже суммарный вектор-Аркан и вынутый из колоды, Мастер проводит сравнительный анализ и определяет исход в каждом случае (рис. 24д).

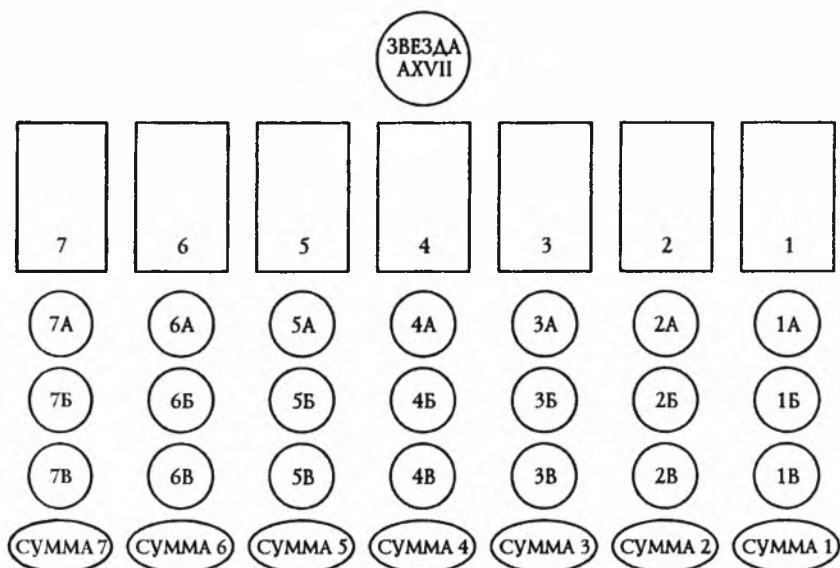

Рис. 24д. Расклад «Ящик Пандоры». Базовая схема. Этап 5.  
Сравнительный анализ Арканов: суммарных и 7А–1А

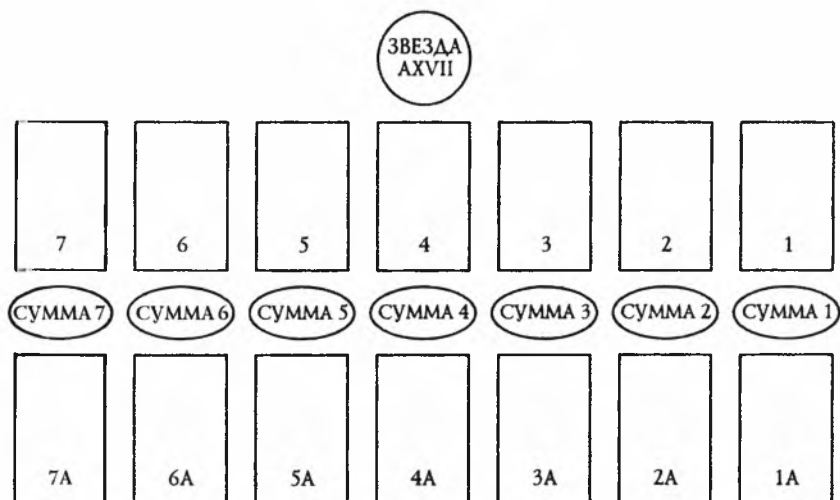
**Этапы 6, 7, 8, 9.** Мастер определяет суммарный вектор-Аркан семерки вынутых Старших Арканов и сравнивает полученный результат с Арканом XVII, Надеждой, «Звездой». И только после этого он дает окончательные рекомендации клиенту (рис. 24, 24ж, 24з, 24и).

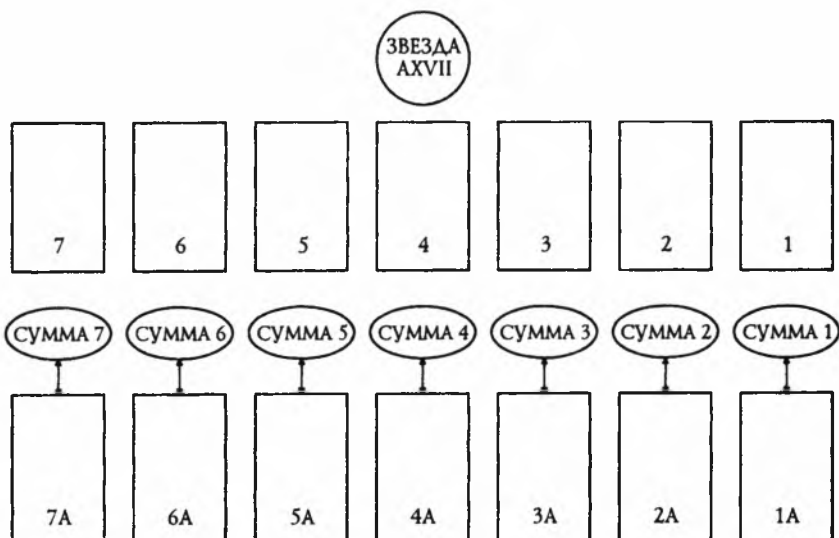

Рис. 24е. Расклад «Ящик Пандоры». Базовая схема. Этап 6.  
Определение суммарного вектора — Аркана результата

Так или иначе, расклад позволит определить степени вероятностей всех предполагаемых или уже вторгшихся в жизнь клиента несчастий и неприятностей разного уровня.

**Примечание.** Можно использовать не все сигнификаторы, а только те, которые вероятны. Например, у клиента при смерти близкий человек (онкозаболевание), тогда, определяя степень вероятности потери этого человека, можно использовать только А XIII «Смерть»; А XVI «Башню» и Белую Карту.

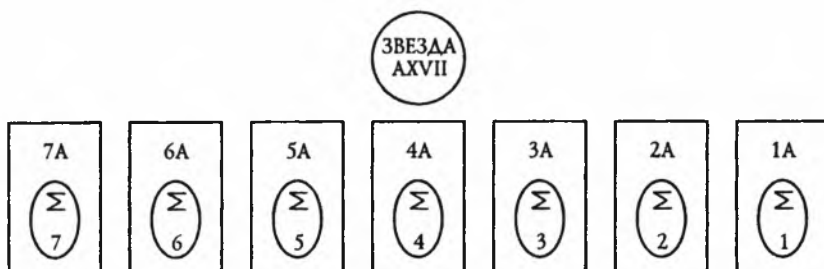

Рис. 24ж. Расклад «Ящик Пандоры». Базовая схема. Этап 7.  
 Определение суммарного вектора — Аркана Судьбы



Рис. 24з. Расклад «Ящик Пандоры». Базовая схема. Этап 8.  
 Разница нумерологических значений Арканов в позиции 7–1 и суммарного вектора — Аркана Судьбы

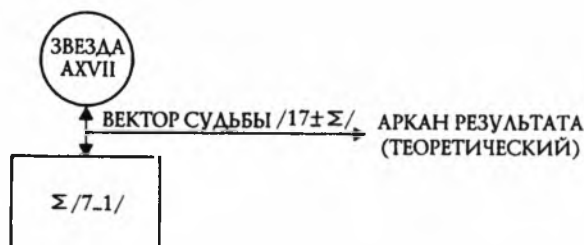

Рис. 24и. Расклад «Ящик Пандоры». Базовая схема. Этап 9

Если у клиента сын или дочь наркоманы, можно использовать также только два сигнификатора: А XV «Дьявол» и А XVIII «Луна». Если у клиента есть подозрения, что его убьют, например, мафиозные структуры, он, придя на сеанс пророчества, сообщает

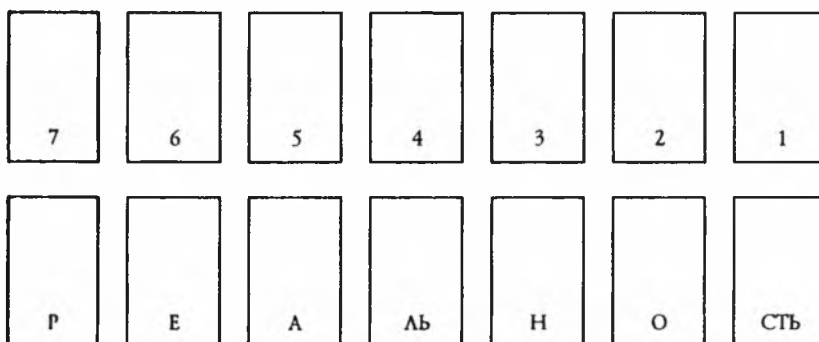

об этом Мастеру. Тогда сигнификатором будет служить А XII «Повешенный» или Аркан XV «Дьявол», если речь идет о дележе собственности или денег.

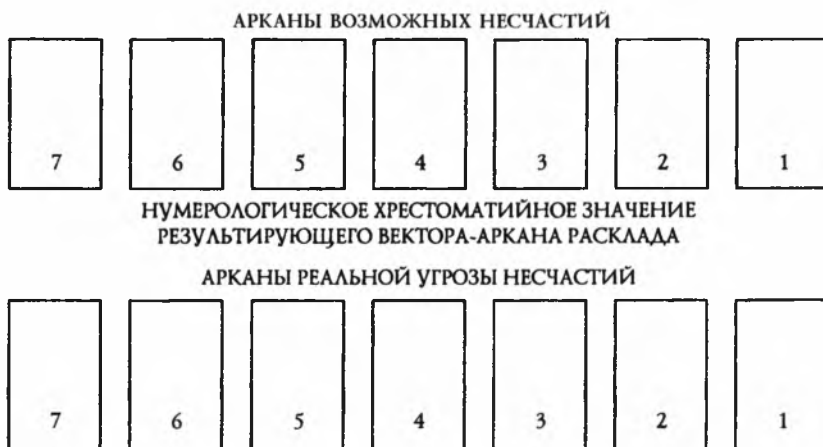
Аркан XVII начеку, он подскажет, есть ли хоть малейшая надежда избежать самого худшего.

Если же человек чувствует (и он не болен психически), что его всюду подстерегают несчастья и бедствия, но не знает, откуда их ожидать, Мастер, проведя данный расклад с использованием всех сигнификаторов, поможет ему сориентироваться в обстановке и подскажет, так ли на самом деле обстоят дела и кто конкретно из его близких (кроме него) попадет под прицел негативных обстоятельств. Это очень показательный и конкретный расклад, после проведения которого никогда не остается сомнений.

Таким образом, сигнификаторов может работать «n», от  $n = 1$  до  $n = 7$ .

Младших Арканов работает  $n \times 3$ , от 3 до 21. Аркан XVII «Звезда», или Надежда, которая всегда на скамейке запасных игроков, на нее иногда — вся надежда.

Остатки колод, Старшей и Младшей иерархии, не забывают укладывать в позицию ДААТ, крайнюю слева. Используйте все семь сигнификаторов.

**Примечание.** При проведении расклада этого уровня нужно по возможности учитывать уже имеющиеся конкретные факты вторжения зла в судьбу клиента. Это значительно конкретизирует расклад.

# Расклад «АПОЛЛОН И ДЕВЯТЬ МУЗ»

*Трагедия верит, что зрелище поражения может стать преодолением поражения.*

*Ролан Барт*

**В**есной и летом на склонах лесистого Геликона, там, где таинственно журчат воды священного источника Гиппокрены, и на высоком Парнасе, у чистых вод Кастальского родника, Аполлон водит хороводы с девятью музами. Юные прекрасные музы, дочери Зевса и богини памяти, Мнемосины, — постоянные спутницы Аполлона, златокудрого бога света. Он предводителствует над хором муз и сопровождает их пение игрой на своей золотой кифаре.

Величаво идет Аполлон впереди хора муз, увенчанный лавровым венком, за ним следует Каллиопа — муза эпической поэзии, Эвтерпа — муза лирики, Эрато — муза любовных песен, Мельпомена — муза трагедии, Талия — муза комедии, Урания — муза астрономии, Терпсихора — муза танца, Клио — муза истории и Полигимния — муза священных гимнов.

Торжественен их хор, и вся природа, очарованная им, замолкает, Арес забывает свое кровавое искусство, не разит молниями Зевс, боги оставляют раздоры, мир воцаряется на Олимпе. Даже орел Зевса тихо дремлет на его жезле. Когда Аполлон весело ударяет по струнам кифары, хоровод движется в пиршественном зале богов. Музы, хариты, вечно юная Афродита, Арес, Гермес — все участвуют в этом хороводе. Впереди всех идет вечно прекрасная сестра Аполлона, Артемида. Залитые потоками золотого света, пляшут боги под звуки кифары Аполлона.

Сфера применения данного расклада очень широка. Проведя его, человек может узнать свое предназначение. Порой многие тяготеют к искусству, поэзии или драме, или, к примеру, астрономии и не знают, благоволят ли к ним музы соответствующего направления.

Данный расклад можно было бы назвать «Определение пути, предназначения, призвания». Но поскольку речь идет о призвании в области искусства, связанного с музами, название «Аполлон и девять муз» вполне уместно. Расклад помогает иногда отрезать чересчур горячие головы, считающие себя гениальными поэтами, певцами, актерами, астрономами.

Какие музы или муза берут покровительство над клиентом, покажет данный расклад.

## Методика и техника проведения

Расклад проводится по варианту 2. Сигнификаторы — Старшие Арканы, рабочая группа — Младшие Арканы.

Базовая схема расклада представлена на рис. 25.



Рис. 25. Расклад «Аполлон и девять муз». Базовая схема

Сигнификаторов — 10.

Выбор сигнификаторов обусловлен смысловой нагрузкой и значениями Арканов. Аполлон — бог света, и Аркан-сигнификатор соответствующий — А XIX «Солнце». Каллиопа, муза эпической поэзии, эпос идет из глубины веков — А XIV «Умеренность», связь со временем. Эвтерпа, муза лирики, — А XVII «Звезда», это Аркан высокой поэзии, красоты. Эрато, муза любовных песен, — связь с эросом, А XI «Сила». Аркан развивает теорию женского (и вообще) магнетизма, силы Девы. Мельпомена, трагедия, это понятно — А XVI «Башня». Талия, комедия, веселье, счастье, смех, — А X «Колесо счастья». Терпсихора, муза танцев, — А XXI «Мир», основная доктрина которого — движение, гармония, пластика, связь вибраций. Клио, муза истории, — А XX «Суд», Аркан возрождения. Урания, муза астрономии, — А II «Верховная Жрица», попирающая символически ногой Луну, олицетворяющая науку вообще и астрономию в частности. Полигимния, муза священных гимнов, — А VIII «Справедливость», ибо священство связано с родиной, отечеством, а Фемида всегда стоит на страже и того и другого. Лучшей аналогии не найти...

Итак, 10 сигнификаторов обозначены Арканами, они вынимаются из колоды Старших Арканов открыто и укладываются в ряд, слева направо. Порядок желателен такой, как поименовано выше, именно так музы следуют за Аполлоном.

Порядок сигнификаторов в ряду: А XIX, А XIV, А XVII, А XI, А XVI, А X, А XXI, А XX, А II, А VIII — девять муз и их предводитель Аполлон.

После того как все сигнификаторы уложены в ряд, берется колода Младших Арканов, тасуется, дается клиенту на «поднятие» и выкладывается по три Аркана под каждый сигнификатор, закрыто. Затем Арканы раскладываются, и расклад прочитывается. Но самое главное, что до этого нужно сделать: выбрать из Младших Арканов карту-бланку клиента (по уже известным правилам), после чего из колоды закрыто, наудачу вынимаются еще 29 Арканов Младшей иерархии, все 30 Арканов тасуются, вновь «поднимаются» клиентом и только после этого раскладываются по три под каждый сигнификатор.

После предварительного прочтения Мастер определяет, под каким сигнификатором выпала карта-бланка клиента, этот сигнификатор и означенная им муза или сам Аполлон благоволят к клиенту. Приоритетный сигнификатор и муза. Отношение остальных муз и бога света покажет расклад.

## Вариант 2

Вопрос задает дама средних лет. Она хочет знать, какие таланты есть у ее дочери, которая и поет, и танцует, и играет в студенческом театре. На что ориентировать молодую девушку, какому ее таланту нужно уделять особое внимание? Вопрос понятен. Расклад «Аполлон и девять муз» как раз подойдет.

Картой-бланкой молодой девушки выбирается Восьмерка Кубков: молодая русоволосая девушка — таково одно из значений Аркана.

Арканы-сигнификаторы укладываем в ряд согласно установленному порядку.



Рис. 26. Расклад «Аполлон и девять муз». Вариант 2

Младшие Арканы, из которых выбрана карта-бланка, вновь тасуются, «поднимаются», из них Мастер вынимает еще 29 Арканов, подмешивает туда Восьмерку Кубков,

тасует, дает вновь «поднять» и раскладывает эту группу по три Аркана под каждый сигнификатор.

**Этап 1.** Из колоды Старших Арканов вынимаются десять сигнификаторов и укладываются в ряд, а именно: А XIX, А XIV, А XVII, А XI, А XVI, А X, А XXI, А XX, А II, А VIII.

**Этап 2.** Из колоды Младших Арканов вынимается Восьмерка Кубков — карта-бланка дочери клиентки, после этого — еще 29, Арканы тасуем, после — раскладываем по три под каждый сигнификатор.

**Этап 3.** Последовательно переворачиваем каждую тройку и анализируем расклад. Первая тройка — отношение Аполлона. Здесь выпали: Шестерка Пентаклей, Туз Мечей, Двойка Пентаклей. В настоящее время Аполлон не благоволит к клиентке, обращая внимание на ее беготню от музыки к музы, мелочность, пустячность, бесталанность.

Вторая тройка — отношение музыки эпической поэзии к девушке. Здесь выпали Арканы: Туз Жезлов; Пятерка Пентаклей, негативна; Девятка Пентаклей, негативна. И эта музыка недолюбливает девушку. Ее приговор (Т Ж, концентрат масти свершений) неутешителен: способностей нет.

Третья тройка — отношение музыки Эвтерпы. Здесь выпали Арканы: Король Жезлов, Восьмерка Мечей, Король Пентаклей, в негативе. Музыка лирики не благоволит к девушке, отмечая, что ей нужно много учиться, причем у хороших педагогов, а легкость, беспечное отношение к поэзии граничит с распущенностью и пороком (К П ↓).

Четвертая тройка Арканов — отношение музыки Эрато, музыки любовных песен. Выпали Арканы: Восьмерка Жезлов, Четверка Мечей, Король Кубков. Эрато советует девушке успокоиться, а песни исполнять только в компании близких друзей. Выводы относительно имеющегося таланта девушки к пению весьма поспешны и неверны (8 Ж).

Пятая тройка — отношение музыки Мельпомены, музыки трагедии. Здесь выпали Арканы: Шестерка Кубков, Девятка Кубков, Семерка Пентаклей, негативна. В прошлом, возможно в детстве, девушка была более талантлива; сейчас она нетерпелива, возбуждена, погоня за успехом напрасна, музыка к ней равнодушна.

Шестая тройка — отношение к девушке музыки комедии Талии. Здесь выпали Арканы: Тройка Жезлов, негативна; Дама Мечей; Двойка Кубков. Несмотря на некоторые способности и любовь, музыка предвещает ей неуспех в начинаниях из-за неспособности много работать.

Седьмая тройка — отношение к девушке музыки Терпсихоры, музыки танцев. Здесь выпали Арканы: Паж Пентаклей, Восьмерка Пентаклей, Семерка Мечей. Девушка учится танцам, у нее есть способности. Все будет зависеть от ее прилежания и старания.

Восьмая тройка Арканов — отношение музы Клио, музы истории. Здесь выпали Арканы: Пятерка Мечей, Четверка Жезлов, Рыцарь Кубков — излишняя эйфория и, как следствие, разочарование, весьма умеренные успехи или даже их отсутствие.

Девятая тройка Арканов — отношение к девушке музы Урании, музы астрономии. Здесь выпали Арканы: Шестерка Жезлов, Четверка Кубков, Паж Мечей. Интерес девушки к этой музы — на уровне изучения гороскопов.

Десятая тройка Арканов — отношение к девушке музы Полигимнии. Выпали: Восемьмерка Кубков, Паж Кубков, Пятерка Кубков, в негативе. Здесь выпала карта-бланка девушки, но ее позиция должна претерпеть изменение (5 К ↓), скорее всего, она поступит в юридический институт или будет заниматься вопросами социологии.

Музы и Аполлон не любят молодую девушку и не хотят принять ее в свой хоровод.

Здесь не требуется подсчитывать суммарные векторы-Арканы троек, все и так достаточно очевидно.

**Вывод.** Ни поэзией, ни пением, ни вообще искусством, ни даже астрономией — ничем из прогнозируемого девушка заниматься не должна и не будет. Скорее всего, ей стоит подумать о карьере социолога, политолога, юриста.

Расклад завершен.

## Расклад «ПЯТЬ ВЕКОВ»

*Ничто не цветет вечно.*

*Марк Туллий Цицерон*

*Свет вечности сияет для меня не в знании, а в совести.*

*Вильгельм Виндельбенд*

*«Экскурс в Древнюю Грецию, в ее легенды и мифы»*

**Б**ессмертные боги Олимпа первый род людской создали счастливым, это был Золотой век. Люди в то время жили подобно богам, не зная ни печали, ни забот, ни труда. Не были они знакомы со старостью, немощью. Безболезненная и счастливая жизнь их была подобна вечному пиру. Смерть, наступавшая после такой жизни, была подобна тихому мирному сну. При жизни они имели все в изобилии, сами боги приходили к ним за советом. Но никого из тех людей не осталось, а после смерти они стали духами, покровителями людей нового поколения.

Следующий век и род людской уже были не такими счастливыми. Это век других людей и других ценностей, Серебряный. Люди росли неразумными, жизнь их была коротка, а из-за неразумностей они видели много несчастий и горя. Зевс уничтожил людей этого века за неповиновение богам и поселил их в темном царстве, где они и живут, не зная ни радостей, ни печалей.

Третий век — век Медный, не похожий на Серебряный. Людей Зевс создал из древка копья. Они были страшны и могучи. Люди этого века возлюбили гордость и войну, страх смерти им был неведом. Не знали эти люди ни земледелия, ни ремесел, не ели плодов земли и пашни. Все в их веке было из меди. Люди Медного века уничтожили друг друга, сойдя в царство Аида. Как ни были они сильны, Смерть оказалась сильнее их.

Четвертый век — век полубогов-героев, но и они все погибли в кровопролитных битвах. Когда их похитила Смерть, Зевс поселил их на краю земли, вдали от живых людей. Герои живут на островах блаженных у вод океана счастливой и беспечной жизнью, трижды в год земля дает им урожай.

Последний, пятый век — Железный. Род людской этого века и ныне длится на земле. Людей губят печали и тяжкий труд, заботы, которые им посылают боги. К зу боги примешали и добро, но зла больше, и оно повсюду. Не чтят родителей дети, друг предает друга, не в чести гостеприимство, нет любви между близкими людьми. Люди уничтожают друг друга, всюду террор и насилие. Ценится лишь гордость и сила. Совесть и Правосудие покинули людей, они взлетели на Олимп, а на земле оставили только тяжкие беды, и нет защиты от зла.

Сфера применения данного расклада очень велика. Мы видим, что в действительности наш век не отличается миролюбием, любовью к ближнему.

Но прекрасные качества человека все-таки иногда пробиваются сквозь пороки. В каждом человеке можно найти как ужасное, так и прекрасное.

Человек, живя в нашем веке, Железном, часто сталкивается с препятствиями, не зная, как их преодолеть. Методология и идеологический фундамент расклада позволит открыть негативы исследуемого явления, взаимоотношений, дел, связей, в конце концов, характеров. Почему не идут те или иные дела, не складываются отношения, рушатся мировоззрения? Из какого негативного источника, памятуя о вечности мироздания, следуют по пятам за современным человеком горести и беды?

Мы будем отслеживать в раскладе как раз те негативы, которые могут иметь место — по аналогии с мифологическими пятью веками — в делах, мыслях, отношениях, чаяниях и судьбах людей.

Узнаем, что нужно и можно подкорректировать в плане применения тех или иных усилий для поддержки брака, бизнеса, отношений с человеком той или иной формации. Можно установить многое, поставить на вид человеку его ошибки и заблуждения, а порой и преступные деяния, ибо часто человек не ведает, что творит.

## Методика и техника проведения

Расклад проводится по четырем вариантам.

Базовая схема расклада представлена на рис. 27.

Расклад проводится Арканами в прямых позициях. Он поможет выявить недостатки во всех сферах бытия и наметить путь борьбы с ними.

Расклад проводится на базе пяти сигнификаторов:

Золотой век — сигнификатор 1, А XIX;

Серебряный век — сигнификатор 2, А XVIII;

Медный век — сигнификатор 3, А VII;

Век полубогов-героев — сигнификатор 4, А VIII;

Железный век — сигнификатор 5, А XI.

Почему выбраны эти сигнификаторы? Исходя из классической интерпретации Арканов и характеристик веков, которые были даны выше. Если в Золотом веке царилосчастье, значит, он может быть охарактеризован только Арканом XIX «Солнце». Если Серебряный век — век заблуждений, это А XVIII «Луна». Если Медный век характеризуется как время воинственных враждебных действий, в Таро — Аркан VII «Колесница». Если четвертый век был благородный и справедливый, то какой же Аркан будет более уместен? Конечно, А VIII «Справедливость». Железный век, век силы, может быть описан Арканом XI «Сила», в прямой и негативной позициях, то есть со знаками «плюс» и «минус».





Рис. 27. Расклад «Пять веков». Базовая схема

В чем истинное счастье, в деньгах или в высоте полета мыслей? Ведь и счастье у каждого свое. Даже в этом случае мудрость Таро ищущему подскажет истину.

Ошибок у каждого вдоволь, не так ли? Но в чем эти ошибки — в презрении ко всем окружающим или в чрезмерной любви ко всему человечеству? Раскрывая Арканы сигнификатора «Луна», А XVIII, Таро подскажет, в чем именно заблуждается человек и как поправить ошибки, как выйти из «лунарности» сознания, как верно оценить факты и не ошибиться в оценке реалий.

Часто человек представляется себе таким полубогом-героем, он не в меру воинственен и непримирим, он разрушает все, к чему прикасается. Отчего его колесница мчится не по тем дорогам, почему он не может одолеть искушение победителя его же собственным успехом? Что нужно сделать, к кому или чему апеллировать? Враждебность, воинственность — величина, подлежащая контролю, мотивации, здравому взгляду на события, факты, людей. И здесь Таро поможет выявить недостающее звено, найти связующую нить. Часто сильные люди нуждаются в утешении, поддержке, ласке, нежности.

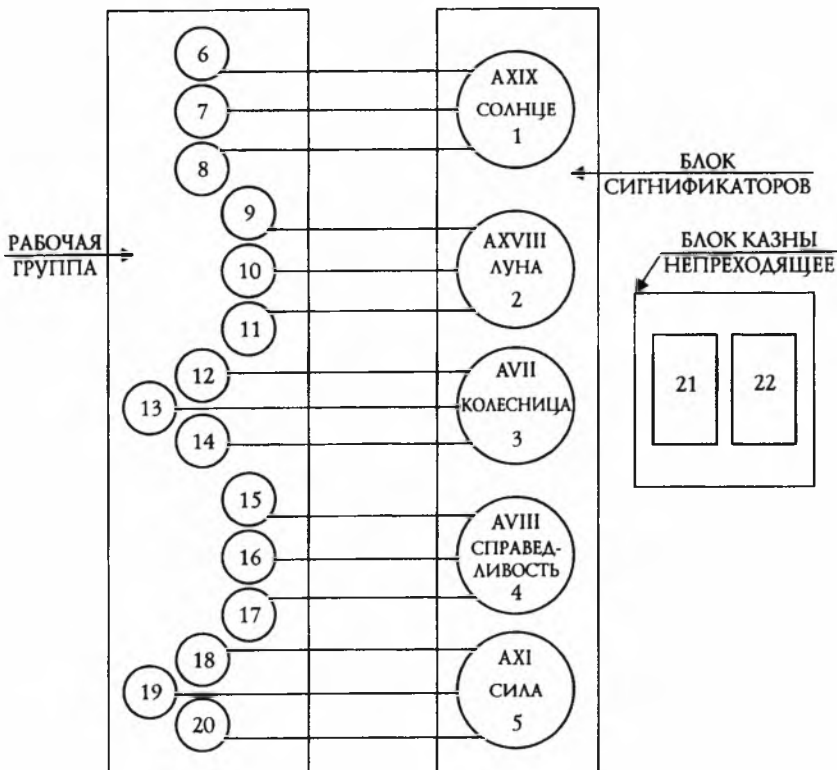
Век четвертый — век кровопролития, но и справедливости. В чем человек нашего времени нарушает закон справедливости, чести, порядка?

Век пятый, Железный, век силы, насилия, террора. Как у того или иного человека работает этот параметр, «Сила»? На все эти и многие другие вопросы ответит расклад.

В случае проведения расклада по варианту 2 мы будем иметь «сдвоенную схему». Сигнификаторы можно выбирать из любой группы Арканов.

Карта-бланка клиента определяется в начале расклада из фигурных карт Младшей иерархии и вынимается первой (вариант 3, 4). В случае проведения расклада по варианту 1 карта-бланка клиента — это А 0 «Шут» и А II «Жрица» для женщин, А 0 «Шут» и А I «Маг» — для мужчин, она первой не вынимается. После выбирают нужные сигнификаторы, раскладывают в вертикальный ряд, начиная с 1-го, А XIX, затем из остатков колоды, начиная с позиции 6, раскладывают в ряды к каждому сигнификатору по три Аркана.

После раскрываете каждую тройку и проводите анализ. Смотрите очень внимательно позиции карты-бланки. Где она выпала, при каком сигнификаторе? Это часто помогает конкретизировать расклад. После этого выдаются рекомендации клиенту.

## Вариант 1

Клиент никак не может попасть в городскую Думу. Что только он ни делал — положительного результата нет. Все у него есть — и власть, и ум, и положение, но другие, более мелкие, фигуранты обходят его при проведении выборов. Он проявляет, кажется, все свои способности, но ничего не может достигнуть, а главное, ему уже и самому хочется наконец понять, в чем здесь, собственно, дело?

Данный расклад поможет разобраться в этом вопросе и даст рекомендации измененному тщетной борьбой клиенту.

Карта-бланка клиента — А I «Маг». Специально не вынимается, остается в колоде. По варианту 1 без Белой Карты.

**Этап 1.** Выбираем карту-символ клиента — А I «Маг».

Поскольку в данном варианте используется вся колода Старших Арканов, то карту-бланку не вынимаем специально. Сигнификаторы — А XIX, А XVIII, А VII, А VIII, А XI — вынимаем из колоды и укладываем в ряд.

Далее закрыто выкладываем по три Аркана на каждый сигнификатор из оставшейся колоды и два Аркана — в Блок казны.

**Этап 2.** Последовательно раскрываем все тройки, начиная с позиции 6-й по 20-ю карту. Анализируем по порядку.

Первый сигнификатор — XIX «Солнце», Золотой век. Здесь выпали Арканы: А IX «Отшельник»; А X «Колесо Счастья»; А O Шут.

В чем Золотой век клиента — его счастье, сила? По-своему он счастлив, к нему благоволит Фортуна, но на своем пути он чрезмерно мудр, возможно, чересчур осторожен, часто остается непонятым, как «Отшельник» IX Аркана. Возможно, ему нужно быть более сердечным, открытым, он не может быть лидером для общества, он — отшельник-одиночка. И не понимает того, что именно в этом он найдет счастье.



Рис. 28. Расклад «Пять веков». Вариант 1

Второй сигнификатор — А XVIII «Луна», Серебряный век. Здесь выпали Арканы: А XV «Дьявол»; А XX «Суд»; А II «Верховная Жрица».

В чем основные негативы, неверные тенденции, которые отдалают желаемый результат? При высочайшем потенциале, политическом, научном, клиент чересчур ищущим, заиклен на своем вопросе при определенной, отличной от его посылках, кармической зависимости. Именно это не позволяет ему выйти из зоны «лунарности», зоны неверно понимаемых своих задач в мироздании.

Третий сигнификатор — А VII «Колесница», век Медный, век Ареса, Марса, непрекращающейся воинственности и войны.

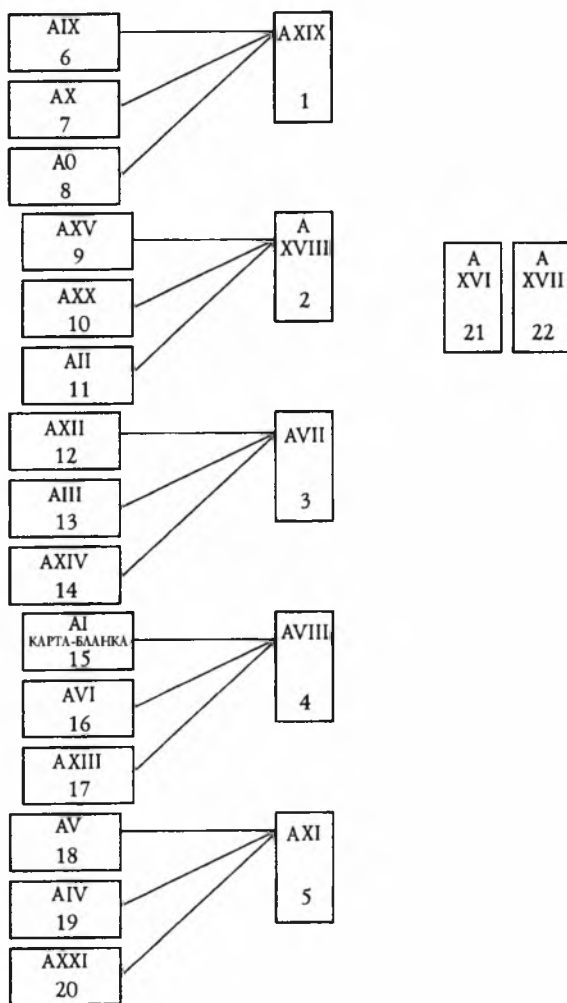
Здесь выпали Арканы: А XII «Повешенный»; А III «Императрица»; А XIV «Умеренность».

Он не триумфатор на колеснице своей судьбы, скорее, жертва, пленник времени. Причем такой пленник, которого можно поменять на другого, враждебной стороны, но его не торопят менять, время (XIV) идет, а он остается в подвешенном состоянии, в плену своих невыполнимых желаний.

Четвертый сигнификатор — А VIII, век полубогов-героев. Выпали: А I «Маг»; А VI «Возлюбленный»; А XIII «Смерть».

Карта-бланка клиента находится именно здесь, он проживает (умозрительно) в этом веке, он храбр, доблестен, склонен к переменам кармического уровня, но эти перемены направят его на другой путь, он будет поставлен перед необходимостью сделать новый выбор, его судьба кардинально поменяется. Тот путь, которым он до сих пор следовал, ошибочен, а потому безрезультативен.

Пятый сигнификатор — А XI «Сила», Железный век. Здесь выпали великолепнейшие Арканы: А V «Верховный Жрец»; А IV «Император»; А XXI «Мир».

Если клиент будет верно использовать свой недюжинный талант, он уже в скором времени достигнет высокого положения, наступят перемены к лучшему. Но как этого добиться, что еще использовать, что раньше не было задействовано в его попытках? Посмотрим Блок казны, блок существующих, но до поры не израсходованных резервов.

**Этап 3.** Блок резервов.

Арканы в позициях 21 и 22: А XVI «Башня» и А XVII «Звезда».

Эта пара Арканов говорит о том, что клиенту нужно разрушить прежнее представление о своих возможностях, пересмотреть вопросы социального положения, вероятно, ему не нужно это место в Думе, из-за которого разгораются и никак не утихают баталии. Тем более что и великая Надежда, А XVII, остается в резерве; ее вибрации, силу нужно использовать на новом пути, тогда он обретет новый смысл жизни и новые цели.

**Вывод.** Оставить попытки выдвинуться в городскую Думу, для этого у него нет возможностей, его судьба и карма противятся данному выбору изо всех сил. Он должен претворять в жизнь иные задачи, достигать иных целей; он мудр, умен, образован, но кармически зависим от судьбы, а кому многое дано, с того и спросится...

Расклад завершен.

## Вариант 2

Здесь я использую в качестве сигнификаторов Старшие Арканы, а рабочая группа и Блок казны будут выкладываться Младшими Арканами.

Вопрос задает известный советский художник, обиженный на жизнь и судьбу. Со всеми он ссорится, работы его не выставляются и, что еще хуже, не продаются; его не понимают и не принимают даже теперь, в наше время, ему не дают работать и раскрывать свой творческий потенциал. Художник — человек средних лет, блондин, его картой-бланкой может стать Король Кубков. В случае работы по этому варианту его карта-символ выкладывается из колоды Младших, укладывается на стол для формирования рабочей группы Младших Арканов.

**Этап 1.** Сигнификаторы, их пять, вынимаются из колоды Старших Арканов и укладываются в ряд согласно схеме рис. 27.

Далее берется колода Младших Арканов и к уже вынутому Королю Кубков закрыто выкладываются еще 16 Младших Арканов, после чего в рабочей группе должно быть 17 Младших Арканов. Потом закрыто они раскладываются по три под каждый сигнификатор.

**Этап 2.** На этом этапе группы из трех Арканов раскрываются последовательно и проводится трактовка полученного расклада

Первая тройка — понятие счастья, везения. С чем связывает его сам художник? Здесь выпали Арканы: Двойка Жезлов, Тройка Мечей, Пятерка Кубков ↓.

Арканы сигнализируют о том, что художник не может увязать свои дела с делами в социуме, создавая проблемы, которых по меньшей мере три. От этого — все неприятности. Ему нужно выработать новый взгляд на многие вещи, улучшить отношения как с друзьями, так и с родственниками.

Вторая тройка выявляет: в чем «лунарность», заблуждение художника? Здесь выпали Арканы: Десятка Мечей ↓; Восьмерка Мечей; Тройка Кубков ↓.

Его ошибка заключается в переоценке всего на свете, он считает, что может благодетельствовать всех и каждого, но это никому не нужно, люди чувствуют, что он

неискренен, и этим создается щекотливое положение художника в обществе, и какой бы то ни было успех, даже заслуженный, весьма проблематичен. Художник перессорился со всеми, обладает неукротимой гордыней, снобизмом. Ему лучше посмотреть на себя, нежели обвинять во всем других.

Третья тройка Арканов — его отношение к победам и триумфам. Здесь выпали Арканы: Шестерка Жезлов, Семерка Кубков, Девятка Кубков.

Его путь таков, что он может только фантазировать о подлинных победах, но не более того. Совет — поменьше фантазировать, побольше работать и укротить свой нрав.

Четвертая тройка — отношение художника к вопросам справедливости, правопорядка. Здесь выпали Арканы: Десятка Пентаклей, Король Кубков, Тройка Жезлов ↓.



Рис. 29. Расклад «Пять веков». Вариант 2

Перестраховка, пренебрежение помощью (3 Ж ↓), стремление к материальным благам превалирует над духовностью. Карта-бланка самого художника — Король Кубков — выпала именно в этой тройке, символизирующей век борьбы за справедливость, где жили преимущественно герои. Исключив зависимость от денежных, материальных ценностей, уделяя больше внимание духовности, высшим идеалам, художник будет более везуч и счастлив, тогда он не будет рассуждать о вечном невезении, так как произойдет переоценка ценностей.

Пятая тройка показывает, как художник пользуется силой, способностями, не злоупотребляет ли этими категориями? Здесь выпали Арканы: Пятерка Пентаклей ↓; Десятка Жезлов; Семерка Жезлов ↓.

Налицо неадекватное использование силы таланта. Вечное недовольство тормозит (10 Ж) все проекты и намерения, создавая лишние препятствия. Непостоянство, недоумения, ложные амбиции, колебания (7 Ж ↓). Все причины «невезения» — в самом художнике, и тут очень подойдет пословица: «Неча на зеркало пенять, коли рожа крива». Пусть это грубо, зато справедливо.

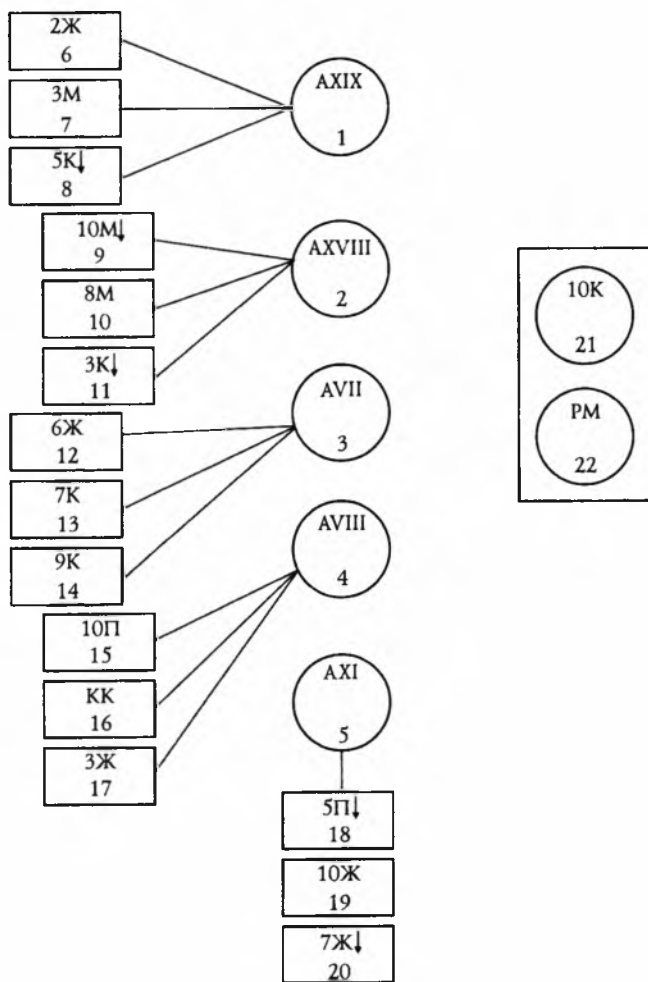
Но что же еще есть в запасе у художника, что еще можно вытащить на свет божий? Рассмотрим Блок казны, резерва. Здесь выпали Арканы: Десятка Кубков и Рыцарь Мечей.

10 К — ум, удача, богатство, а Р М — атака, разрушение, защита. Да, нужно защищать иные ценности, иные богатства, не расходуя свои способности на раздувание вражды между собратьями по ремеслу. Основное — работать над собой.

Можно для более точного прогнозирования использовать сочетания, а также нумерологические расчеты суммарных векторов-Арканов тройки Младших к каждому сигнификатору.

1-я тройка Арканов. Используем качественный счет. 2 Ж, 3 М, 5 К ↓.

Сумма:  $5 + (-5) = 0$  ↓.

Аркан «Шут» перевернут. Счастье понимается превратно. Выбор методов нецелесообразен, предстоит переоценить себя и свои возможности.

2-я тройка, сумма:  $-10 + 8 + (-3) = -5$  ↓.

Аркан «Верховный Жрец», перевернут. Ошибочность позиции в мироздании именно из-за переоценки своих достоинств, деловых качеств.

3-я тройка, отношение к победам, сумма:  $6 + 7 + 9 = 22 = 2 + 2 = 4$ .

Аркан «Император». Не стоит считать себя императором на троне, ведь это звание еще нужно заслужить, а заслужив, суметь удержать.

Вообще, приведенный номер Аркана 22 часто в некоторых колодах и системах Таро присваивают «Шуту», его значение будет логично и здесь: он художник по призванию, у него есть талант, но чрезвычайно высоки амбиции.

4-я тройка Арканов, отношение к справедливости, правопорядку, сумма:

$10 + 14 + (-3) = 21$  ↓.

А XXI «Мир» негативен, то есть время подлинного триумфа справедливости еще впереди.

Пятая тройка — использование Силы. Сумма:  $-5 + 10 + (-7) = -2$ .

А II «Верховная Жрица» негативна. И здесь прослеживается то же высокомерие, та же амбициозность, стремление выделиться. Весь расклад подтверждает и нумерологическая часть.

**Вывод.** Не стоит художнику думать, что он — пуп земли, тем более что и пуп земли — это всего-навсего камень. Художнику нужно просто стать добрее, внимательнее к окружающим его людям, коллегам, просто знакомым. Жить с таким ожесточенным сердцем тяжело прежде всего для него самого. Один в поле не воин, даже будь он силен, как Геракл.

Как вы могли убедиться, расклад довольно прост. Человек и его проблемы видны как на ладони. Теперь дело уже за самими клиентами. Если они учтут пожелания Таро, проблемы могут со временем разрешиться. А если и дальше будут упрямяться и вести непродуктивный образ жизни — это их дело. Никто, кроме нас самих, не решит наших проблем. Это нужно помнить всегда. Расклад только подчеркивает и освещает то, что нужно исправлять.

Расклад завершен.

### Вариант 3

Расклад по этому варианту проводится смешанной колодой, однако здесь есть нюансы.

На первом этапе сигнификаторы укладываются на свои места. Они из Старшей иерархии: XIX, XVIII, VII, VIII, XI.

Далее остаток колоды Старших Арканов смешивается с Младшими Арканами, в рабочей колоде теперь 56 Младших Арканов и 17 Старших. В этой колоде переворачиваем искусственно до 10 Арканов, чтобы появились Арканы в негативной позиции. Карту-бланку вынимаем из этой перетасованной колоды, возможно, она выпадет в перевернутой позиции, это очень важно, правильна ли позиция клиента априори, изначально. После того как эта карта вынута, еще вынимаем из колоды 16 Арканов на удачу, соединяем с картой-бланкой, тасуем, даем клиенту «поднять» и укладываем по три под каждый сигнификатор, согласно схеме рис. 27.

На втором этапе раскрываем тройки, анализируем, смотрим, в зоне какого сигнификатора выпала карта-бланка клиента, делаем выводы, даем указания.



На третьем этапе анализируем Блок казны, даем окончательные рекомендации клиенту.

Вопрос задает дама средних лет, роскошная брюнетка. Ее, несмотря на красоту и видимую добропорядочность, отчего-то увольняют со всех мест работы. Она явилась на сеанс уже после того, как это печальное событие произошло пятый раз за последние два года — есть от чего насторожиться!

**Этап 1.** Укладываем на свои места пять сигнификаторов.

Карта-бланка клиентки, роскошной брюнетки, — без сомнения, Дама Пентаклей.

Вынимаем ее из колоды Младших Арканов, подмешиваем к этой колоде остатки Старших Арканов, тасуем всю колоду, даем клиентке на «поднятие», раскладываем по три под каждый сигнификатор.

**Этап 2.** Раскрываем тройки Арканов ко всем сигнификаторам последовательно.

Тройка Арканов к сигнификатору 1, А XIX.

В чем дама видит счастье, успех, достижение каких целей ее по-настоящему волнует? Выпали Арканы: А XX «Суд»; А XIII «Смерть»; Тройка Пентаклей ↓.



Рис. 30. Расклад «Пять веков». Вариант 3

Эти Арканы говорят, что дама — «ведомая фигура» в мироздании; в жизни ее действуют неумолимые законы кармы, которые ни в коей мере нельзя игнорировать. «Не властны мы в самих себе», — это о моей клиентке, Даме Пентаклей.

Вторая тройка Арканов — в чем же она заблуждается, в чем «лунарность» ее понятий о собственном предназначении? Здесь выпали Арканы: Король Мечей; «Умеренность» А XIV ↓; А IX ↓ «Отшельник».

Клиентка заблуждается практически во всем, в том числе и в выборе мест работы, долгие годы начальники (К М) ее не ценят, не видят в ней абсолютно ничего: ни деловых качеств, ни желания работать. Перевернутая позиция Аркана IX более позитивна, нежели прямая, поэтому будем надеяться, что на клиентку еще «снизойдет свет» и она сумеет использовать свой потенциал, тогда, возможно, найдется начальник, которому она придется ко двору.

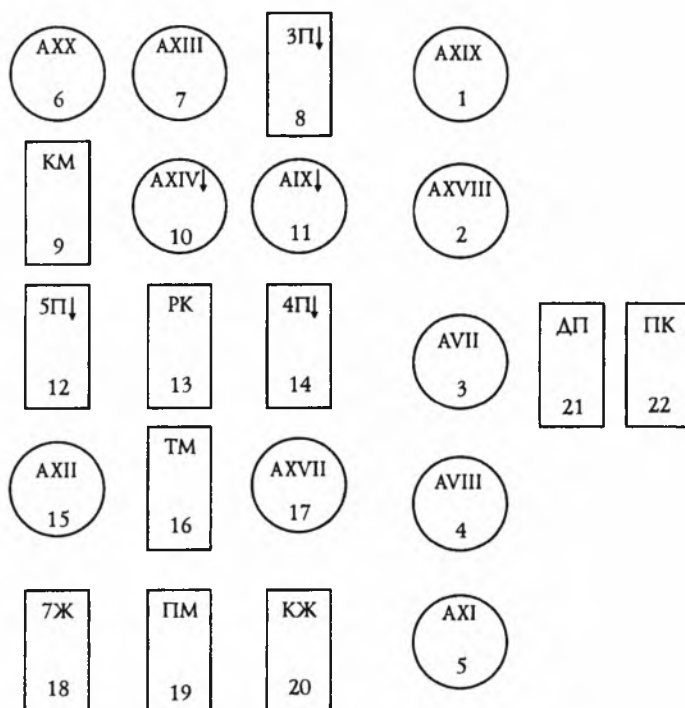
Третья тройка — ее отношение к победам, вражде, конфронтации. Здесь выпали Арканы: Пятерка Пентаклей ↓, Рыцарь Кубков, Четверка Пентаклей ↓.

Наблюдается диссонанс ее позиции в социуме с истинным ее назначением. Неравенство позиции в социуме подчеркивает 5 П ↓. Клиентка чересчур экзальтирована, возможно, материально обеспечена, деньги для нее — не главное. Но, имея деньги, она тратит их неразумно: беспорядочна в отношении как к людям, так и к деньгам. Ей все раньше удавалось, все шло само в руки, а вот теперь, когда к ней стали предъявлять какие-то вполне разумные требования, она потерялась. С победами, любимыми, пока дела обстоят плохо.

Четвертая тройка — насколько дама справедлива к себе? Здесь выпала тройка Арканов: А XII «Повешенный»; Туз Мечей; А XVII «Звезда».

Богиня Фемида лишает ее даже «надежды на надежду». Это в скором времени означает крах ожиданий, что ее перестанут увольнять с работы. Здесь нечего сказать.

Пятая тройка — верно ли дама использует свои возможности, в правильном ли направлении движется по дороге мироздания? Здесь выпала тройка Арканов: Семерка Жезлов, Паж Мечей, Король Жезлов.

Легковесность жизненной позиции выливается в негатив даже в семье. С мужем ее отношения оставляют желать лучшего, как бы, образно говоря, ее «не уволил» собственный муж. Пора бы ей, как той стрекозе из басни Крылова, перестать петь и плясать... Больше серьезности, здравого смысла. То, что ее отовсюду гонят, вполне справедливо.

**Этап 3.** Что же делать несчастной даме? Посмотрим ее резерв, Блок казны. Здесь выпали Арканы — Дама Кубков, ее карта-бланка, и Паж Кубков.

Таро советует ей посвятить свои заботы в ближайшее время воспитанию сына. От этого будет больше толку.

**Вывод.** Прекратить поиски работы и посвятить себя домашним заботам. За время, посвященное семье, пересмотреть свои позиции в социуме, возможно, пойти куда-то подучиться, а попозже — тогда, когда она почувствует, что настал ее час, — устраиваться на работу, к которой лежит душа и сердце.

Она должна увязать собственные интересы с интересами в социуме. Понять, что от нее требуется, тогда все будет хорошо.

Расклад завершен.

## Вариант 4

При проведении расклада по варианту 4 следует использовать следующие сигнификаторы:

Золотой век — Аркан Туз Пентаклей;

Серебряный век — Аркан Десятка Мечей или Туз Кубков, негативный;

Медный век — Аркан Девятка Кубков;

Век полубогов-героев — Туз Мечей;

Железный век — Туз Жезлов.

Далее расклад проводится по тем же правилам, карта-бланка вынимается первой из колоды Младших Арканов, затем к ней подмешиваются еще 16 Младших Арканов.

Данный вариант позволит уловить событийный, бытовой уровень.

Старшие Арканы вовсе не работают. Но вы можете, как и всегда, когда имеете дело с тройкой Младших Арканов, провести нумерологический счет.

Вопросы для этого варианта могут быть такими: поступлю ли я в институт, куплю ли квартиру, отдадут ли мне долг, выплатят ли мне дивиденды, как будет вести себя мой сын (дочь), ищет ли муж удовольствий (сомнительных) на стороне и так далее и тому подобное...

## Расклад «ПИГМАЛИОН»

*Жизнь требует движений.*

*Аристотель*

**М**ы обращаемся к поэме Овидия «Метаморфозы». Один из эпизодов этой поэмы повествует о кипрском художнике Пигмалионе, который жил уединенно, избегая женщин, он их ненавидел. Однажды он сделал статуэтку девушки из блестящей белой слоновой кости. Как живая, стояла она в мастерской художника, казалось, она дышит, казалось, вот-вот заговорит. Часами любовался Пигмалион своим творением и полюбил эту девушку. Он дарил ей украшения, одевал ее в роскошные одежды, украшал голову венками из цветов. Он шептал ей нежные слова и целовал, но статуя была нема.

В дни празднеств в честь Афродиты Пигмалион принес ей в жертву белую телку с позолоченными рогами, простер к богине руки и прошептал: «О вечные боги и ты, золотая Афродита! Если вы все можете дать молящему, то дайте мне жену столь же прекрасную, как та статуя девушки, которая сделана мной самим». Пигмалион не просил оживить статую, боясь гнева богов. Ярко вспыхнул жертвенный огонь перед изображением богини любви Афродиты: этим она давала понять, что услышала мольбы художника.

Вернулся Пигмалион домой, подошел к статуе и увидел, что она ожила! Так Афродита дала Пигмалиону красавицу-жену.

Сфера применения данного расклада. Этот расклад можно было бы назвать «Оживление ситуации», «Возрождение из праха», «Работа над ошибками».

Часто мы считаем, что наши отношения с тем или иным человеком закончились, проекты провалены, часто на старом, кажущемся нам отжившим, мертвым, мы с легкостью ставим крест. Но обстоятельства дальнейшей жизни порой требуют возвращения к этим забытым, заброшенным делам или отношениям. И тогда возникает естественный вопрос — каким образом оживить их? Не всегда мы можем рассчитывать на помощь богов, как Пигмалион, нам остается рассчитывать только на себя и на свои конкретные действия.

Вот здесь-то и поможет данный расклад. Он подскажет, что и когда следует предпринять, к кому обратиться за помощью и вообще — возможно ли возродить утраченное, казалось бы, навсегда. Чаще всего вопросы любовные, семейные. То люди разводятся, ставят крест на своих отношениях, то вдруг под влиянием минуты или дошедших слухов они (или только одна сторона) желают вновь соединиться, поэтому иногда необходимо дать человеку понять, что такое невозможно, чтобы он не мучился, не совершал ненужных, необдуманных действий, иногда они чреватые еще большими опасностями.

Такие же ситуации сплошь и рядом возникают в бизнесе: то люди работали вместе, открывали предприятие, затем оно обанкротилось, развалилось, партнеры обвиняли друг друга, после успокоились, поняв, что никто не был виноват, никто никого не подставлял, и решают вновь работать вместе. Нужно ли им это, можно ли вернуть утраченное, возродить отношения и открывать новые предприятия? Часто такие вопросы задают и по поводу возвращения на то или иное место службы. Когда-то человек работал в фирме, его уволили, но вот сменился руководитель, и человек, считая, что первый руководитель был к нему несправедлив, апеллирует к новому хозяину, хочет снова вернуться в фирму, а нужно ли это? Может быть, во второй раз его не только вновь уволят, но и отдадут под суд? В жизни всякое бывает.

Бывают вопросы в отношении места жительства или работы за рубежом. Например, человек работал в Канаде, срок действия контракта закончился, он вернулся, например, в Россию, где не может найти работу, и спрашивает, не обратиться ли ему вновь к работодателям из Канады?

Вопросов судебного порядка возникает множество: человек был осужден, на взгляд родственников и адвокатов, несправедливо, апелляция была подана, отклонена, но сомнение остается. Время прошло, а срок еще очень велик — так не обратиться ли в соответствующие органы вновь? Будет ли толк? Или уже похоронить всякую надежду? Как вы видите, этот расклад может применяться очень часто. Это — великий труженик в Таро.

## **Методика и техника проведения**

Расклад проводится по всем четырем вариантам, принимают участие девять Арканов выбранного достоинства и Арканы Афродиты.

Базовая схема расклада представлена на рис. 31.

Карта-бланка или карты-бланки действующих лиц выбираются заранее, затем к ним из колоды добавляется необходимое количество (до 9) наугад вынутых из перетасованной и «поднятой» клиентом колоды Арканов. Например, речь идет о ситуации, где замешаны два человека, то есть карт-бланок — две, значит, из колоды добавляются еще семь Арканов, вся группа перемешивается и закрыто раскладывается по три в три группы Арканов согласно схеме.

Значения Арканов расклада (используются буквы имени Пигмалион).

Первая тройка, верхняя, — ПИГ; значения:

позиция 1 (П) — причина возникновения ситуации, требующей разрешения;

позиция 2 (И) — истина, идеология, история развития вопроса, требующего разрешения;

позиция 3 (Г) — горизонты, границы, до каких пределов простирается вопрос, ныне всплывший из прошлого.



Рис. 31. Расклад «Пигмалион». Базовая схема

Первая тройка — анализ прошлого, извлеченного на свет божий вопроса.

Вторая тройка — МАЛ; апеллирует к настоящему времени, к сегодняшнему положению дел по данному вопросу:

позиция 4 (М) — меры, мастерство, мнение по этому вопросу в настоящее время;

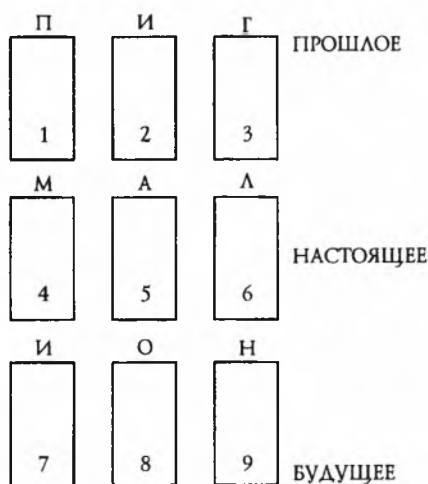
позиция 5 (А) — анализ ситуации в настоящем;

позиция 6 (Л) — логическое решение по принимаемым мерам.

Третья тройка — ИОН; апеллирует к исходу, к будущему разрешению вновь возникшего вопроса:

позиция 7 (И) — интерес, истина, которая будет вскрыта;

позиция 8 (О) — опасность, которая может преследовать клиента при попытке разрешения вопроса;

позиция 9 (Н) — необходимость действий, надежда, неизбежность.

По положению карты-бланки можно установить роль того или иного фигуранта при попытке разрешить старые проблемы, если есть реальная возможность — расклад это покажет. Если нет — также. Не всегда человек может возродить то, о чем мечтает.

Расклад нагляден, прост и информативен. Использование букв имени, сокращенного изложения значений позиций расклада существенно облегчает его восприятие и понимание.

## Вариант 1

Вопрос задает известный дипломат. Он некоторое время назад был послом в одной из стран — скажем, в Испании. Теперь нынешний посол уходит в отставку и хочет вновь работать в этой стране. Реальны его желания или нет? Возможен ли этот вариант? Какие меры следует предпринять, чтобы вновь добиться назначения?

Подойдет расклад «Пигмалион», так как речь идет о возвращении к старому, ушедшему в небытие времени. Повторится ли оно на новом витке? Расклад провожу по варианту 1, чтобы уловить направление генеральных вибраций, вибраций Верховного уровня. Карта-бланка дипломата — А I «Маг», этот Аркан сразу же вынимается из колоды Старших Арканов и укладывается на стол закрыто. Затем из колоды Старших Арканов, после ее тасования и «поднятия», закрыто вынимаются еще восемь, вся группа тщательно тасуется, вновь «подснимается» клиентом и раскладывается согласно схеме рис. 31.

**Этап 1.** Происходит раскладывание Арканов согласно схеме.

**Этап 2.** Арканы трех групп последовательно раскладываются и трактуются.

Перед началом раскладки из них 6–8 Арканов искусственно переворачиваются, чтобы учитывать в раскладе перевернутые и прямые позиции Арканов.

В данном варианте вы можете использовать сочетания Арканов, это Великие сочетания («Арканы Таро. Энциклопедия сочетаний»):

Аркан в позиции 1 — Аркан в позиции 2;

Аркан в позиции 2 — Аркан в позиции 3;

Аркан в позиции 4 — Аркан в позиции 5;

Аркан в позиции 5 — Аркан в позиции 6;

Аркан в позиции 7 — Аркан в позиции 8;

Аркан в позиции 8 — Аркан в позиции 9.

Расшифрую первую тройку Арканов.

Позиция 1, выявление причины возникновения ситуации, идущей из прошлого. Выпали Арканы: А III ↓ «Императрица»; А X «Колесо Счастья»; А II «Верховная Жрица».

Можно сказать следующее: прослужив два года в Испании, очень довольный собой и своей миссией в этой стране, наш клиент на третьем году представительства был неожиданно отозван в Россию.

В этой тройке: П — причина возникновения ситуации — неожиданный отзыв дипломата на родину.

И — идеология, истина, история развития — Фортуна, которая опекала нашего клиента до поры. Возможно, с ее точки зрения, дипломата могла ожидать более перспективная работа, пост.

Г — горизонты, в данном случае временные рамки — два года безупречной службы. Отзыв произошел по обстоятельствам, не зависящим от дипломата.

Расшифрую вторую тройку, она апеллирует к настоящему времени. Выпали Арканы: А XVIII «Луна»; А XXI «Мир»; А IX «Отшельник».

Аркан в позиции 4 — меры, которые можно принять для разрешения вопроса. А XVIII по своему значению негативен, ясности с этим на данном этапе нет.

Аркан в позиции 5 — анализ ситуации, А XXI «Мир». В настоящем дипломата очень ценят, уважают, у него прекрасная работа, и он находится в социуме в том состоянии, когда может просить того, чего хочет.

Аркан в позиции 6 — логика дипломата в настоящем. Он мудр, прозорлив и хочет сделать верный шаг в этих условиях. Дорога открыта.

Расшифрую третью тройку, будущее. Здесь выпали Арканы: А VIII «Справедливость»; А XX «Суд» и карта-бланка дипломата — А I «Маг».

Тройка говорит о том, что дипломату поможет богиня Фемиды, справедливость вскоре восторжествует, и его кармический путь будет восстановлен. В этой тройке нет необходимости прибегать к услугам Афродиты. Здесь и так все ясно.

**Этап 3.** Аркан Афродиты можно выложить на А III «Императрица» в негативной позиции. Узнать, почему же дипломат был отозван руководством в прошлом? Что же послужило причиной? Для этого сделаем следующее: из оставшихся Арканов, Старших, а их теперь  $(23 - 9) = 14$ , вынимаем после очередного тасования и «поднятия» клиентом еще один Аркан. Арканы, которые будут дополнительно выкладываться на негативные Арканы, выпавшие во всех позициях, с 1-й по 9-ю, называются Арканами Афродиты. Они прольют свет на ситуацию, возможно ли эти негативы преодолеть.

Вынимаем этот Аркан — это А XI «Сила». Его отозвали волевым решением, потому что его услуги были важнее и нужнее в другой стране, где он и работал четыре года.

Чтобы узнать, что за «лунарность» нависает над ним в настоящем времени, выкладываем Аркан Афродиты на А XVIII «Луна». Это Аркан XVI «Башня». В данном контексте это хорошо, худший Аркан Таро конкретизирует ситуацию настоящего так: недоразумения можно уладить, после заявления дипломата о его намерении все недоразумения будут устранены.

**Вывод.** Дипломату нужно писать заявление и проситься на старое место, послом в Испанию. Именно сейчас нужно это сделать, не откладывая дела в долгий ящик. Ему будет сопутствовать удача.

Расклад завершен.





Рис. 32. Расклад «Пигмалион». Вариант 1

**Примечание.** В нашем случае мы вынули только два Аркана Афродиты, потому что все остальные Арканы расклада были позитивны. В других случаях может понадобиться вытащить дополнительно до девяти (максимум) Арканов Афродиты. Имейте это в виду. Этими Арканами мы узнаем, поможет ли нам Афродита.

### Вариант 3

Проводится смешанной колодой Таро.

Вопрос задает молодая женщина. Много лет назад, в юности, за ней ухаживал сокурсник. Затем он уехал работать в Америку, их пути разошлись. Она успела побывать замужем, у нее дочь. Теперь она узнала, что ее прежний поклонник вернулся, спрашивал о ней у общих знакомых и, по слухам, хотел с нею встретиться. Былое чувство проснулось в душе дамы, и она хочет узнать, реальны ли ее надежды, что даст встреча, есть ли у них шансы начать все сначала?

Здесь, без сомнения, подойдет расклад «Пигмалион».

Карты-бланки клиентов выбираем из фигурных Младших Арканов: это Дама Кубков, моя клиентка, она молода, блондинка, рождена под знаком Рыб; его символом назначаю Короля Пентаклей, так как он шатен, рожден под знаком Девы, занимается банковским делом.

Карты-бланки вынимаю из колоды Младших Арканов, укладываю закрыто на стол, затем смешиваю. Старшие и Младшие Арканы тасую, даю «поднять» клиентке, вынимаю закрыто дополнительно еще семь Арканов из колоды, смешиваю

с картами-бланками, тасую, даю «поднять» клиентке и раскладываю девять Арканов согласно схеме на рис. 31.

Предварительно в смешанной колоде 10–15 Арканов искусственно переворачиваю, чтобы появились Арканы в негативной позиции.

Арканы Афродиты вынимаются (в случае необходимости) из смешанной колоды, то есть всегда из той колоды, которой работает Мастер, проводящий расклад.

**Этап 1.** Проведя все указанные выше манипуляции, имеем картину расклада, представленную на рис. 33.



Рис. 33. Расклад «Пигмалион». Вариант 3

**Этап 2.** Переворачиваем первую тройку. Аркан в позиции 1, побудительные причины, здесь выпал А ХІ «Сила». Причина нынешнего эмоционального состояния клиентки кроется в прежней привязанности. Она знала, как он был к ней равнодушен, и память о том, что было ранее, создает фон для новых надежд.

Аркан в позиции 2 — идеология, истина, история — здесь выпал Аркан Семерка Кубков, негативна. Значения Аркана: желание, сильная воля, разумный выбор. То есть еще из прошлого идет понимание того, что этот ее поклонник был очень даже хорош.

Аркан в позиции 3 — горизонты, границы влияния дамы на ситуацию, идущую из прошлого, — здесь выпал Аркан Король Пентаклей, то есть сам фигурант. Он остался для дамы в воспоминаниях как ее горячий и пылкий поклонник, но именно памятью о прошлом, она хочет знать, как ей вести себя в настоящем.

Вторая тройка Арканов расклада — Арканы Настоящего.

Аркан в позиции 4 — меры, которые могут быть приняты. Мнение Таро по поводу возврата прежнего: здесь выпал Аркан Четверка Пентаклей, негативна. Значение

Аркана — подвешенность, беспорядочность или отсутствие отношений в настоящем, задержка, частокол.

Аркан в позиции 5, анализ причин возникновения ситуации, — здесь выпал Аркан Тройка Пентаклей. Значение Аркана — важность, забота, искусный труд, элитарность. На этом этапе своей жизни, оставшись одна, без мужа, она переосмыслила роль бывшего поклонника и считает его на данном отрезке времени вполне подходящей фигурой для серьезных отношений.

Аркан в позиции 6, логический вывод, — здесь выпал Аркан Паж Кубков. Значение Аркана — изучение ситуации, размышление над проблемой.

Переходим к тройке Будущего.

Аркан в позиции 7 — истина, в чем она кроется. Здесь выпала карта-бланка самой клиентки. В ней самой — и истина. Что она хочет? Чего желает? Все зависит от ее действий.

Аркан в позиции 8 — опасность, срыв, угроза действиям, которые будут предприняты, — здесь выпал Аркан А III «Императрица». Что бы дама ни задумала, успех возможен.

Аркан в позиции 9 — надежда, есть ли она. Здесь — увыв! — негативный Аркан, Восьмерка Мечей. Трудности, задержки, нечаянность, немилость, рок.

**Этап 3.** Проводится выкладывание Арканов Афродиты, если они нужны. В нашем случае, глядя на расклад, мы видим, что выпали только два негативных Аркана — это Аркан в позиции 4, негативная Четверка Пентаклей, создающая двусмысленность, подвешенность ситуации в настоящем, и Аркан в позиции 9, обещающий в настоящем щекотливое положение, неприятный финал. Что же это за негативы, как их расценивает Афродита?

По установленным правилам мы вынимаем из остатков колоды смешанной иерархии еще два Аркана, закрыто, и укладываем их на негативные Арканы в позициях 4 и 9.

В позиции 4 Аркан Афродиты — Шестерка Пентаклей.

Афродита снимает щекотливость, недоразумения, она решает так: дама в настоящем должна принять от судьбы подарок в лице этого прежнего поклонника. Он отнесется к своей прежней пассии трепетно, внимательно, нежно. Сделает ей хороший подарок.

В позиции 9 выпал Аркан А II «Верховная Жрица».

**Вывод.** Афродита опять обещает клиентке помощь. Для прежнего поклонника она по-прежнему остается «Верховной Жрицей его сердца». Все ушедшее вновь возродится; щекотливость, неловкость уйдет. Они еще могут быть счастливыми, судьба сводит их вновь, а Афродита помогает влюбленным.

Расклад завершен.

# Расклад «ПЕРСЕЙ И МЕДУЗА ГОРГОНА»

*Только по поступкам мы судим о внутренних движениях,  
о мыслях, о действиях, о других чувствованиях.*

*Клод Адриан Гельвеций*

**И**деология расклада основана на мифе об одном из подвигов героя Персея, сына Зевса и Данаи. Зевс проник в виде золотого дождя в подземные покои Данаи, куда ее отправил отец, царь Аргоса Акрисий, которому было предсказано оракулом, что он погибнет от руки сына Данаи. У Зевса и Данаи родился сын Персей. В поэме Овидия «Метаморфозы» описаны подвиги Персея, которого еще маленьким Акрисий поместил вместе с матерью в ящик и приказал бросить в море. Ящик прибило к острову Сериф, одному из Кикладских островов в Эгейском море, где при дворе царя Полидекта и вырос Персей. Полидект полюбил мать Персея, Данаю, но она не любила жестокого и коварного царя, который только и думал, как погубить Персея, — в конце концов решил послать его за головой Медузы горгоны, мотивируя это тем, что если Персей — сын Зевса, то отец поможет ему.

Персей отправился в дальний путь. Ему нужно было достичь края земли, западной оконечности ее, где жили ужасные горгоны. Все тело их покрывала блестящая крепкая чешуя. Только меч Гермеса мог разрубить ее. Горгоны имели громадные медные руки с острыми когтями. У них были острые, как кинжалы, клыки; красные, как кровь, и горящие ненавистью глаза. Их взгляд был так ужасен, что превращал в камень всякого, кто с ним встречался. На своих крыльях горгоны носились по воздуху, и горе было тем, кого они встречали на пути, — они тут же разрывали их на мелкие кусочки и пили их кровь.

Трудный подвиг предстояло совершить герою Персею. Боги Олимпа не могли допустить, чтобы Персей погиб. На помощь ему явился быстрый, как мысль, Гермес и любимая дочь Зевса, воительница Афина. Афина дала Персею щит, в котором, как в зеркале, отражалось все. Гермес же дал Персею свой острый меч; вестник богов сказал Персею, где он найдет горгон.

Долог и труден был путь Персея, он пролегал, в том числе, через остров, где жили нимфы, от которых герой получил еще три подарка: шлем властителя подземного царства Аида, который делал невидимым всякого, кто его надевал; сандалии с крыльями, с помощью которых можно было летать по воздуху с огромной скоростью, и сумка волшебного свойства — она то расширялась, то сжималась в зависимости от того, что в ней лежало.

Персей, используя все то, что ему дали, победил Медузу горгону, отсек ее голову мечом Гермеса и скрылся от преследования, надев крылатые сандалии, а голову

спрятал в волшебной сумке. Щит Афины пригодился ему для того, чтобы видеть все происходящее в нем: если бы он посмотрел на Медузу, он превратился бы в камень. Медуза — одна из трех горгон, которую можно было убить, на нее указал Персею Гермес. Остальные две горгоны могли бы поймать его и убить, но он надел шлем, подарок нимф, и стал невидимым. Вот, вкратце, миф о Персее и Медузе горгоне.

При совершении своего подвига Персей использовал пять атрибутов подвига, пять предметов, которые помогли ему справиться с Медузой. Мы будем использовать в идеологии и методологии расклада также пять побудительных причин, которые могут помочь любому человеку в трудных обстоятельствах. Таро покажет, в чем для каждого человека спасение от несчастий, от горя, беды, рока. У нас у каждого — свой щит, свой меч, свой шлем, своя сума и свои крылатые сандалии, свои методы уйти от тех или иных преследований — от негативов судьбы.

Проведя данный расклад, мы определим, что для того или иного клиента есть его меч, что для него — щит и другие атрибуты, его спасательные круги, его надежды. Мы узнаем, что поможет клиенту, условно, «не превратиться в камень», увидеть все в нужном свете (щит), победить препятствия (меч), вовремя скрыться или принять иные меры безопасности (крылатые сандалии) и избежать встреч, опасных для жизни, исчезнув вовремя (шлем).

Расклад очень поэтичен, обстоятелен и необычайно информативен и подскажет человеку, как он может преодолеть препятствия и разрушить негатив (убить, фигурально выражаясь, ту или иную свою «горгону»).

## Методика и техника проведения

Данный расклад проводится по четырем вариантам, базовая схема расклада представлена на рис. 34.

Расклад проводится на базе пяти сигнификаторов, олицетворяющих:

- во-первых, щит Афины, Аркан XIX «Солнце» — для вариантов 1, 2, 3 и Туз Пентаклей — для варианта 4;
- во-вторых, меч Гермеса — Аркан I «Маг» — для вариантов 1, 2, 3 и Туз Мечей — для варианта 4;
- в-третьих, шлем-невидимка, Аркан II «Верховная Жрица» — для вариантов 1, 2, 3 и Туз Кубков — для варианта 4;
- в-четвертых, крылатые сандалии, Аркан XIV «Умеренность» — для вариантов 1, 2, 3 и Восьмерка Жезлов «Повелитель скорости» — для варианта 4;
- в-пятых, сума, А XX «Суд» — для вариантов 1, 2, 3 и Туз Жезлов — для варианта 4.

СИГНИФИКАТОРЫ РАСКЛАДА РАБОЧАЯ ГРУППА АРКАНОВ



Рис. 34. Расклад «Персей и Медуза горгона». Базовая схема

Рабочая группа: Арканы выбранного достоинства, в позициях с 6-й по 20-ю.

Щит Афины в раскладах для клиентов олицетворяет всегда зеркало действительности, то, как обстоят дела на самом деле, независимо от мнения клиента.

Меч Гермеса – это меры борьбы, орудие в борьбе с врагом, с препятствием, с любым негативом, речь о котором идет в том или ином раскладе.

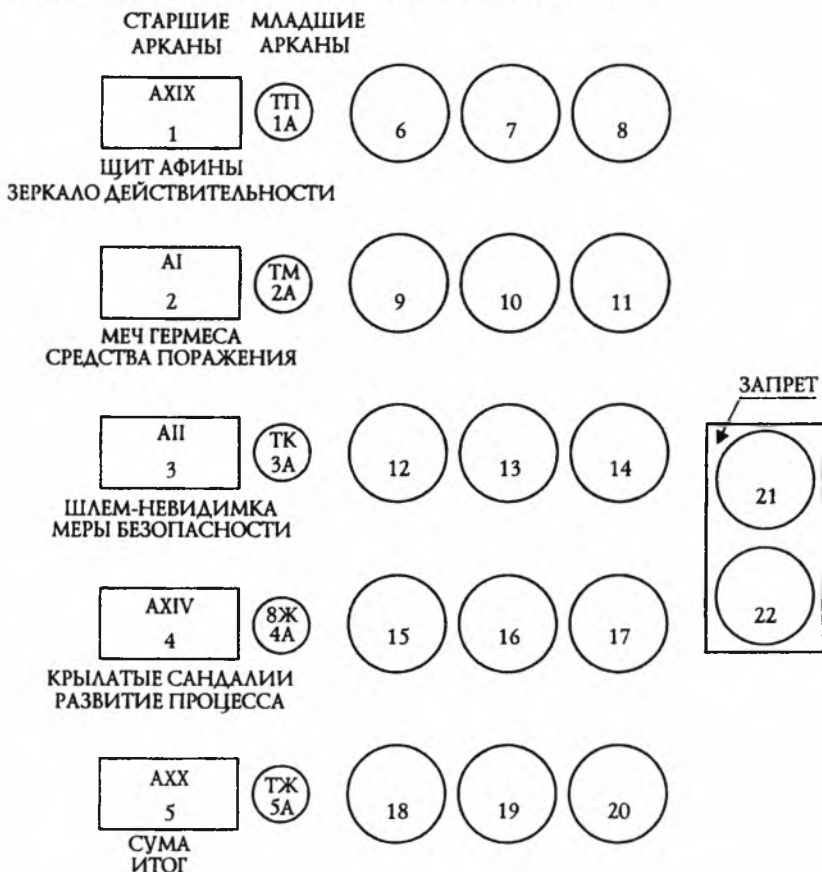
Шлем-невидимка — безопасность клиента, то, что поможет ему избежать самого худшего, порой — гибели.

Крылатые сандалии олицетворяют процесс в развитии, его скорость.

Сума подразумевает итог — то, что можно будет зачесть в актив (как у Персея — голова Медузы, но у каждого свой итог, своя «голова Медузы»). Я приведу пример проведения данного расклада по варианту 1.

## Вариант 1

Расклад проводим без Белой Карты, с учетом перевернутых позиций в раскладе Старших Арканов.

Вопрос задает бледный, как полотно, мужчина средних лет, обеспокоенный тем, что может скоро пасть жертвой мафиозных разборок. Он спрашивает, кто — кого? У него есть планы по спасению, но сработают ли они? Поскольку в колоде Старших Арканов Таро 22 Аркана, без Белой Карты, а в раскладе работают только 20 Арканов, то два оставшихся Аркана означают запрет на то, что заложено в этих Арканах. Например, если в группе запрета выпадает А VIII «Справедливость», то участие в процессе богини Фемиды нужно исключить априори, то есть не вмешивать сюда полицию и правоохранительные органы.

Если выпадает А XVIII «Луна», то нельзя прибегать к обману, мошенничеству.

Если выпадает А XVII, то нужно оставить всякую надежду на разрешение проблемы. И так далее.

**Этап 1.** Из колоды Старших Арканов выбираем сигнификаторы и укладываем согласно схеме в вертикальный ряд, один за другим.

Картой-бланкой клиента в данном случае у нас задействован А I «Маг», для его оппонентов карта-бланка — А O «Шут»; ее вынимаем и укладываем закрыто. Она должна обязательно попасть в рабочую группу, а не в группу запрета, поэтому, чтобы исключить подобное, бланку сразу вынимаем, к ней подмешиваем еще 14 Арканов: оставшиеся Арканы — их 2 — укладываем в группу запрета.

Расклад Арканов завершен.

**Этап 2.** Далее открываем последовательно группы Арканов к каждому сигнификатору и читаем их тройку за тройкой.

В случае моего клиента выпали Арканы:

к сигнификатору Щит Афины, действительность, ее зеркало: А O «Шут», карта-бланка клиента; А XV «Дьявол»; А XIII «Смерть»;

к сигнификатору Меч Гермеса, средства борьбы, поражения: А III «Император»; А XI ↓ «Сила»; А X «Фортуна»;

к сигнификатору Шлем-невидимка, меры безопасности, возможность укрытия: А VII «Колесница»; А IV «Император»; А VI «Выбор»;

к сигнификатору Сандалии: А XVII «Звезда»; А XII ↓ «Повешенный»; А V «Верховный Жрец»;

к сигнификатору Итог выпали Арканы: А IX «Отшельник»; А XXI ↓ «Мир»; А XVIII «Луна».

Блок Арканов запрета: «Башня» и «Справедливость», А VIII и А XVI соответственно.

## Анализ сигнификаторов.

Действительность. А 0, карта-бланка клиента, находится именно здесь, то есть отражается в зеркале действительности. Рядом — Аркан «Дьявол» и А XIII. Арканы говорят о смертельной опасности для клиента. Искушение — рядом с ним. Он сам виноват в нынешней ситуации — возможно, не платил какие-то подати, уходил от того, что должен был сделать, чтобы себя обезопасить.

Средства борьбы. Что клиенту нужно сделать, чтобы уничтожить опасность, угрожающую ему? Если не помощь случая, счастливого для него, то ничего сделать нельзя. Его усилия не принесут результатов.

Меры безопасности. Поскольку сам клиент не в силах справиться один на один с угрозой, он должен будет обратиться за помощью к более сильным структурам или уехать, скрыться на время. Это единственно возможный выбор.

Процесс во времени. Как будут развиваться события? Если клиент изменит свою позицию на 180°, то появится надежда найти новых защитников, обеспечив себе безопасность.



Рис. 35. Расклад «Персей и Медуза горгона». Вариант 1



Итог. Чем же все закончится, что будет в активе у клиента, в его суме? Его исчезновение — отшельничество от неприятностей — приблизит его к лучшим временам, но все же ясности это не добавит, он сам обманывает себя, ибо угроза его жизни остается.

Арканы запрета. Что клиент не должен делать? Во-первых, ставить на себе крест и посыпать голову пеплом (А XVI «Башня»), а также обращаться в органы правосудия. Это бесполезно.

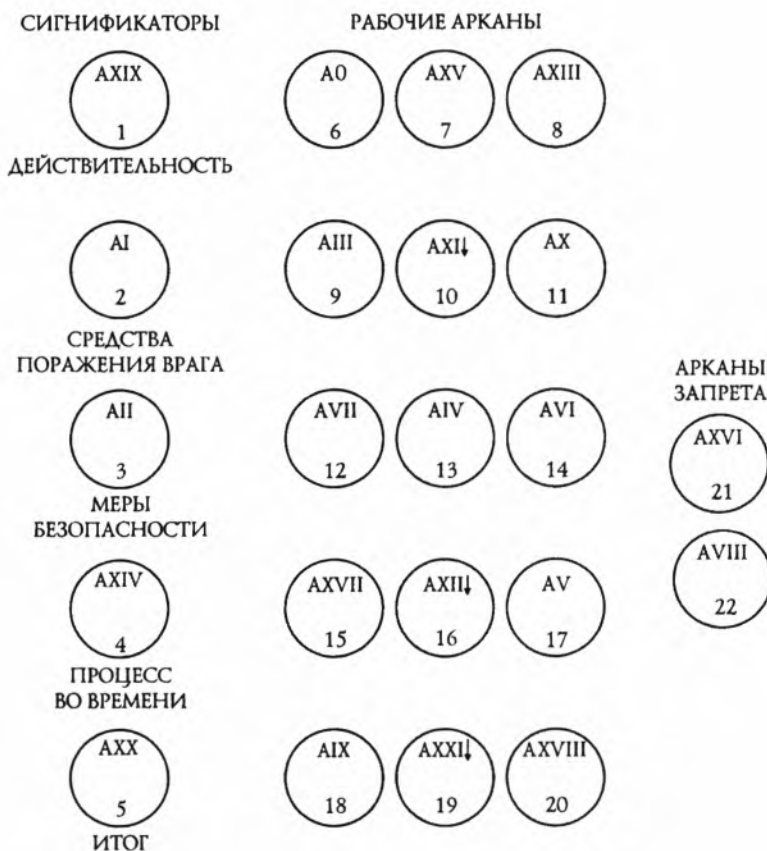
**Вывод.** Расклад плох. Клиент обречен на смерть. Его попытки могут быть успешными, если он эмигрирует в самое ближайшее время и никому не скажет, в какую страну. На пять лет он должен исчезнуть из поля зрения мафиозных структур. В дальнейшем — быть осторожнее.

Расклад завершен.

## Вариант 2

Расклад проводится двумя колодами: сигнификаторы — Старшие Арканы, рабочая группа и Арканы запрета — Младшие Арканы. Как всегда, когда мы имеем дело с тройкой Арканов Младшей иерархии, можно подсчитать суммарные векторы-Арканы всех троек. Это значительно конкретизирует расклад. Подсчитав векторы-Арканы, можно получить дополнительную информацию, сравнивая эти подсчитанные Арканы и сигнификаторы.

## Вариант 3

Сигнификаторы — Старшие Арканы (они Старшие во всех вариантах, кроме четвертого), а рабочая группа и Арканы запрета — смешанная колода. Анализируя Арканы сигнификатора 4, процесса во времени, можно, пользуясь таблицами временных значений (см. Приложение), определить время события, интересующего вас.

## Вариант 4

Весь расклад проводится Младшими Арканами, определяется событийный, бытовой план. Сигнификаторы также берутся из Младших Арканов. В этом варианте в каждой тройке можно провести нумерологический счет.

Используя аналогию с персонажем и событиями мифа о Персее, данный расклад легко понимается и проводится. Сомнений расклад не оставляет, он расставляет все точки над «i».

# Расклад «ДВЕНАДЦАТЬ ПОДВИГОВ ГЕРАКЛА»

*Лишь сумма преодоленных препятствий является действительно правильным мерилom подвига и человека, совершившего этот подвиг.*

Стефан Цвейг

**И**деология расклада связана с мифами о Геракле, самом популярном герое Греции. Свое имя он получил из-за преследований Геры (в переводе — «совершающий подвиги из-за гонений Геры»), а настоящее его имя — Алкид, то есть «сильный».

На звездном небосводе существует созвездие Геракла. Рядом — созвездие Гидры.

Геракл — сын Зевса и смертной Алкмены. Гера пылала ненавистью к сыну Зевса. Много зла она причинила Гераклу. В том числе, когда Геракл счастливо жил в семивратных Фивах, она наслала на него безумие, в припадке которого он убил своих детей и детей брата-близнеца, Ификла.

Очнувшись от припадка, очистившись от скверны невольного убийства, он поспешил в священные Дельфы. Аполлон повелел ему отправиться на родину его предков, в Тиринф, и 12 лет служить Эврисфею, слабому трусливому царю. Устами пифии Аполлон предсказал ему, что он получит бессмертие, если совершит по повелению Эврисфея 12 подвигов.

Вот двенадцать подвигов Геракла:

- Немейский лев. Геракл убил чудовище, порожденное Тифоном и Ехидной, жившее около города Немей, в Арголиде, на северо-востоке от Пелопоннеса.
- Лернейская гидра. Девятиголовая гидра — также порождение Тифона и Ехидны. Она жила в болоте около города Лерна, в Арголиде, к юго-западу от Аргоса. На месте отрубленной головы у гидры тут же появлялась новая, к тому же у чудовища одна голова была бессмертна. Геракл убил ее, прижигая шею огнем, рассек тело и пропитал стрелы желчью гидры. С тех пор раны от стрел Геракла стали неизлечимыми.
- Стимфалийские птицы. Эти птицы превратили окрестности аркадского города Стимфала почти в пустыню. Перья птиц были из твердой бронзы, и птицы, взлетая, роняли их, как стрелы. Гераклу помогла одолеть их Афина Паллада.
- Керинейская лань. Лань жила в Аркадии и была послана богиней Артемидой в наказание людям. Она опустошала поля. Год преследовал Геракл лань и настиг ее на крайнем севере, в стране гипербореев у истоков Истра (современный Дунай). Но она вновь ускользнула и помчалась на юг; только в Аркадии он настиг ее и ранил. Затем принес ее живой в Микены. Артемиды простила ему вину, когда он рассказал, что не по своей воле он ранил ее лань.

- Эриманфский кабан и Битва с кентаврами. Кабан обладал чудовищной силой и жил на горе Эриманф, опустошая окрестности города Псофиса. Он убивал людей своими клыками. Геракл отправился в путь, зайдя по дороге к кентавру Фолу. Фол угощал его вином, которое принадлежало всем кентаврам. За это остальные кентавры рассердились на Фола и напали на него и Геракла. Завязалась схватка, в результате которой случайно пострадал кентавр Хирон, друг Геракла, он был ранен отравленной стрелой. Хирон добровольно спустился к Аиду, чтобы избежать мук. В печали Геракл направился к горе Эриманф, достиг кабана, связал и принес живым в Микены. Трусливый Эврисфей, увидев кабана, спрятался в большой бронзовый сосуд.
- Скотный двор царя Авгия. Новое задание Геракла — очистить от навоза скотный двор Авгия, царя Элиды, сына Гелиоса. Многочисленны были стада Авгия, среди них — 300 быков с белыми ногами, 200 — красных, как пурпур, 12 — посвященных Гелиосу, белых как снег, как лебеди, один бык был подобен звезде. За десятую часть стад Геракл взялся очистить скотный двор за один день. Авгий согласился. Водами двух рек, Алфея и Пеня, Геракл, сломав стену конюшни, очистил ее. Авгий не отдал Гераклу обещанную часть стада. Уже не служа Эврисфею, герой вторгся с войском в Элиду, разбил наголову Авгия, забрал все войско и богатую добычу у города Писы, принес жертвы олимпийским богам и учредил Олимпийские игры, которые были важнейшим празднеством, проходившим раз в четыре года, и были посвящены Зевсу.
- Критский бык. Геракл отправился на остров Крит. Бык был послан Миносу, критскому царю, Посейдоном, который разгневался на Миноса и наслал на быка бешенство. Геракл поймал быка и укротил. Сев на его широкую спину, он переплыл море и прибыл в Пелопоннес.
- Кони Диомеда. После этого Геракл направился во Фракию, к царю бистонов, Диомеду. У него были дивной красоты кони, прикованные железными цепями к стойлам. Царь кормил их человеческим мясом, бросая в стойла всех чужеземцев. Геракл захватил коней и увел к себе на корабль, его догнал Диомед и вступил с ним в битву. Победив, Геракл вернулся на корабль и увидел, что его друга Абдера, сына Гермеса, растерзали кони, которых герой поручил ему охранять. Устроив пышные похороны другу, он насыпал высокий холм на его могилу, рядом с которой был основан город Абдера. Коней Геракл привез Эврисфею, который отпустил их на волю. Они убежали в леса, где были растерзаны быками Зевса.
- Пояс Ипполиты. После Геракл направился в страну амазонок за поясом царицы Ипполиты. Этот пояс ей подарил бог войны Арес. Она носила его как знак власти над всеми амазонками. Дочь Эврисфея Адмета, жрица богини Геры,

хотела иметь пояс. Долгий путь проделал Геракл с немногочисленным войском. Страна амазонок со столицей Фемискирой находилась у дальних берегов Эвксинского Понта. По пути к стране амазонок Геракл совершил много подвигов. Их слава опередила приезд героя к амазонкам. Царица готова была добровольно отдать пояс, но вмешалась коварная Гера: обернувшись амазонкой, втравила Ипполиту в войну против Геракла. Разбив амазонок наголову, он захватил предводительницу войска, Меланиппу, свободу которой купила Ипполита, отдав свой пояс Гераклу.

- Коровы Гериона. Коровы великана Гериона находились на острове Эрифей— на самой западной оконечности земли, где сходит на закате с неба Гелиос. Достичь острова помог Гераклу Гелиос, предоставив свой золотой челн. На Эрифее Гераклу пришлось сражаться с двуглавым псом Орфом, с пастухами-великанами. А затем с самим Герионом — чудовищным великаном с тремя головами, тремя туловищами, шестью руками и шестью ногами. Афина Паллада вновь помогла Гераклу. Дорога в Микены была нелегкой: одна корова убежала, пришлось ее искать, после богиня Гера наслала на стадо бешенство, коровы разбежались по всей стране. Собрав коров, Геракл привел их к Эврисфею, который принес их в жертву богине Гере.
- Кербер (Цербер). Геракл должен был спуститься в царство Аида и привести Эврисфею адского трехглавого пса Кербера, стража подземного царства. После долгих поисков пса он нашел его, душил, пока тот не свалился почти бездыханным к ногам героя. Геракл укротил пса и вывел его из царства мрака в Микены. Трусливый Эврисфей, увидев Кербера, так испугался, что на коленях просил увести обратно в Аид, что и сделал Геракл.
- Яблоки Гесперид. Геракл направился к титану Атласу достать из его садов, за которым смотрели дочери Атласа, Геспериды, три золотых яблока, которые росли на золотой яблоне, выращенной богиней земли, Геей, в подарок Гере в день ее свадьбы с Зевсом. Трудность этого задания заключалась в том, что путь в сад Гесперид был неизвестен. После долгих блужданий вышел Геракл к реке Эридан (мифическая река), где его встретили нимфы и дали совет, как узнать дорогу. Выполнив их указания, он достиг края Земли, где стоял Атлас. Хитростью победил Геракл Атласа и доставил Эврисфею три золотых яблока Гесперид.

**Сфера применения расклада.** Подвиги Геракла в частности и подвиги вообще — это прежде всего преодоление, действия. Человек борется с разными катаклизмами жизни и судьбы. Выйдет ли он победителем из этой борьбы, какие силы помогут ему справиться с трудностями, опасностями, несчастьями? Какие черты характера

тормозят человека, не позволяя открыть в себе лучшие стороны? В чем он не прав? Как выйти из положения, на что рассчитывать? Верны ли ему друзья, любимая, в чем крайнее безрассудство человека, эгоизм, корысть его в делах мирских? В чем его порочность, испорченность, авторитаризм? Глуп он или умен? А возможно, гениален, имеет ясное мышление, ум? На эти и многие другие вопросы поможет ответить данный расклад.

Используем аббревиатуры: например, Немейский Лев — Несчастливая Любовь, для того чтобы сопоставить и лучше понять происходящее.

Лернейская Гидра — Лицемерие, Гордыня.

Стимфалийские Птицы — Серьезные Проступки (Преступления).

Керинейская Лань — Коварство, Ложь.

Эриманфский Кабан, Битва с Кентаврами — Эгоизм, Корыстолюбие, Бедность, Крайность.

Авгиевы Конюшни — Авторитаризм, Критиканство.

Критский Бык — Крайнее Безрассудство.

Кони Диомеда — Коварство Друзей.

Пояс Ипполиты — Порок, Испорченность.

Коровы Гериона — Крайняя Глупость.

Кербер — Корысть.

Яблоки Гесперид — Ясность, Гениальность.

Этот расклад можно было бы назвать «Характеристика личности». В случае любого поступка, события, в любой сфере деятельности человека он может быть проведен. Например, человек не может полностью себя реализовать: как будто бы и умен, и силен, а постоянно находится на «вторых ролях». Почему? Этот расклад объяснит причины. Что нужно подкорректировать ему в поведенческих тенденциях, в манере общения с людьми? В чем он ошибается, почему, условно говоря, он не может победить своего адского пса, Кербера, не может добыть пояс Ипполиты и т.д. Данный расклад можно применять и для очень серьезных прогнозов: политических, социальных, военных. Например, почему одна страна, начиная военные действия, никак не может победить другую, казалось бы, более слабую? Почему затонули «Титаник», подводная лодка «Курск»? Кто виноват? Кто убийца, а кто жертва?

Проводя этот расклад, следует помнить, что, несмотря на прогнозируемую Несчастную Любовь, она может быть, напротив, счастливой. Если человека подозревают в серьезных преступлениях, а Таро выявляет их отсутствие, то человека неверно оценивают и виновен кто-то другой. Крайнее безрассудство может обернуться подвигом. Корысть может быть для кого-то позитивом. Вся корысть человека порой заключается в наказании врага. Понятия многогранны, и в этом раскладе их многогранность

может быть установлена. Что для одного человека преступление, для другого — подвиг. Но предостеречь человека действительно порочного, действительно коварного, порой и указать ему на пороки — вот кредо данного расклада. Он говорит о том, кто есть кто и что есть что.

## Методика и техника проведения

Расклад проводится по четырем вариантам. Базовая схема расклада представлена на рис. 36.

ПОЗИТИВ		НЕГАТИВ
НЕИЗБЕЖНОСТЬ ЛЮБВИ НЕОБХОДИМОСТЬ ЛЮБВИ НАСЛАЖДЕНИЕ ЛЮБОВЬЮ	НЕМЕЙСКИЙ ЛЕВ 1	НЕСЧАСТНАЯ ЛЮБОВЬ
ЛОГИКА, ГОРДОСТЬ ЛИДЕРСТВО, ГЕНИАЛЬНОСТЬ	ЛЕРНЕЙСКАЯ ГИДРА 2	ЛИЦЕМЕРИЕ, ГОРДЫНЯ
СОВЕРШЕННЫЕ ПОСТУПКИ, СОВЕСТЬ, ПРАВДИВОСТЬ, СУДЬБОНОСНОЕ ПРИЗВАНИЕ	СТИМФАЛИЙСКИЕ ПТИЦЫ 3	СЕРЬЕЗНЫЕ ПРОСТУПКИ, ПРЕСТУПЛЕНИЯ
КУМИР, ЛЮБОВЬ, КЛЯТВА, ЛИДЕРСТВО	КЕРИНЕЙСКАЯ ЛАНЬ 4	КОВАРСТВО, ЛОЖЬ
ЭКОНОМИЧЕСКИЙ КРИТЕРИЙ, БОГАТСТВО, КРАСОТА	ЭРИМАНФСКИЙ КАБАН БИТВА С КЕНТАВРАМИ 5	ЭГОИЗМ, КОРЫСТОЛЮБИЕ, БЕДНОСТЬ, КРАЙНОСТЬ
АВТОРИТЕТ, КУМИР, АНГЕЛ, КРАСНОРЕЧИЕ	АВГИЕВЫ КОНЮШНИ 6	АВТОРИТАРИЗМ, КРИТИКАНСТВО
КАРЬЕРА, БЛАГОТВОРИТЕЛЬНОСТЬ	КРИТСКИЙ БЫК 7	КРАЙНЕЕ БЕЗРАССУДСТВО
КЛЯТВА, ДОСТОИНСТВО, КУЛЬТУРА, ДОБРОТА	КОНИ ДИОМЕДА 8	КОВАРСТВО ДРУЗЕЙ
ПРИЗНАНИЕ, ИСКРЕННОСТЬ	ПОЯС ИППОЛИТЫ 9	ПОРОЧНОСТЬ, ИСПОРЧЕННОСТЬ
КУЛЬТУРА, ГУМАННОСТЬ	КОРОВЫ ГЕРИОНА 10	КРАЙНЯЯ ГЛУПОСТЬ
КРАТКОСТЬ, КУЛЬТУРА, КРАСНОРЕЧИЕ	КЕРБЕР 11	КОРЫСТЬ
ЯСНОСТЬ, ГЕНИАЛЬНОСТЬ	ЯБЛОКИ ГЕСПЕРИД 12	ЯЗВИТЕЛЬНОСТЬ, ГЛУПОСТЬ

Рис. 36. Расклад «Двенадцать подвигов Геракла». Базовая схема (со двойными значениями позиций «негатив—позитив»)

В случае расклада по варианту 2 мы имеем два пути Геракла, сдвоенную фигуру. Одна — Старшие Арканы, вторая — Младшие. В первом ряду в каждой из 12 позиций расклада выкладываются по два Старших Аркана. Здесь же — карта-бланка, выбираемая всегда из Младших фигурных Арканов. Работа идет с Белой Картой и с учетом перевернутых позиций Арканов.

Таким образом, при работе по варианту 2 мы имеем карту-бланку клиента и 23 (с Белой Картой) Старших Аркана. Всю группу тасуем, даем на «поднятие» клиенту и раскладываем по два в каждую из 12 позиций расклада.

Далее под этими 12 группами Арканов выкладываем по три Младших Аркана в каждую группу.

Всего работают 36 Младших Арканов, 1 — карта-бланка, в первой группе.

У нас остается 19 неиспользованных Младших Арканов.

В конце расклада можно проанализировать, что же никогда не войдет в жизнь и судьбу клиента, какие «чаши сии» его минуют. Об этом и расскажут оставшиеся 19 Арканов.

Для более предметного анализа этого расклада можно сопоставить позиции и с домами гороскопа. Например, первый дом — дом Овна; у нас в раскладе первая позиция — Несчастливая Любовь. Вполне уместно совмещение, ибо личность, живя в мироздании, неотделима от любви, которая может принимать множественные формы. А какие именно формы имеет любовь у прогнозируемой личности, покажет расклад.

Имейте в виду, что, прорицая данный расклад, вы работаете с полярными понятиями. Например, позиция 1. Аббревиатура первого подвига — НЛ, Немейский Лев. Полярное понятие Несчастной Любви — Неизбежность Любви, Необходимость Любви, Наслаждение Любовью, Награда Любви и т.д.

Позиция 2. Аббревиатура — ЛГ, Лернейская Гидра. Негатив — Лицемерие, Гордыня; позитив — Логика, Гордость; Лидер, Гениальность; Личность, Гуманность и т.д. Аббревиатура совпадает, так построен расклад.

Позиция 3. Аббревиатура — СП, Стимфалийские Птицы. Негатив — Серьезные Проступки (Преступления); позитив — Совершенные Поступки; Совесть, Правдивость; Судьбоносное Призвание и т.д.

Позиция 4. Аббревиатура — КЛ, Керинейская Лань. Негатив — Коварство, Ложь; позитив — Кумир, Любовь; Клятва, Лидерство и т.д.

Позиция 5. Аббревиатура — ЭК, БК, Эрманфский Кабан, Битва с Кентаврами. Негатив — Эгоизм, Корыстолюбие, Бедность, Крайность; позитив — Эксперимент, Экономический Критерий, Богатство, Красота и т.д.

Позиция 6. Аббревиатура — АК, Авгиевы Конюшни. Негатив — Авторитаризм, Крикантизм; позитив — Авторитет, Кумир, Ангел, Красноречие и т.д.

Позиция 7. Аббревиатура — КБ, Критский Бык. Негатив — Крайнее Безрассудство; позитив — Карьера, Благотворительность (Благородство, Благо, Благоразумие) и т.д.

Позиция 8. Аббревиатура — КД, Кони Диомеда. Негатив — Коварство Друзей; позитив — Клятва, Достоинство, Культура, Доброта и т.д.

Позиция 9. Аббревиатура — ПИ, Пояс Ипполиты. Негатив — Порочность, Испорченность; позитив — Признание, Искренность и т.д.

Позиция 10. Аббревиатура — КГ, Коровы Гериона. Негатив — Крайняя Глупость; позитив — Культура, Гуманность и т.д.

Позиция 11. Аббревиатура — К, Кербер. Негатив — Корысть; позитив — Краткость, Культура, Красноречие и т.д.

Позиция 12. Аббревиатура — ЯГ, Яблоки Гесперид. Негатив — Язвительность, Глупость; позитив — Ясность, Гениальность и т.д.

На рис. 36 показана схема со сдвоенными значениями позиций «позитив — негатив».

Я приведу пример расклада по варианту 1.

## Вариант 1

Расклад проводится для мэра одного города. Он хочет знать, какие деяния он сможет, а какие не сможет совершить на своем посту, дадут ли ему работать, проявить все способности, и есть ли они, эти способности. Каков потенциал мэра? Его личные способности, внешние влияния?

**Этап 1.** Карта-бланка мэра, без сомнения, Король Жезлов. Человек социальной сферы, средних лет. Стихия — Огонь, необходимый для свершений на этом высоком посту.

Эта карта вынимается из колоды Младших Арканов, к ней подмешивается полная колода Старших Арканов вместе с Белой Картой. Некоторые карты предварительно перевернуты, чтобы учитывать негативные значения Арканов.

**Этап 2.** Раскрываются последовательно все двойки Арканов в ряду расклада и прочитывается их значение. Здесь можно использовать сочетания. Все они, кроме одного, с Королем Жезлов, будут Великими, а одно — Старшим или Младшим сочетанием таблицы в книге «Арканы Таро. Энциклопедия сочетаний».

Приступаем к раскрытию и прочтению расклада для мэра.

Позиция 1. Немейский Лев, говорящий о любви и признании человека в обществе. Выпали А XX «Суд»; А III «Императрица». Народная любовь кармически



запрограммирована мэру всевидящей судьбой. С Немейским Львом, фигурально выражаясь, наш клиент справится. Его действия заслуживают признания и одобрения.

Позиция 2. Позитив — Лернейская Гидра, олицетворяющая лицемерие, гордыню. Выпали АХI «Сила»; А ХIII «Смерть». Мэр алогичен, его поступки и решения носят полярный, двойственный характер. Но он силен, умен, склонен к переменам кармического характера. Так что и Лернейскую Гидру ждет безусловная смерть (А ХIII).

Позиция 3, негатив. Стимфалийские Птицы, олицетворяющие совесть, правдивость. Выпали А XV «Дьявол»; А О «Шут», в негативе. Речь идет, скорее всего, о проступках, о неверных шагах, неверном выборе идеалов, поведенческих тенденций. Мэр может быть неискренним, эта должность не является для него судьбоносной, скорее, это рубеж на его пути.

Позиция 4. Керинейская Лань, олицетворяет коварство, ложь. Выпали А IV «Император»; А X «Колесо Счастья». Здесь все в порядке, мэр давно уже сотворил из себя кумира, он безусловный лидер, умеющий давать и сдерживать некоторые обещания. Этим он и ценен. Потому и был выбран в мэры. Он может вести за собой массы, руководить большим коллективом и выполнять серьезные задачи.

Позиция 5, негатив. Эриманфский Кабан, олицетворяет эгоизм. Выпали А VII «Колесница»; А VI «Выбор», в негативе. Экономические критерии работы, очень важные для должности мэра. Клиенту нужно «перестраиваться», ибо он движется не в том направлении. Возможно, ему нужен грамотный экономический советник.

Позиция 6, негатив. Авгиевы Конюшни, олицетворяют авторитаризм, критиканство. Выпали А XVI «Башня»; Белая Карта. Мэр не воспринимает критики в свой адрес, самолюбив, амбициозен, без царя в голове. Держать речи — не его амплуа, он, увы, не Цицерон.

Позиция 7, негатив. Критский Бык, олицетворяет крайнее безрассудство. Выпали А XVIII «Луна»; А XXI «Мир». Он безрассуден, но в хорошем смысле слова. Возможно, одержим желанием помогать многим. Но из-за непонимания истинных задач своего пути легко обманывается сам и обманывает других.

Позиция 8, негатив. Кони Диомеда, олицетворяющие достоинство, доброту, культуру. Выпали А XII «Повешенный», в негативе; А XVII «Звезда». У мэра все наоборот. Негативные Арканы говорят о невыполнении намерений, об ошибочности принятых решений. Ему еще многому нужно учиться.

Позиция 9. Пояс Ипполиты, символизирующий в раскладе искренность намерений и глупость суждений. Выпали А IX «Отшельник»; А V «Верховный Жрец». Клиент не глуп и искренен.

Позиция 10, негатив. Коровы Герiona, олицетворяющие крайнюю глупость или культуру, гуманность. Выпали Король Жезлов, в негативе; А VIII «Справедливость». Король Жезлов — символ мэра, перевернут. Это означает, что мэр не глуп, но и не

высококультурен, вопросы этики и культуры у него — на десятом месте. Вообще, он занимает не свое место на общественной лестнице.

Позиция 11, негатив. Кербер, символизирующий корысть. Выпали А XIX «Солнце»; А XIV «Умеренность». Арканы очень хорошие, но отмечают, что мэр корыстолюбив. И уже давно.

Позиция 12, негатив, Яблоки Гесперид. Выпали А I «Маг»; А II «Верховная Жрица». Гениальность, ясность или язвительность, темнота? Скорее, второе. Он часто действует волевыми методами, а не убеждением. Ему нужно еще много достичь, а для этого необходимо учиться и перенимать чужой положительный опыт.



Рис. 37. Расклад «Двенадцать подвигов Геракла». Вариант 1

**Вывод.** Позиции 1, 2, 4, 9 — позитивны. Из 12 подвигов мэра способен совершить только 4, то есть его соответствие должности — только на одну треть.

Позитивны в его характере следующие черты и способности: любовь, логика, гордость, лидерство, искренность.

Негативны позиции 3, 5, 6, 7, 8, 10, 11, 12.

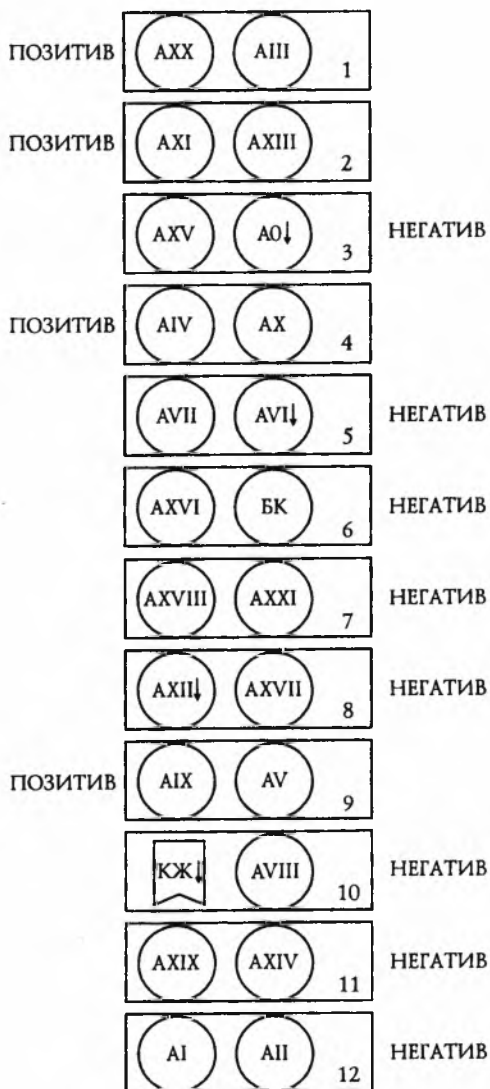
Он не склонен совершать позитивные поступки, неправдив, порой несправедлив, судьбоносного призвания не имеет, авторитарен, склонен к порой ненужному морализаторству, не умеет быть убедительным, красноречивым, может быть безрассудным, настоящих друзей мало, к культуре относится снисходительно, не в меру корыстолюбив, порой непредсказуем.

Мэр занимает явно не свое место. С такими характеристическими данными недолго он будет мэром.

Расклад завершен.

# Расклад «ЛЕБЕДЬ, РАК И ЩУКА»

*На ведущих к вершинам дорогах имеются свои трудности.*

*Жорж Батай*

**С**фера применения данного расклада — выявление виновников трудностей, неприятностей. Часто дела у клиентов не идут по каким-то неясным причинам, тормозятся. Косвенные виновники есть, но точно ничего не известно.

Иногда перед клиентом ставятся невыполнимые планы (Лебедь), иногда дела отбрасываются назад (Рак), а иногда затягиваются на неопределенное время, пускаясь в свободное плавание (Щука).

Расклад выявляет не только фигурантов, но и возможное течение дел, какие силы будут способствовать движению «воза с поклажей», а какие — мешать. Надзирающие органы, проверяющие, судебные инстанции, просто конкурирующие фирмы или неосознанные влияния, а может быть, и форс-мажорные. Предположим, в хорошо работающей фирме вдруг с некоторого момента все идет не так. Партнеры не хотят более сотрудничать, банки не хотят выдавать кредиты, товар не продается. Прибыли нет. Кто или что тому виной? Для выяснения причин служит расклад этого уровня.

Лучше этот расклад проводить смешанной колодой, то есть рабочую часть выкладывать смешанной колодой Таро, три сигнификатора — Младшими Арканами.

Базовая схема расклада представлена на рис. 38.

## Методика и техника проведения



Рис. 38. Расклад «Лебедь, Рак и Щука». Базовая схема

Проводится на базе трех сигнификаторов: ускорение — это Восьмерка Жезлов «Повелитель ускорения», замедление — это Девятка Жезлов «Повелитель замедления»

и Семерка Кубков «Повелитель фантазий» (что фигурально означает Лебедя, Рака и Щуку).

К каждому сигнификатору выкладывается группа из девяти Арканов выбранного достоинства: первая тройка — влияния прошлого, вторая тройка — положение дел в настоящем, третья тройка — течение дел в будущем.

Предполагаемые виновники определяются заранее, назначаются и первыми вынимаются из колоды. Фигуранты назначаются из Младших Арканов, обстоятельства и возможные события — из Старших.

## Вариант 3

Пример проведения расклада.

Сигнификаторы — Младшие Арканы, рабочие — смешанная колода.

Вопрос задает директор фирмы. Дела в последнее время совсем стали плохи. Сбыта продукции нет. Он подозревает, что здесь не обошлось без его главного бухгалтера и коммерческого директора. Кроме того, он думает, что здесь замешан директор другой фирмы, выпускающей такой же товар. Итак, подозреваемых три.

Карты-бланки выбираем из фигурных Младших Арканов.

Сам директор — коммерсант, блондин средних лет. Знак зодиака — Скорпион. Он — Король Кубков. Его коммерческий директор, молодой человек до 30 лет, назначается Пажом Пентаклей. Директор конкурирующей фирмы — зрелый мужчина в годах. Он Король Пентаклей. Главный бухгалтер — молодая женщина, роскошная брюнетка. Назначается Дамой Пентаклей.

Вынимаем фигурантов из колоды Таро, укладываем закрыто.

Остальные Арканы перемешиваем, тасуем, даем клиенту «подснять» и вынимаем наугад, закрыто, еще 23 Аркана смешанной иерархии. Рабочая группа сформирована.

Перед началом сеанса не забудьте вынуть сигнификаторы.

**Примечание.** Во всех случаях, когда расклады проводятся на базе сигнификаторов, их сразу вынимают из колоды. Они задают тон.

**Этап 1.** Все Арканы выкладываем в поле расклада. Сначала один за другим — сигнификаторы. Они укладываются открыто, их три (Лебедь, Рак и Щука).

Затем, согласно схеме (рис. 38), раскладываются рабочие Арканы (их 27): три группы по три под каждый сигнификатор, закрыто.

Ближайшая тройка к сигнификатору, Арканы в позиции с 4 по 12, олицетворяет прошлые влияния; средняя тройка Арканов, в позициях с 13-й по 21-ю, — настоящие события; нижняя тройка, с 22-й по 30-ю позицию, — будущие тенденции и влияния.

**Этап 2.** На данном этапе переворачиваем последовательно все тройки, сначала в сфере влияния Лебеда: Арканы в позициях 4, 5, 6, затем 13, 14, 15 и, наконец, 22, 23, 24.

Затем открываем и анализируем Арканы зоны Рака в позициях 7, 8, 9, затем в позициях 16, 17, 18, после — в позициях 25, 26, 27.

И, наконец, Арканы сферы действия Щуки, в позициях 10, 11, 12, затем в позициях 19, 20, 21 и 28, 29, 30.

Можно анализировать тройку за тройкой Арканов в каждой зоне, переворачивая по три перед каждым анализом, а можно раскрыть сразу все Арканы зоны, суть от этого не меняется.

Отслеживаем появление фигурантов в той или иной зоне и указываем в анализе их воздействие на ситуацию.

Анализ зоны Лебеда. Обстоятельства ускоряющегося негатива. Здесь выпали в тройке прошлых влияний: Восьмерка Мечей, Девятка Мечей, Рыцарь Жезлов. Можно сказать, что в прошлом произошла смена деятельности, которая резко ухудшила ситуацию. Вероятно, речь идет о новых партнерах, новом рынке сбыта, который еще не до конца освоен, так что эйфория, работающая из прошлого, препятствует реальным действиям.

Вторая тройка — что помеха в настоящем времени или кто. Здесь мы встречаем первую фигурантку — главного бухгалтера клиента. Она выпала вместе с Четверкой Жезлов и Восьмеркой Кубков. В настоящем дама не успела еще перестроиться, перейти на новый путь, ей нужно проявить большую расторопность и заняться делами. Привыкнув работать по старинке, она тормозит всю систему расчетов и прибылей. Но делается это не по злomu умыслу, а в силу характера и привычки. Клиент (директор) или должен ее заменить, или сделать внушение.

Как пойдут дела в будущем?

Будет только хуже. Обман, слезы, неприятности, возможно, гибель дел. Десятка Мечей — новые искушения, А XV «Дьявол», от которого добра ждать не приходится, и Девятка Пентаклей — это деньги, прибыль. Вина главного бухгалтера, Дамы Пентаклей, в будущем очевидна: она нечиста на руку. От нее лучше избавиться.

Такова первая рекомендация клиенту, директору фирмы. Анализ зоны Рака. Что тормозит дела? Что тянет назад? Что мешает взлететь, воспарить над негативами?

Прошлое. Здесь выпали Арканы: Паж Пентаклей, Дама Мечей, Двойка Кубков. В прошлом отсутствие позитива и любви к своему делу наблюдается у коммерческого директора, П П.

Настоящее. Выпали Арканы: Тройка Мечей; А VI «Выбор»; Паж Жезлов. В данный момент именно коммерческий директор создает проблемы. Их, по меньшей мере, три (3 М). Наш клиент должен заменить его на другого, кого-то из работников фирмы постарше и поопытнее — Паж Жезлов. Это нужно сделать незамедлительно, иначе дела не сдвинутся. Рак очень тормозит «повозку» фирмы.

Если этому мудрому совету Таро не внять, то в будущем будет только хуже: А XII «Повешенный»; А I «Маг»; Десятка Жезлов. Фирма понесет огромные убытки, и ей будет нелегко выйти из негатива, возникнут дополнительные препятствия (Десятка Жезлов — переключатель).

Посмотрим, какие влияния в зоне Щуки — в плане ухода от проблем, в плавании в водах безнадежности, фантазирования, ухода от реалий.

Прошлое. Пятерка Мечей негативна, ее буквальное значение — хаос, бессмысленные страдания, ненужные разрушения, мелкая власть. А IX «Отшельник» — благоразумие, верный шаг в трудных условиях. Десятка Пентаклей — беспроигрышная лотерея.

Для искоренения негатива директор должен разобраться со своими сослуживцами, искоренить «наместничество», мелкую власть. Это и будет его мудрым шагом. Причем это нужно было сделать уже давно, так как негативы идут из прошлого.

Настоящее. Выпали Арканы: Паж Мечей, Король Кубков, Шестерка Пентаклей. В настоящем директор фирмы может ожидать представителей налоговой инспекции и должен быть очень осторожным. Работают недоброжелатели; возможно, имеет место промышленный или коммерческий шпионаж (П М).

Как же будут обстоять дела в будущем? Здесь выпали Арканы: Туз Кубков; А XX «Суд»; Король Пентаклей. Мой клиент должен как можно скорее наладить или восстановить отношения с директором родственной фирмы, вероятно, пригласить его пообедать в ресторан (Т К) — тот поможет ему выйти из сложившейся негативной ситуации.

**Вывод.** Главного бухгалтера заменить или заставить работать как следует. Самому быть настороже и исправлять ошибки, идущие из прошлого. Коммерческого директора заменить на своего же сотрудника, постарше и поопытнее. С директором параллельной фирмы срочно восстановить отношения.

Расклад завершен.

Можно пользоваться и сочетаниями. Например, в третьей тройке Лебедя можно рассмотреть два сочетания.

Сочетание Младшее: Аркан в позиции 22 — Аркан в позиции 23: Десятка Мечей — А XV «Дьявол». Значение этого сочетания звучит как «передозировка, возможно, смерть». В контексте данного вопроса это означает реальную угрозу фирме из-за неверной политики главного бухгалтера.

Сочетание Старшее: Аркан в позиции 23 — Аркан в позиции 24: А XV «Дьявол» — Девятка Пентаклей. Это сочетание прочитывается по таблице 68 («Арканы Таро. Энциклопедия сочетаний») — «обезопаситься не удастся».

Да, в будущем, если не принять соответствующие меры, обезопаситься нельзя.

Рассмотрим сочетания в зоне Рака.

Младшее сочетание: Арканы в позиции 16 — позиции 17, Тройка Мечей — «Возлюбленный», А VI. Данное сочетание прочитывается как «болезненный шаг, событие». Трактовка: в настоящем времени события замедляются, и это болезненно для фирмы.

Следующее, Старшее сочетание: Арканы в позиции 17 — позиции 18, «Возлюбленный», А VI — Паж Жезлов. В таблице 25 Полной энциклопедии сочетаний звучит как «эмиграция». В контексте данного вопроса нужна отставка коммерческого директора и поиски иностранного партнера.

Великое сочетание в зоне Рака, в позиции будущего: А XII «Повешенный» в позиции 25 — А I «Маг» в позиции 26. В таблице 45 Полной энциклопедии сочетаний звучит угрожающе — «некромантия, ведьма Эрихто». В контексте данного вопроса имеет место резкий негатив в положении фирмы, равнозначный самому худшему. Фирма имеет статус «мертвой», но во время церемониала некромантии (имеют место условные аналогии) ведьма Эрихто узнает будущее. Так нужно поступить и директору: возрождать фирму, зная причинность и вероятность будущих событий.

Старшее Сочетание: А I «Маг» в позиции 26 — Аркан Десятка Жезлов в позиции 27. Данное сочетание прочитывается как «интриги, обман, злобный умысел, потери». Вот и причины замедления роста показателей фирмы.

Сочетания зоны Щуки. Что создает иллюзорность успеха?

Младшее сочетание: Пятерка Мечей в позиции 10 — «Отшельник» в позиции 11. В таблице 9 Полной энциклопедии сочетаний читаем: «пиррова победа». Вот и ответ. Рано праздновать.

Старшее сочетание: «Отшельник» в позиции 11 — Десятка Пентаклей в позиции 12. Данное сочетание можно прочитать как «скупердяйство». Мало проку от разговоров. Скупость, скудость мер.

Сочетание Младшее: Туз Кубков в позиции 28 — А XX «Суд» в позиции 29 трактуется как «духовное возрождение личности», позитив.

Старшее сочетание: А XX в позиции 29 — Король Пентаклей в позиции 50. Данное сочетание может трактоваться как «новый процесс».

**Вывод.** Нужны перемены, какие — сказано выше.



# Расклад «ГРЕХОПАДЕНИЕ»

*Всякий сам себе грешен.*

*Гай Петроний Арбитр*

*Кто из вас без греха?*

*Иоанн, 8:7*

**В** основе идеологии расклада — библейский сюжет. Испытание в раю состояло из трех элементов, согласно преданию о грехопадении в Книге Бытия: Ева слушала голос Змея. Она «увидела, что дерево хорошо для пищи, и что оно приятно для глаз» (Быт. 3:6). Она «взяла плодов его, и ела; и дала также мужу своему, и он ел» (Быт. 3:6). Разум Адама — Евы до грехопадения был вертикален. «Они были наги» и не стыдились этого, они осознавали все в Боге, через Бога и для Бога, они осознавали существование «нагих» вещей, то есть вещей вне Бога. Формула горизонтального сознания Змея есть формула реализма, чистого и простого, одномоментное сознание объективного и субъективного, когда собственное сознание уже замещает Бога (противопоставление объекта и субъекта).

Змей утверждает, что в тот день, когда Адам и Ева вкусят от плода дерева, стоящего посреди сада, откроются глаза их, и станут они как Боги, то есть собственное «я» займет место Бога, и познают они добро и зло. Если прежде они видели все в свете Божественном, то теперь они все увидят в собственном свете, то есть функция озарения будет принадлежать им самим, источник света перемещается от Бога к человеку.

Такому искушению подверглась Ева, слушая голос Змея, голос власти, автономный от голоса Бога, света. И Ева прислушалась, этот голос был для нее столь же внятен, как и другой, объявляющий единственный запрет: «От всякого дерева в саду ты будешь есть; А от дерева познания добра и зла, не ешь от него; ибо в день, в который ты вкусишь от него, смертью умрешь» (Быт. 2:16–17).

Таким образом, Ева слышала два голоса, два вдохновения, исходящие из двух противоположных источников. А результат этого — принцип сомнения, принцип послушания — есть безоговорочное повиновение единственному голосу свыше. И сам факт того, что Ева прислушалась к голосу Змея, есть факт духовного неповиновения, он стал коренной причиной и началом грехопадения.

Ева взглянула на дерево и увидела, что оно «хорошо для пищи и что оно приятно для глаз», и вот тогда наступила вторая фаза искушения и вторая ступень грехопадения. Она взглянула на него по-иному, не так, как тогда, когда в ее душе звучал только голос Бога и она не испытывала ни малейшего влечения к дереву. Теперь, когда в ней звучали слова Змея, это был взгляд уже вопрошающий, сравнивающий и сомневающийся,

то есть была очевидной готовность испытать. Ибо, когда возникает самое легкое сомнение, всегда есть соблазн испытать что-то на собственном опыте, чтобы его развеять. Соблазн испытать что-либо на собственном опыте есть начало и принцип стяжательства, противоположный принципу бедности.

Взглянув на дерево по-новому, Ева протянула руку, и «взяла плодов его, и ела; и дала также мужу своему, и он ел». Это — третья фаза искушения и третья ступень грехопадения: избежать сомнения, погружаясь в опыт и заставляя другого участвовать в этом. Вот начало и принцип порока, противоположный принципу целомудрия. Стремиться обрести опыт, основанный на сомнении, есть самая сущность плотского, психического и духовного порока.

Суть христианского герметизма — отказ от опыта с применением экспериментов. Мир духовный не приемлет экспериментов. Можно искать, можно спрашивать, можно стучать в его дверь, но нельзя открывать ее силой, надо ждать, пока ее откроют. Христианская доктрина и опыт благодати выражают саму сущность целомудрия, точно так же, как она содержит в себе принципы бедности и послушания. Доктрина эта проповедует чистоту взаимоотношений между тем, что вверху, и тем, что внизу.

Итак, не вдаваясь более в теорию христианского герметизма, можно сказать, что данный расклад имеет идеологию Аркана VI «Возлюбленный» — Искушение, Духовное неповиновение, Соблазн, Порок.

Как часто в жизни мы искушаемся, нарушая все три обета: послушания, бедности и целомудрия.

Сфера действия расклада безгранична, ибо грех присущ каждому.

Мы не то чтобы не стучим и не ждем, когда нам откроют, — мы взрываем двери, мы вламываемся, насилуем, убиваем, грабим...

Апокалипсис создают сами люди. Они медленно, но верно уничтожают то, что создано Богом. Люди не имеют понятия о соблюдении обетов, заповедей, прописных истин. Можно много говорить по этому поводу, но суть остается прежней: почему грешит тот или иной человек, как начинается его грехопадение, можно ли хотя бы замедлить изгнание человека из его эдемского сада? Речь в этом раскладе идет об установлении первопричин нарушения всех обетов. По указаниям и пояснениям выше вы не должны считать обет целомудрия неким табу, накладываемым на человека в плане его интимных отношений. Здесь рассматривается иной, несравненно более высокий уровень.

## Методика и техника проведения

Расклад проводится по четырем вариантам 3 и 4 — дифференцированно.

Базовая схема расклада приведена на рис. 39.



Рис. 39. Расклад «Грехопадение». Базовая схема

Он проводится на базе сигнификатора А VI «Возлюбленный».

И хотя рельефно (и символически) Аркан выделяет только искушение целомудрия, он тем не менее пробуждает весь спектр мыслей о трех искушениях и трех обетах, которые неразделимы. Ибо нельзя быть целомудренным, не будучи бедным и послушным.

Предпочтительнее вариант 2 с элементами нумерологии или 1, чистое поле; трактовка по значениям в отрыве от сочетаний. Каждый Аркан работает самостоятельно — в этом существенное отличие данного расклада от многих других.

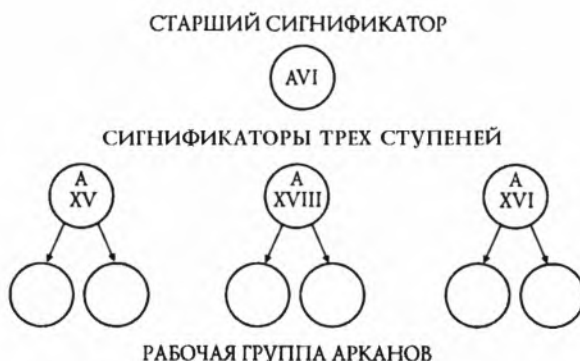
Мы рассматриваем три ступени искушения: само искушение (побудительный мотив), соблазн искушением и порок, грехопадение. Поэтому в помощь сигнификатору используем еще три Аркана ступеней: Аркан I ступени, искушения, «Дьявол», или Змей-искуситель; Аркан II ступени — соблазн, «Луна»; Аркан III ступени — порок, «Башня».

Выложив открыто под А VI «Возлюбленный» три Аркана ступеней: XV, XVIII, XVI, мы к ним добавляем закрыто еще по два Аркана из стасованной колоды выбранного достоинства. Всего работают: четыре Старших Аркана — сигнификатора; шесть — рабочих, выбранного достоинства.

## Вариант 1

Вопрос задает дама, мать молодого человека, который погибает от наркотической зависимости. Она хочет знать, почему так случилось, что явилось причиной или причинами низвержения его с высот жизни в пропасть?

Каждый Аркан рабочей группы работает сам по себе; мы можем рассматривать сочетания каждого отдельно взятого Аркана рабочей группы с сигнификаторами ступеней.

В нашем случае сочетания I ступени — это Великое сочетание Арканов в позициях А—А1, А—А2.

II ступень — Великие сочетания Арканов в позициях В—В1, В—В2.

III ступень — Великие сочетания Арканов в позициях С—С1, С—С2.

**Этап 1.** Аркан-сигнификатор А VI уложен в поле расклада. Под ним, в строгой последовательности, слева направо, выложены три сигнификатора трех ступеней — Искушения, Соблазна, Порока.

Затем из колоды Старших Арканов, под сигнификаторами ступеней, закрыто выкладываются еще два Аркана.



Рис. 40. Расклад «Грехопадение». Вариант 1

**Этап 2.** Раскрываем два Аркана первой ступени, Искушения, получаем три Старших Аркана. Сначала трактуем Арканы без учета сочетаний, после рассматриваем по два Великих сочетания в каждой тройке.

Сочетания самих рабочих Арканов не рассматриваются.

В случае прогнозируемого наркомана, сына дамы, имеем: на первой ступени: А I—А 0 «Шут», А II—А XII «Повешенный».

Расшифрую. Судьба сделала выбор (А 0) в плане его жертвенности в мире физическом, и это предопределенность фатального уровня (А XII).

Великое сочетание: А XV—А 0. В таблице 57 Полной энциклопедии сочетаний читаем значение сочетания — «Фатальный выбор. Наслаждения. Кайф».

Второе Великое сочетание I ступени (А XV—А XII) в этой же таблице гласит: «Кровавые распри между группировками».

Логическое прочтение этих сочетаний приводит к неутешительному выводу: молодой человек являлся членом преступной группировки, прошел, как говорится, огонь, воду и медные трубы и как высшее средство для достижения кайфа начал использовать наркотические средства. Он сам сделал фатальный выбор (А 0, А XV). Это подтверждают и сочетания. Искушение налицо.

II ступень: Соблазн. Здесь выпали Арканы в позициях В1 и В2 следующие: IX «Отшельник» и XX «Суд».

Расшифрую. Кармическое предопределение: А XX и отшельничество от позитива. Позитива нет, как не было у этого человека ни настоящего дела, ни подлинного интереса, поэтому и возник соблазн.

Великое сочетание А XVIII—А IX. Оно звучит как «глубинное самопознание» — несколько неожиданно, но логично. Глубинное знание того, что наркотик — смерть, он имел с самого начала.

Великое сочетание А XVIII—А XX трактуется как «неверный поступок», и это еще мягко сказано! Он преступил черту, зная, насколько это опасно.

Третья ступень, Порок. Арканы С1 в позиции А I «Маг», в позиции С2 — А XIII «Смерть».

Расшифрую. Перемены кармического уровня весьма болезненного свойства.

Типичный порок распущенности и извращенной воли при полном отсутствии системы жизненных ценностей.

Великое сочетание: А XVI—А I, читаем в таблице 61 Полной энциклопедии сочетаний — «Крах. Инфаркты. Кровоизлияние в мозг».

Великое сочетание: А XVI—А XIII трактуется как «уничтожение глобального масштаба».

Молодого человека ждет безусловная смерть от инфаркта миокарда или кровоизлияния в мозг. Сделать что-либо уже невозможно, процесс разрушения личности зашел слишком далеко.

Можно, если дама захочет узнать, когда произойдет это печальное событие, выложить на А XIII дополнительно один Аркан Младшей иерархии и по нему узнать срок перехода клиента на другой уровень.

Так мы и сделаем, вынимаем Аркан Младшей иерархии — выпал Паж Пентаклей; вынимаем следующий — нужно, чтобы выпал очковый числовой Аркан: только у них

есть временные циклы; вынимаем следующий — это 5 Ж, смотрим его временные рамки в таблице 2 (см. Приложение), видим: 23 июля — 2 августа года Козы.

В данном раскладе мы прояснили причины и следствия искушения, соблазна, порока. В данном случае все очевидно. Но порой расклад выявляет виновников и дает возможность их наказать. Например, в случае убийства, изнасилования, педофилии, извращений любого уровня. Данным раскладом можно выяснить причины грехопадения любого убийцы-маньяка, любого террориста, вплоть до Усамы бен Ладена.

**Вывод.** Зная причины, порой еще не поздно работать в плане избавления человека от еще более тяжелых соблазнов и пороков. Человек никогда не должен терять надежды на лучшее...

Расклад завершен.

# Расклад «СЕМЬ ЧАКР»

*Человек должен знать, как помочь себе самому в болезни, имея в виду, что здоровье есть высочайшее богатство человека.*

*Гиппократ*

**Ж**изнь человека представляет собой последовательность циклов. В течение первых семи дней завершаются все процессы, необходимые для зачатия, далее идут семь основных циклов, каждый из которых состоит из семи лет.

В течение первого цикла человек полностью фиксирован на себе, от рождения до семи лет.

Во втором цикле, от семи до 14 лет, устанавливаются отношения с внешним миром, пробуждается интерес к противоположному полу. Формируется эстетическое чувство, интерес к искусствам. Этот уровень — фантазий.

В третьем цикле, от 14 до 21 года, человек увлечен поисками своего «я», он стремится к силе и власти, отождествляя себя с той или иной идеологической группой.

В течение четвертого цикла человек начинает проявлять ответственность, с 21 года до 28 он уже понимает других людей и ценит их качества.

В пятом цикле, от 28 до 35 лет, он начинает учить других на основании приобретенного опыта, часто это родительские обязанности.

В шестом цикле, от 35 до 42 лет, он наблюдает за течением своей энергии, обзоре-вает дела в свете опыта.

В седьмом цикле, от 42 до 49 лет, он достигает достаточного уровня развития и его жизнь служит цели — найти Истину и воссоединиться с ней.

Это нормальный ход развития человека, однако среда, окружение накладывают сильный отпечаток на его мышление, а «змеи привязанностей» часто не позволяют ему переходить на более высокие уровни. Семь планов, которые присущи человеческой природе, и есть 7 чакр человека.

Цель жизни и духовного развития — достичь восьмого плана, вне чакр. Жизненная энергия протекает через эти центры в соответствии с ритмами человека, этот поток управляется силами Солнца, Луны, Земли. Но лишь немногие живут в гармонии и чистоте, так как на пути движения энергии возникают препятствия, блоки, в результате естественный ритм нарушается, и это приводит к различию хронологического и ментального возраста человека.

Каждая чакра обладает специфическими характеристиками.

Первая чакра расположена в основании позвоночника, между анусом и половыми органами. Человек на уровне этой чакры не уверен в себе, озабочен физическим

выживанием. Из видов восприятия доминантой является обоняние. Элемент чакры — земля, цвет — желтый.

Основная проблема — насильственное поведение, вытекающее из неуверенности, но неуверенность может быть и позитивным фактором, стимулирующим развитие материальной технологии. Люди под влиянием первой чакры спят по 10–12 часов, лежа на животе.

Чакра носит название Муладхары, или 4-лепесткового лотоса.

Вторая чакра, Свадхистхана, или 6-лепестковый лотос. Во второй чакре человек воспринимает чувства, центр чакры расположен в области половых органов. Доминанта — вкус, элемент чакры — вода, цвет — сверкающе-белый или голубой.

Основные проблемы этого уровня — испорченность и беспорядочность, возникающие из-за потери энергии в чувственных удовольствиях и фантазиях. Но та же чувственность есть движущая сила любого творческого процесса. Человек под влиянием этой чакры спит 8–10 часов, свернувшись «калачиком» — прижав колени к животу.

Контроль над этой чакрой делает человека любимым всеми: он управляет любовью любого существа, освобождается от врагов и сияет, подобно Солнцу. Такой человек владеет прозой, поэзией, побеждая сладострастные желания.

Чакра Манипура, 10-лепестковый лотос.

Главной характеристикой этой чакры является потребность в признании своего эго и стремление к телесному бессмертию. Как плод в утробе, человек получает жизненную энергию через центр, который расположен над пупком, в области солнечного сплетения. Элемент — огонь. Цвет чакры — красный.

Основная проблема — злоупотребление своей жизненной энергией, проецирование воли на окружающих. Позитив — организаторские способности. Находящиеся под влиянием этой чакры спят 6–8 часов, лежа на спине.

Третья чакра относится к небесному плану, содержащему поля печали, искупления и кармы. Благодаря контролю над этой чакрой, человек избавляется от страданий и болезней, ему открывается знание разных миров. Он овладевает целительной силой. Это чакра стабильности, накопления силы, управления, контроля и мирских достижений, необходимых для укрепления эго.

Четвертая чакра, Анахата, 12-лепестковый лотос. Осознание элементов кармы, поведения и структуры жизни. Вибрации исходят от сердца, откуда растет небесное древо желаний. Сердце — обитель сознательного принципа, жизни, центр праны. Эта чакра — в центре всей системы чакр, находится под воздействием как высших, так и низших сил. Элемент — воздух. Цвет — дымчатый, серо-зеленый. Доминанта — тактильные ощущения, осязание.

Проблема — потеря времени на исправление прошлых ошибок, потеря равновесия. Сила мотивации — активная вера, человек спит 4–6 часов, лежа на левом боку.



Контроль над чакрой делает человека подобным Юпитеру, владыке речи, его чувства подчинены сознательному контролю. Планы полны Святости, Ароматов, Вкуса. Здесь же — Чистилище, Хорошие тенденции, Ясность сознания. Человека, контролирующего чакру, обожают все женщины, его жизнь наполнена вдохновением, он может переносить сознание в иные тела, в любое место, выходя из-под власти времени, левитировать, его взору открываются все миры.

Пятая чакра, Вишудха, 16-лепестковый лотос. Горловая чакра. Расположена в горле, в месте соединения спинного и продолговатого мозга. Это чакра знания, независимого от формального обучения.

Основная проблема — авторитарность. Находясь за пределами чувственных восприятий, эта чакра — центра акаши (эфира), а цвет этого элемента — дымчато-пурпурный.

Человек, контролирующей чакру, мягок, спокоен, отважен, свободен от печалей, болезней, милостив к каждому и не имеет ожиданий. На этом уровне — медитация на мантре Сохам, Со — «то, оно», Хам — «я есть», человек слышит этот звук и в дыхании.

Пятая чакра — человеческий план, в ней человек рождается как Представитель Высшего сознания, противостоящий животной природе, к нему приходит понимание космического огня.

Контроль над этой чакрой позволяет человеку омолаживать свое тело.

Шестая чакра, Аджна, 2-лепестковый лотос. Третий глаз. Преобладает неудержимое желание поднять свое сознание выше: это центр контроля над движением. Человек находится за пределами возникновения проблем, он сосредоточен на «третьем глазе», в районе шишковидной железы.

В сознании человека, контролирующего чакру Аджна, двойственность растворяется, наступает Единство. Контроль над этой чакрой дает человеку огромные психические возможности, и вся карма прошлых жизней уничтожается.

Седьмая чакра, Сахасрара, чакра Короны, 1000-лепестковый лотос. Расположена на макушке головы. Это абсолютный план, место пребывания Абсолютного сознания. Писания говорят, что те, кто утверждает в этой чакре, приобретают сверхъестественные силы, которых восемь: анима — способность уменьшаться в размере, махима — способность увеличиваться, гарима — способность увеличивать свой вес, лахима — способность уменьшать свой вес, прапти — способность мгновенно переноситься в любое место, пракамья — способность осуществлять любые желания, ишититва — способность повелевать всем; эти силы делают человека совершенным существом, он ничем не ограничен. Он живет, наполненный светом Высшего сознания. Но именно здесь возможен эгоизм, оборачивающийся «оковами» духа.

За пределами чакр расположен абсолютный план, место пребывания Космического сознания.

Сфера действия расклада — контроль состояния чакр, определение уровня существующих вибраций в настоящий момент, в момент прорицания. Расклад покажет, как функционируют чакры, какие силы имеются у них в наличии, где есть возмущения и как они проявляются.

## Методика и техника проведения

Расклад проводится только по первому варианту, Старшими Арканами. В раскладе принимают участие семь Арканов.

Базовая схема расклада представлена на рис. 41.



Рис. 41. Расклад «Семь чакр». Базовая схема

## Вариант 1

Расклад проводится для женщины средних лет, озабоченной своим здоровьем.

**Этап 1.** Из колоды Старших Арканов после тасования и «поднятия» клиенткой вынимаются семь Арканов, они укладываются в вертикальный ряд, снизу вверх.



Рис. 42. Расклад «Семь чакр». Вариант 1

**Этап 2.** Переворачиваем Аркан за Арканом и прочитываем.

Чакра Муладхара — А XVII «Звезда». Нарушение водно-солевого обмена, пониженный иммунитет.

Чакра Свадхистхана — А II «Верховная Жрица». Половая функция в норме, некоторая неудовлетворенность половыми контактами, отсутствие постоянного полового партнера.

Чакра Манипура — А О «Шут», негативен. Здесь — серьезные проблемы: нарушение сердечной деятельности, возможно, ишемическая болезнь сердца.

Чакра Анахата — А V «Верховный Жрец», негативен. Серьезная проблема: гипертония, дистония, варикоз.

Вишудха — А XVI «Башня». Проблемы со щитовидной железой, очень серьезные.

Аджна — А VII «Колесница». Способности к ясновидению. Высокая интуиция.

Сахасрара — А XI «Сила», негативна. Нарушение энергетического баланса, основная проблема со здоровьем — именно здесь: сосуды головного мозга, возможен инсульт, кровоизлияние в мозг.

**Вывод.** Имеются серьезные нарушения здоровья. Пройти полное обследование во избежание в самое ближайшее время инсульта, кровоизлияния в мозг, артериальной гипертензии. Лечить гипертонию. Урегулировать половую жизнь.

Расклад завершен.

# Расклад «СУД ПАРИСА», или «ЯБЛОКО РАЗДОРА»

*Каждому свое нравится.*

*Плиний Старший*

**В** основе идеологии расклада — миф о Парисе, сыне Приама и Гекубы. На высокую гору Иду, где Парис, выросший среди пастухов, пас стада, явились богини — Афина Паллада, Гера и Афродита в сопровождении Гермеса. Гермес, протягивая яблоко, попросил юного Париса отдать его той богине, которая понравится ему более всех; это Зевс повелел Парису быть судьей в споре богинь. Парис не мог решить, какая же из трех богинь прекраснее. Тогда богини стали уговаривать его, предлагая каждая свое. Гера посулила ему власть над всей Азией, Афина — воинскую славу и победы, Афродита же пообещала ему в жены прекраснейшую из всех смертных женщин, Елену, дочь Зевса и Леды. Парис отдал яблоко Афродите и с тех пор стал ее любимцем, а Гера и Афина возненавидели его, и Троию, и всех троянцев и решили погубить город. С тех пор это яблоко, вызвавшее 10-летнюю Троянскую войну, называется Яблоком раздора.

Сфера применения расклада очень широка. Выбор из трех вариантов одного во всех случаях жизни: выбор пути, сферы деятельности, мужчины или женщины.

Какая же из трех богинь благоволит тому или иному выбору, поможет или хотя бы даст совет?

Расклад может также применяться в тех случаях, когда идет борьба за власть в прямом смысле слова, например на пост губернатора три претендента — кто станет губернатором (мэром, председателем совета директоров, президентом)? Борьба за каналы телевидения, за обладание чем-то или кем-то; когда есть сомнения и несколько претендентов, применяется этот расклад.

Расклад прогнозирует исход спортивных состязаний. Кто победит?

## Методика и техника проведения

Расклад проводится по всем вариантам. Я приведу пример расклада по варианту 1.

Базовая схема расклада представлена на рис. 43.

Расклад проводится на базе трех сигнификаторов.

Богиню Геру олицетворяет Старший Аркан «Императрица», богиню Афины Палладу — Старший Аркан «Колесница», богиню Афродиту — Старший Аркан «Звезда». Гера — Власть, Афина — Победа, Афродита — Любовь.

Поскольку в каждом кодовом слове шесть букв, то и Арканов к каждому сигнификатору будем выкладывать шесть.



Рис. 43. Расклад «Суд Париса». Базовая схема

Путь к Власти: первые два Аркана — начало, вторые два — пик, последние — финиш. То же и в других группах — к Победе и Любви.

Прослеживаются приоритет и исходы.

В раскладе принимают участие: три сигнификатора и 18 Старших, смешанной колоды или Младших Арканов Таро. Карта-бланка, символ клиента, обязательно выбирается по общеизвестным правилам и вынимается первой, она участвует в раскладе всегда.

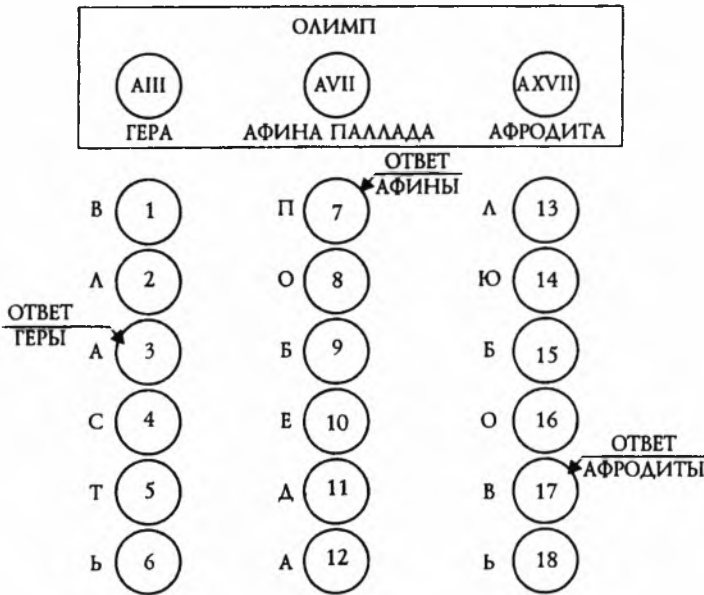
## Вариант 1

Расклад проводим для молодой дамы. Ее любят два солидных мужчины: первый — из администрации президента, второй — из генерального штаба, а третьего, юриста, она любит сама. Клиентка спрашивает, что ей делать, кого выбирать в мужа и кто более достоин ее выбора?

Первые две партии очень выгодные, а третий вариант — поможет ли богиня Афродита? Как будут развиваться ее отношения с этим триумvirатом? Вопрос ясен. Расклад «Суд Париса» расставит все точки над «і».

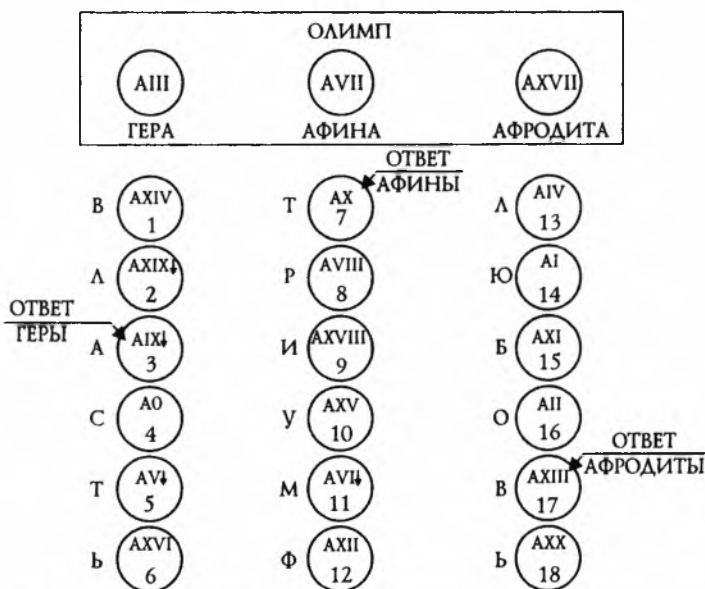

ОСТАВШИЙСЯ АРКАН — АХХI — ОЗНАЧАЕТ ОБЩИЙ ИСХОД ДЕЛА

Рис. 44. Расклад «Суд Париса». Вариант 1

**Этап I.** Три сигнификатора. А III «Императрица» — позиция Геры, опекающей деятеля, облеченного Властью. А II «Жрица» — карта-бланка дамы. А VII «Колесница» — позиция Афины, опекающей военного в больших чинах. А XVII «Звезда» — позиция Афродиты, опекающей Любовь. Работаем без Белой Карты.

В зоне действия Геры выпали Арканы (позиции с 1 по 6):

позиция 1 — А XIV «Воздержанность», или «Умеренность»;

позиция 2 — А XIX «Солнце» (зимним днем), негативен;

позиция 3 — это ответ богини Геры, А IX «Отшельник», негативен;

позиция 4 — А О «Шут»;

позиция 5 — А V «Верховный Жрец», негативен;

позиция 6 — А XVI «Башня».

Ответ Геры. С первого взгляда на этот ряд видно, что Гера против этого претендента в мужа; поясню почему.

Ряд читается сверху вниз. Этот мужчина уже довольно давно знаком с дамой, встречается с ней, обещая «золотые горы». Но от серьезного решения отлынивает, «отшельничает» (А IX), потому что он выбор давно сделал — он женат, брак неудачный, рухнувший (А XVI), но официально развод не оформлен. Наш видный государственный муж не собирается компрометировать себя новым браком, не расторгнув прежний. Его устраивает сложившаяся позиция, и он не собирается ее менять. Доверчивой даме не стоит рассчитывать на то, что этот деятель предложит ей руку и сердце.

Позиция Афины. Выпали Арканы (позиции с 7-й по 12-ю): А X «Колесо Счастья», А VIII «Справедливость», А XVIII «Луна», А XV «Дьявол», А VI «Возлюбленный», в негативе; А XII «Повешенный».

Ответ Афины. Этот человек был бы рад составить счастье дамы, но он очень болен. У него серьезные проблемы с почками, кроме того, он одержим «дьяволом», то есть очень искушаем, возможно, в плане секса или алкоголя, поэтому выбор дамы ошибочен, хотя Афина и дает ответ — А X «Колесо Счастья», но колесо есть колесо: оно переворачивается. Счастья в браке не будет. Только адюльтер, и тот скоро закончится.

Последний Аркан в ряду Афины — А XII «Повешенный», а именно два последних Аркана свидетельствуют о финале отношений. Жертвенные отношения, «Выбор», предпоследний Аркан в ряду, в позиции 11, негативен. Ничего не выйдет у дамы с видным военачальником.

Позиция Афродиты. Выпали Арканы (позиции с 13-й по 18-ю): А IV «Император», А I «Маг», А XI «Сила», А II «Жрица», А XIII «Смерть», А XX «Суд».

Ответ Афродиты — карта-бланка дамы — А II «Верховная Жрица» — находится в средней части ряда; это говорит о том, что именно сейчас роман дамы достигает своего апогея. Очень сильное сексуальное влечение, почти вожделение, А XI, но вот у самого юриста еще нет окончательного решения, ибо его символ — А I «Маг», он находится еще в начале пути, в начале поиска решения, его позиция 14; должно пройти какое-то время, прежде чем он сумеет принять решение. А XIII «Смерть» — перемены кармического уровня, последняя карта — А XX «Суд» — также с кармическим уклоном.

Афродита отмечает, что имеет место страсть, но не любовь в том виде, в каком ее понимает богиня. Одной страсти явно недостаточно. Ответ скорее негативный. Нужно менять объект обожания и любить уже по-настоящему. Афродита не дает «добро» на брак с этим фигурантом.

**Вывод.** С политическим деятелем расстаться незамедлительно, он хитер и коварен. С военным можно продолжить роман, который, правда, не приведет к браку из-за болезни предполагаемого претендента в мужа, — это наиболее удачный вариант для клиентки. Он в самом деле счастлив с ней. В юриста дама сама влюблена, а он довольно прохладен, с ним ничего серьезного не получится. Нужно устремиться на поиски новых претендентов...

В конце можно проанализировать последнюю карту, оставшуюся после расклада, это исход поисков дамы. Здесь выпал А XXI «Мир», говорящий даме, что в конце концов у нее все сложится прекрасно, но не с этими тремя мужчинами.

Расклад завершен.

# Расклад «ЖРЕБИЙ»

*В грязный сосуд что ни влей, непременно прокиснет.*

*Квинт Гораций Флакк*

**Р**асклад посвящен мойре Атропос. Хотя Зевс и посылает людям счастье и несчастье, все же судьбу людей определяют неумолимые богини судьбы мойры. Их три, они живут на Олимпе. Судьба самого Зевса в их руках, над смертными и над богами властвует рок, и нет силы, которая могла бы хоть что-то изменить. Одни мойры ведают велением рока. Мойра Клото прядет жизненную нить человека, определяя срок его жизни. Мойра Лахесис не глядя вынимает жребий, который выпадает человеку. Мойра Атропос все, что назначили в жизни человеку ее сестры, заносит в длинный свиток судьбы.

Сфера применения расклада. Поскольку у каждого человека свой жребий, то мы с помощью мудрости Таро постараемся узнать его на определенных этапах жизни человека. Например, когда он ожидает судьбоносных перемен — замужества, женитьбы, переезда в другую страну, рождения ребенка, операции, проводимой по жизненным показаниям.

Расклад проводится для клиента в том случае, когда он хочет узнать, чем для него обернется то или иное действие, событие, путешествие, смена партнеров, друзей и тому подобное. Как распорядится Великий жребий? Быть или не быть ожидаемому счастью или, напротив, нить оборвется тогда, когда, казалось бы, все очень хорошо?

Этот расклад не рекомендуется проводить на всю жизнь. Для этого существуют расклады иной категории сложности, описанные мною в книге «Золотая энциклопедия тарологических раскладов».

В этом раскладе мы определяем частные жребии, жребии некоторых событий, происшествий, которые случаются с каждым. Например, какой жребий ожидает книгу, картину, другое творение? Или жребий актерский: будет ли он счастливым, повезет ли актеру, актрисе, утвердят ли его (ее) на роль в кино? Жребий жены, мужа: будет ли счастлив? Например, Жаклин Кеннеди вытянула несчастливый жребий, хотя и была первой леди.

Расклад посвящен мойре Атропос потому, что именно она пишет свиток, обобщая то, что уже сделали сестры. Если клиента волнует вопрос, выживет ли он после тяжелой операции, которая уже назначена, то ведь мойра Клото уже определила, выживет ли он, а мойра Лахесис вынула жребий. Остается только просить мойру Атропос показать свой свиток, попросить ее чуть приоткрыть нам краешек, показать, как закончится то или иное в жизни.



## Методика и техника проведения

Базовая схема расклада представлена на рис. 45. Расклад проводится по второму варианту, двумя колодами — Старших и Младших Арканов. Ряд Старших, под основным сигнификатором А XX, и ряд Младших, под вторым сигнификатором.



Рис. 45. Расклад «Жребий». Базовая схема

Расклад проводится на базе двух сигнификаторов. Старший Аркан — символ мойры Атропос, судьба, карма, предопределение в Таро — это А XX «Суд». Второй сигнификатор выбирается из Младших Арканов и соответствует ситуации, которая прорисовывается. Например, если золотоискатель ставит вопрос, найдет ли он месторождение золота, то его вторым сигнификатором будет Туз Пентаклей. Обретет ли человек желаемое? Под желанием может быть все, что угодно, тогда вторым сигнификатором будет Туз Кубков. Кубок, условно говоря, Грааль. Если человек ждет назначения на высокий пост, то тогда вторым сигнификатором будет Туз Жезлов — свершения. И так далее.

В раскладе работают всего 12 Арканов: шесть Старших и шесть Младших, и один, тринадцатый Аркан, теоретический (суммарный вектор-Аркан двух троек Младших Арканов). Итого — тринадцать Арканов. Расклад с элементами нумерологии.

В раскладе используем номера Арканов в системе. Они показаны на рис. 46. Используем любую систему Таро. Работаем без Белой Карты. Речь идет о жребии, он всегда предсказуем с точки зрения богинь судьбы, мойр. Никакой неопределенности.

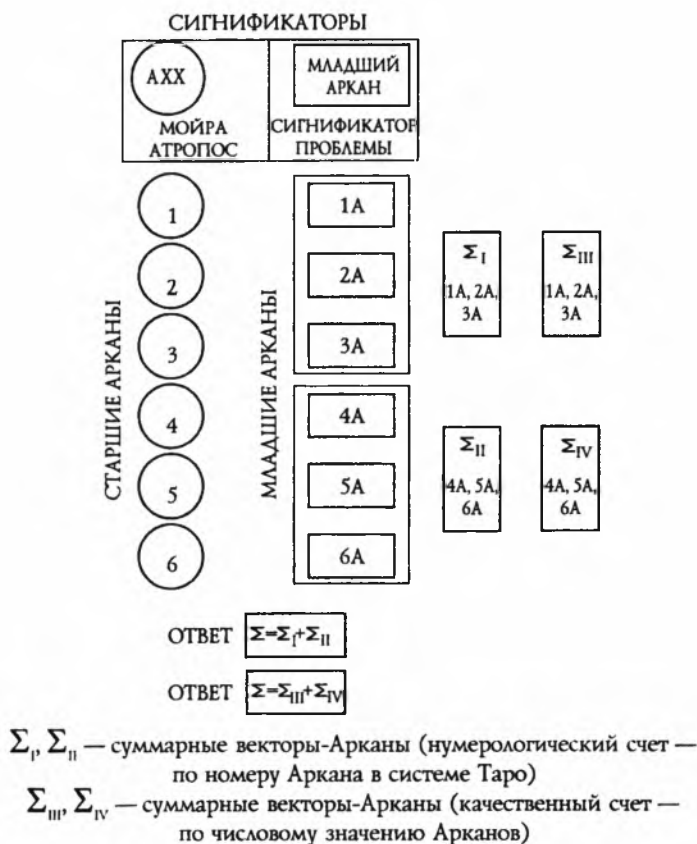

Рис. 46. Расклад «Жребий». Вариант 2

При нахождении двух суммарных векторов-Арканов троек перевернутые позиции сохраняют положение в суммарном. Знак «минус» не используется при подсчете, учитывается только положение Аркана или вектора-Аркана. То же и с третьей суммой.

**Примечание.** При наличии хотя бы одного перевернутого Аркана в тройке или в двойке сумм знак негатива сохраняется.

Можно использовать и качественный счет.

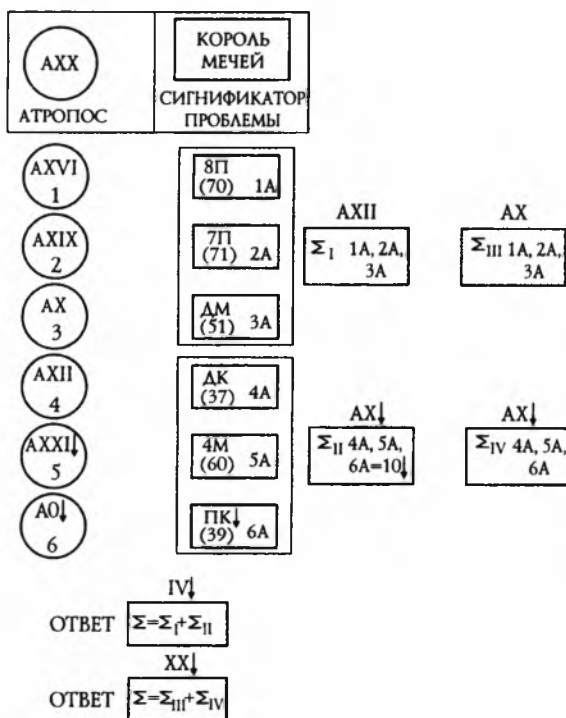
Качественный счет: Короли — 14, Дамы — 13, Рыцари — 12, Пажи — 11, очковые Арканы сохраняют номер и счет (Десятки — 10 и т.д.), Туз — 1. Я приведу пример по варианту 2 (единственно возможному).

## Вариант 2

Молодая дама только что вышла замуж за бывшего мужа подруги, которую с ним, приложив немалые усилия, развела. Вопросы морально-этического характера ее волнуют мало, она спрашивает, счастливый ли билет вытянула она в лотерее жизни и судьбы, каков ее жребий с этим мужчиной?

Главный сигнификатор — А XX «Суд».

Вторым сигнификатором события может служить Аркан — символ ее нынешнего мужа, это Король Мечей, так как мужчина — начальник таможенной службы, рожден под знаком Близнецов.

**Этап 1.** Раскладываем Арканы. Под сигнификатор 1, А XX, мы выкладываем 6 Старших Арканов, предварительно, как и всегда, стасовав колоду и дав «подснять» даме.

Под сигнификатор 2 мы выкладываем шесть Младших Арканов. Выкладываем закрыто, после раскрываем и читаем.

**Этап 2.** Читаем предначертание судьбы.

В Старшем ряду выпали (позиции с 1-й по 6-ю соответственно):

- А XVI «Башня»,
- А XIX «Солнце»,
- А X «Колесо Счастья»,
- А XII «Повешенный»,
- А XXI «Мир», негатив,
- А 0 «Шут», негатив.

Прочтение «свитки»: дама разбила чужое счастье, чтобы «обрести» свое. Сейчас ей кажется, что она счастлива. Но это не так. Она — жертва своего недальновидного поступка; ее выбор ошибочен, жребий несчастлив.

Младший ряд (позиции 1А — 6А) составили соответственно: Восьмерка Пентаклей, Семерка Пентаклей, Дама Мечей — первая тройка; Дама Кубков, Четверка Мечей, Паж Кубков, негативен — вторая тройка.

Первая тройка. Дама — вдова, она выбирала богатого мужа, но в то же время и сама не бедна, имеет собственное предприятие. Преобладают меркантильные интересы. Какое-то время она сомневалась в выборе, но затем остановилась на этом Короле. Ни настоящего чувства, ни подлинного интереса к этому человеку нет. Подсчитаем суммарный вектор-Аркан первой тройки, это  $70 + 71 + 51 = 192 = 1 + 9 + 2 = 12$ , А XII Старшей иерархии «Повешенный».

Ситуация «подвешена», жертвенна, не очень позитивна. В этой сумме мы использовали номера Арканов в системе.

Для проверки результата используем качественный уровень счета:  $8 + 7 + 13 = 28$ , это номер Восьмерки Жезлов в Младшей иерархии Таро. Если привести к цифровому корню, это АХ «Колесо Счастья». По-своему дама на первом жизненном этапе вполне счастлива. В бытовом плане.

Вторая тройка. Сама дама, ее символ — Дама Кубков, Аркан в позиции 4А, клиентка спокойна, но ее сын страдает, он недоволен этим союзом. Проблема очень серьезна.

Суммарный вектор-Аркан:  $37 + 60 + 39 = 136 = (1 + 3 + 6) = 10 \downarrow$ . АХ «Колесо Счастья», в негативной позиции. Вот уже счастье и «захромало» на обе ноги. Используем качественный счет:  $13 + 4 + 11 = 28 = 10 \downarrow$ . Редкое совпадение! Та же Восьмерка Жезлов, с номером 28 в системе Таро, но уже негативна, значение ее кардинально меняется, в этой позиции буквально означает «проводачки, семейные скандалы, бесчестие». АХ «Колесо Счастья» также негативен. Превратность счастья налицо.

Определим ответ расклада, суммарный вектор-Аркан, он равен: первый суммарный вектор-Аркан + второй суммарный вектор-Аркан,  $28 + 28 = 56 \downarrow$ , это номер Аркана Восьмерка Мечей, в негативе. Значения 8 М в перевернутой и прямой позициях идентичны: «инцидент, трудности, щекотливость, задержка, нечаянность рока, немилость жребия».

Проверим результат, Старшие Арканы значений суммарных векторов-Арканов троек, это  $10 + 10 \downarrow = 20 \downarrow$ . А ХХ «Суд», негатив.

Вторая сумма, первый вектор-Аркан, АХII, второй, АХ =  $(12 + 10) \downarrow = 22 \downarrow = (2 + 2 \downarrow) = 4 \downarrow$ .

Ответ первый — «Суд», негативен. Ответ второй — «Император», негативен. А счастье было так возможно, так близко, но...

Увы! Жребий несчастливый.

**Вывод.** Зря клиентка старалась, «на чужом несчастье счастья не построишь» — это про нее...

Расклад завершен.

Можно использовать только один вариант счета суммарных векторов-Арканов. Как вы смогли убедиться, любой вариант счета дает идентичные результаты.

# Расклад «СМЕРТНЫЙ НА ОЛИМПЕ»

*От подношений и боги становятся сговорчивыми.*

*Еврипид*

*Бог в нас самих.*

*Платон*

*Даже с богами обходятся свысока, если не узнают их.*

*Бхаса*

**И**деология — боги Олимпа, их сферы влияния и возможная помощь людям с их стороны.

Сферы жизни человека в мироздании отражены в 12-ти зодиакальных Домах гороскопа, а именно:

1-й Дом — Овна, личности в трех аспектах бытия: духа, души, тела. Этот Дом в аспекте расклада отдается великому Зевсу, Верховному богу, богу-громовержцу, царю богов и людей.

2-й Дом — Тельца, область влияния — материальная сфера, деньги, ценные бумаги. Отдается Гермесу, сыну Зевса и Майи. В нашем аспекте он — бог торговых сношений и торговли.

3-й Дом — Близнецов, отдан Гере, жене Зевса; это Дом интеллекта, самовыражения, отношения с родными и близкими. Все это — под неусыпным контролем покровительницы брака и семьи, блистающей красотой и величием Геры.

4-й Дом — Рака, или детей, родителей, брака. Бог брака — юный Гименей, он помощник и спутник Афродиты.

5-й Дом — Льва, счастья, удовольствий, чувственных сфер; этот Дом отдан Афродите, богине любви, а бог любви Эрот — ее сын.

6-й Дом — Девы; это Дом здоровья, услуг, оказанных другим людям. Он отдан Асклепию, сыну Аполлона, богу врачевания и врачебного искусства.

7-й Дом — Весов; сфера — партнерство, отношения с людьми во всех ипостасях. Дом отдается Аполлону, богу света.

8-й Дом — Скорпиона. Дом секса и смерти, строительства, отдается Аиду, владыке подземного царства.

9-й Дом — Стрельца. Дом путешествий и ремесел, отдается Гефесту, богу огня и кузнечного дела.

10-й Дом — Козерога. Дом карьеры, положения, репутации, чести, отдан Афине Палладе, богине мудрости, покровительнице городов и государств. Именно она даровала людям законы, она — покровительница науки и богиня справедливых войн.

11-й Дом — Водолея; надежд, обещаний, амбиций, отдан Фемиде, богине правосудия и правопорядка.

12-й Дом— Рыб; врагов, тайн, мистерий, подсознательного, он отдан великой Артемиде, вначале она признавалась как девственная богиня охоты, плодородия, по-мощница в родах; после становится и богиней Луны.

Сфера применения данного расклада невероятно велика. Каждый человек хочет знать, какие боги к нему благоволят, а какие им недовольны. Это — общий аспект. Более предметно можно делать расклад этого уровня, когда прорицается какое-то конкретное дело, поступок, если человек сомневается в правильности того или иного в своей жизни. Этот расклад, как третейский судья, беспристрастен и справедлив.

## Методика и техника проведения

Расклад проводится по четырем вариантам. Базовая схема расклада представлена на рис. 47. В каждом Доме свои сигнификаторы. Круг расклада состоит из 12 позиций, в которые последовательно, начиная с позиции 1, Зевса, раскладываются Арканы выбранного достоинства.



Рис. 47. Расклад «Смертный на Олимпе». Базовая схема

В случае расклада по варианту 4 можно раскладывать по три Аркана в каждую позицию, после считать суммарный вектор-Аркан тройки и обобщать полученные результаты.

## Вариант 1

Вопрос задает молодая девушка, которой — по ее признанию — с недавнего времени не везет буквально во всем. Она не знает, волю каких богов нарушила, что сделала не так, в чем виновата

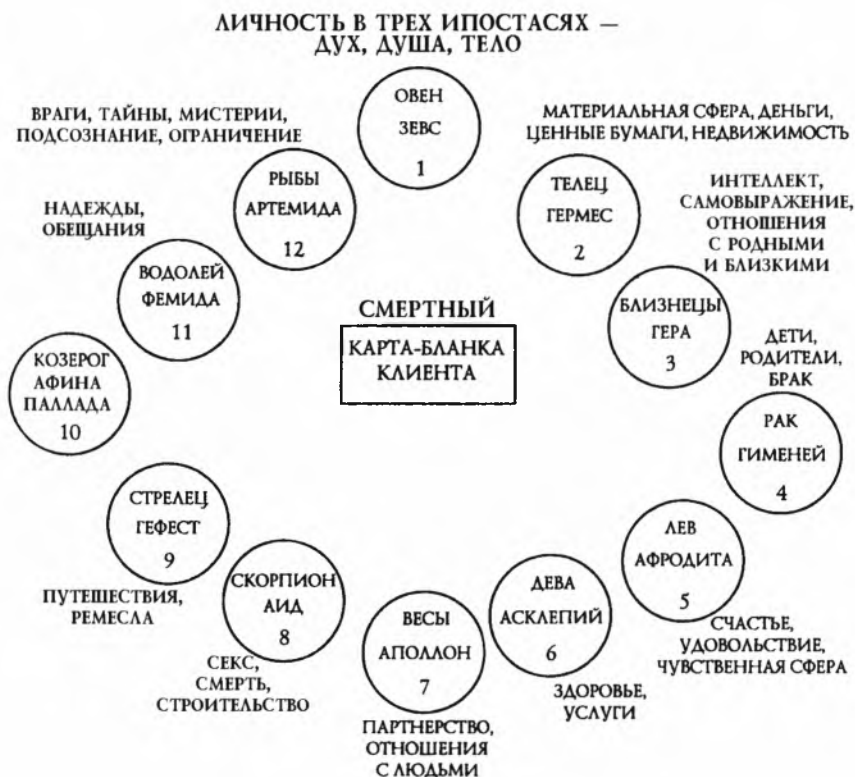
В таком случае лучше расклада, чем «Смертный на Олимпе», не найти.



Рис. 48. Расклад «Смертный на Олимпе». Вариант 1

**Этап 1.** Выбрав карту-бланку клиентки (это Дама Кубков), выкладываем ее в центр будущего расклада. Далее берем колоду Старших Арканов, тасуем, даем «поднять» даме, раскладываем Арканы, вынутые наудачу, закрыто в позиции с 1-й по 12-ю согласно схеме.

**Этап 2.** Раскрываем Арканы и прогнозируем отношения Верховных влияний сфер, за которые отвечают 12 богов и богинь Олимпа.

Зевс, Дом личности, Овна. Выпал А IV «Император». Зевс покровительствует даме. Он ей помогает.

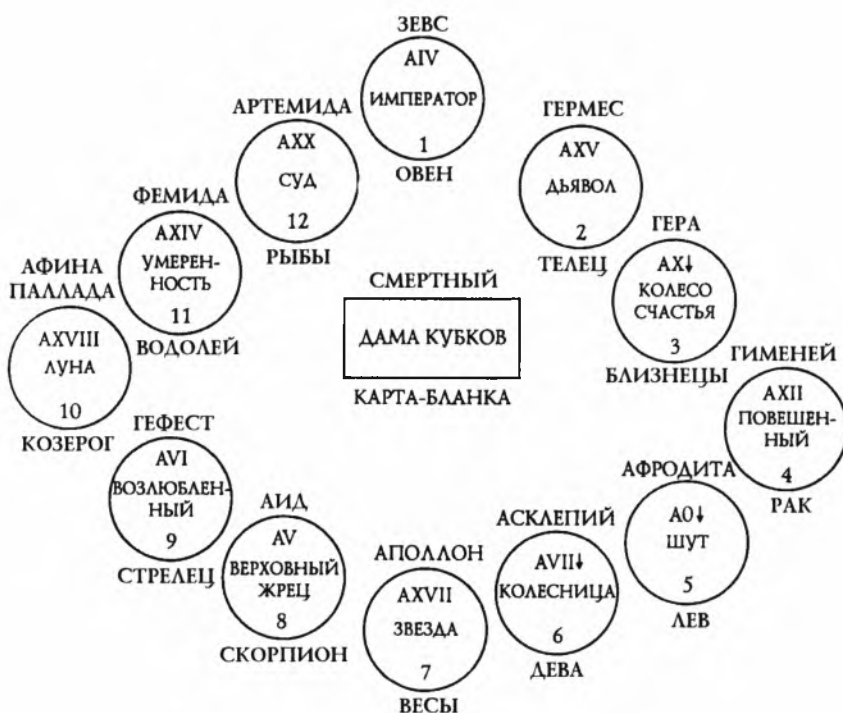
Гермес, Дом Тельца, отношение к деньгам, к материальным ценностям. Выпал А XV «Дьявол». Гермес — любитель богатства и его покровитель — дамой недоволен, отмечая ее чрезмерную привязанность к материальным благам.

Негатив. Сразу рекомендация — изменить отношение к этому аспекту жизни, пересмотреть существующую ныне систему ценностей.

Гера, Близнецы. Дом интеллекта, самовыражения, отношений с людьми. Выпал А X «Колесо Счастья», в негативной позиции. Гера ставит на вид даме, что ее отношения к близким людям нестабильны, меняются с быстротой молнии. Нужно выработать позицию, а поскольку Гера всегда на стороне семьи, возможно, она хочет сказать, что изменить отношение нужно прежде всего к самым близким людям, к членам семьи.

Гименей, Рак. Дом родителей, детей, брака. Выпал А XII «Повешенный». Хрестоматийный диагноз: брак невозможен, а отношение к родителям необходимо изменить в лучшую сторону: Гименей солидарен с Герой.

Афродита, Лев. Выпал А O «Шут». В области чувств дама неадекватна, ее выборы неверны, чувства — ошибочны. Негатив. Афродита ею крайне недовольна.

Асклепий, Дева. Выпал А VII «Колесница». Асклепий отмечает начало заболевания органов движения, вероятно, радикулит, остеопороз. Возможно, имеет место врожденный сколиоз. Негатив.

Аполлон, Весы. Выпал А XVII «Звезда». В этом Доме — проблеск надежды, очевидно, речь идет о деловом партнерстве, которое — вероятнее всего — оправдывает себя со временем. Позитив.

Аид, Скорпион. Выпал А V «Верховный Жрец». Аид хочет увести в царство мрака и смерти старшего родственника дамы, скорее всего отца. Негатив.

Гефест, Стрелец. Выпал А VI «Возлюбленный». Гефест позволяет даме самой выбрать себе ремесло. Позитив.

Афина Паллада, Козерог. Выпал А XVIII «Луна». Афина пока не видит для дамы возможности себя реализовать. Не время. Богиня отмечает ошибочность суждений дамы по многим вопросам: неверно понимаемый путь, ложное толкование истин. Негатив.

Фемида, Водолей. Выпал А XIV «Умеренность». Богиня Правосудия относится к даме неплохо, она говорит, что время оценок еще впереди, нужно ждать, пока молодая девушка станет человеком, способным верно ценить все праведное и отрицать греховность. Позитив.

Артемиды, Рыбы. Выпал А XX «Суд». Артемиды советует даме во всем полагаться на судьбу, путь дамы кармический, она ведома. Здесь равно может быть как позитив, так и негатив, смотря по тому, какая ведомость ожидает даму, но Артемиды обещает ей поддержку в трудную минуту — скорее, позитив.



**Вывод.** Негативы в домах: Тельца, 2; Близнецов, 3; Рака, 4; Льва, 5; Девы, 6; Скорпиона, 8; Козерога, 10.

Над всеми негативами нужно работать. Только Зевс, Аполлон, Гефест, Фемида и Артемида благоволят к даме.

Расклад завершен.

# Расклад «ФАЗЫ ЛУНЫ»

*Связь человека с бытием темна.*

*Мартин Хайдеггер*

**И**деология расклада — реальные фазы Луны. Луна — это женское, коллективное, бессознательное. Свет Солнца, Луны и Огня рассматривался издавна в качестве единого, произошедшего от Высшего. Луна — символ веры, отражающей явленные истины, так как она освещается Солнцем и черпает из него свою силу. Луна — Мировое Море, которое заключает в себе его, Солнца, оплодотворяющие принципы.

Рост Луны в первые 14 дней каждого лунного месяца ассоциировался с ростом всего сущего, отсюда обычай сажать деревья в этот период, а собирать урожай, когда Луна убывает. Все процессы более благотворны в период роста Луны. Она стала символом плодородия.

Лунных богов и богинь — целый легион.

Полумесяц — священная фигура, форму полумесяца имели Ноев ковчег, корабль астронавтов. Церковь сравнивается с Луной: она, как мать, растит своих детей.

Основные лунные символы: заяц, кролик в сосуде с водой (Индия, Китай), черепаха, улитка, лягушка, все животные, любящие утреннюю росу, и те, кто имеет рога; быка и корову почитают как лунных божеств, например в Индии корова священна.

Иногда Луна — символ обновления, независимости и косвенного знания. Свет Луны промежуточен между солнечным светом и мраком, между разумом и вечным миром бессознательного.

Луна является женским принципом начала, пассивным.

Луна управляет флегматическим темпераментом и эндотермической конституцией, то есть инстинктами самосохранения, осмотрительностью, врожденным эгоизмом, любовью к жизни, отдыху.

В астрологии Луна — символ души, положение Луны в гороскопе обуславливает тип индивида, его восприимчивость, адаптацию к требованиям повседневности. Узкий серп воплощает Луну старую, освобождающуюся от гнета Солнца, чтобы превратиться в Луну новую, наделенную энергией.

Сфера применения данного расклада: влияние фаз Луны на состояние жизни, деятельности, роста любых предприятий, дел, событий.

Различают пять фаз Луны:

- новая Луна, символ начала (детства). В раскладах на Таро это может быть начало чего угодно;
- прибывающая Луна, символ развития, восприимчивости (отрочества, молодости), инфантильных побуждений, привязанности к традициям. Тип — экстравертный;

- полная Луна соответствует зрелости, родам, уже свершившимся планам;
- убывающая Луна, старость, закат, окончание или перепоручение дел, интровертный тип, склонный к внутренней жизни, сну, предчувствиям, коллективному бессознательному — это все архетипы человечества;
- мы затронем еще черную Луну, период, когда она невидима. В это время она — символ недостижимого, уподобленная Гекате, богине ворожбы и колдовства, и Лилит, богине ночи, символизирующей психические силы, которые неподвластны контролю человека.

Может быть рассмотрена любая ситуация в процессе ее роста (или падения, как покажет расклад).

Прогнозы о здоровье, выяснение причин психофизического состояния человека, прочих причин неверного развития, роста, деятельности чего бы то ни было и кого бы то ни было.



Рис. 49. Расклад «Фазы Луны». Базовая схема

## Методика и техника проведения

Расклад проводится по четырем вариантам.

Всего в раскладе принимают участие 15 Арканов вместе с символом-сигнификатором дела и картой-бланкой клиента, предприятия, события, которое прорисывается. Арканы выкладываются в пять позиций: фазы Луны.

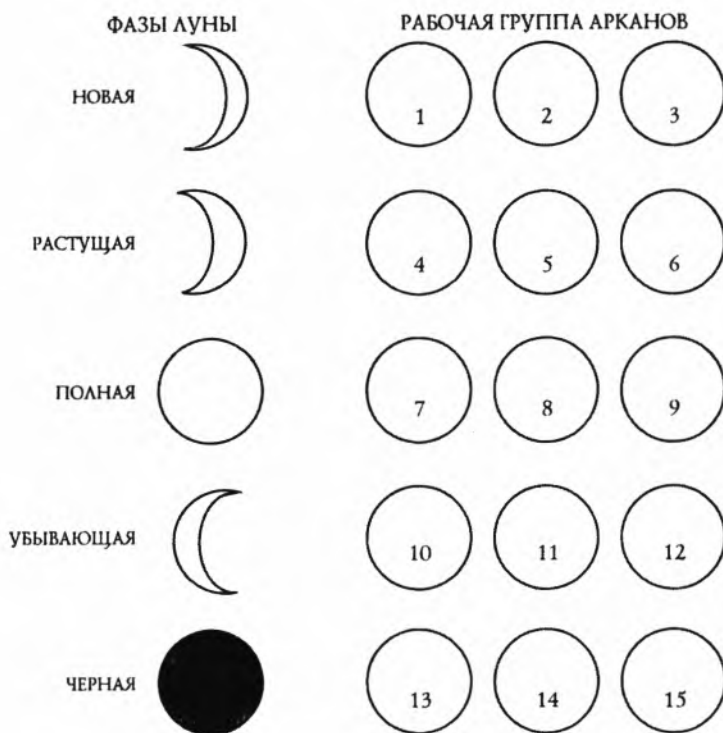
В каждую позицию, начиная с 1-й, выкладываются закрыто по три Аркана выбранного достоинства, предварительно, как всегда, стасованные и «поднятые» клиентом. Начинаем — с новой Луны, далее последовательно проходим все фазы Луны, включая черную.

### Вариант 1

Вопрос задает дама средних лет, ее предприятие — салон парикмахерских услуг — никак не может по-настоящему функционировать: мешает то одно, то другое. Дама хочет выяснить, в чем дело: может быть, его пора закрыть или еще можно спасти?

Само предприятие может быть обозначено А XI «Сила», но в данном случае этот Аркан негативен, так как силы-то как раз и не наблюдается.

Символом дамы в Старшем Таро может быть «Императрица», но также выбившаяся из сил, то есть негативная.

Эти два Аркана вынимаем из колоды Старших Арканов, переворачиваем искусственно и к ним подмешиваем вынутые наудачу, закрыто, 13 Старших Арканов. Всю группу перемешиваем, дама «поднимает», и Арканы раскладываем по схеме рис. 50.

**Этап 1.** Арканы Старшей иерархии разложены согласно схеме рис. 50.

**Этап 2.** В позиции новой Луны выпали Арканы: А VII «Колесница», А XV «Дьявол», А XVI «Башня», негативна.

В самом начале, при организации предприятия, была допущена стратегическая и тактическая ошибка: все помыслы и действия были подчинены одной заботе — материальной, а это — позиция, обреченная на крах. Неверная стратегия и тактика.

В позиции растущей Луны выпали Арканы: А XIX «Солнце», А XXI «Мир», А I «Маг».

Желание процветать и достичь успехов на этом этапе обернулось ловкачеством, попытками сосредоточения без усилий (А I «Маг»), что в данном случае неприемлемо.

В позиции полной Луны выпали Арканы: А V «Верховный Жрец», А VI «Возлюбленный», А II «Верховная Жрица».

Дела медленно, но верно набирают рост, пожалуй, был такой совершенно непредсказуемый момент, когда при поддержке некоей силы (А V) дела даже начали процветать, можно было собирать обильный урожай прибыли.





ФАЗЫ ЛУНЫ		РАБОЧАЯ ГРУППА АРКАНОВ		
НОВАЯ		AVII 1	AXV 2	AXVI↓ 3
РАСТУЩАЯ		AXIX 4	AXXI 5	AI 6
ПОЛНАЯ		AV 7	AVI 8	AIИ 9
УБЫВАЮЩАЯ		AXVII↓ 10	AXIV 11	AXII↓ 12
ЧЕРНАЯ		A0↓ 13	AIII↓ 14	AXIII↓ 15

Рис. 50. Расклад «Фазы Луны». Вариант 1

В позиции убывающей Луны выпали Арканы: А XVII «Звезда», негативна; А XIV «Умеренность»; А XI «Сила», негативна, — сигнификатор предприятия.

В позиции черной Луны, неосознанного, подсознания, выпали Арканы: А 0 «Шут», в негативе; А III «Императрица», символ клиентки; А XIII «Смерть», негативна.

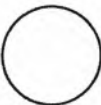
Выбор направления действий был изменен, и наступило время кармических го-стей, непредсказуемых перемен.

С самого начала дама неверно сориентировала свое предприятие, перегрузив, требуя невозможного, а применив такой «допинг», трудно ожидать заслуженных побед, высоких результатов.

**Вывод.** Дама должна пересмотреть отношение к делу, изменив финансовую политику.

Расклад завершен.

# Расклад «ЛУННЫЕ ДОМА ГОРОСКОПА»

*Сегодня Цезарь, завтра ничто.*

*Неизвестный автор*

**И**деология расклада. В индуистской астрологии лунный гороскоп соотносят с телом человека, считают, что индивид развивается вокруг двух центров, чакр: пингалы, сердечного 12-лепесткового лотоса, солнечного зодиака, и ины, локализации на теле человека, на плане зодиака 28 обитателей Луны. Пингала и ина — центр сил развития микрокосма, или человеческого зародыша.

Значения Лунных домов на Западе:

Дом 1 (Овен) — гибель недруга;

Дом 2 (Овен) — примирение, непродолжительная болезнь;

Дом 3 (Овен) — процветание, счастливая фортуна;

Дом 4 (Телец) — вражда, месть, обман;

Дом 5 (Телец) — милости великих мира сего;

Дом 6 (Близнецы) — любовные связи, удачный брак;

Дом 7 (Близнецы) — карт-бланш для прибыльных дел;

Дом 8 (Рак) — победа в борьбе;

Дом 9 (Рак) — смертельная болезнь;

Дом 10 (Лев) — богатство;

Дом 11 (Лев) — страх смерти;

Дом 12 (Лев) — разделение восхищения;

Дом 13 (Дева) — мир и супружеское согласие;

Дом 14 (Дева) — развод;

Дом 15 (Весы) — приобретение друзей;

Дом 16 (Весы) — прибыль от продаж;

Дом 17 (Скорпион) — мелкая кража, мошенничество;

Дом 18 (Скорпион) — болезнь, смерть;

Дом 19 (Скорпион) — выздоровление;

Дом 20 (Стрелец) — преследования;

Дом 21 (Стрелец) — бедствия, печаль;

Дом 22 (Козерог) — побег, ссылка;

Дом 23 (Козерог) — разрушение и разорение;

Дом 24 (Козерог) — изобилие всего;

Дом 25 (Водолей) — изобилие;

Дом 26 (Водолей) — с трудом сбывающиеся мечты;

Дом 27 (Рыбы) — болезни и смерть;

Дом 28 (Рыбы) — страдания и смерть.

Сфера применения расклада — выявление влияния всех Лунных домов на жизнь и судьбу клиента (события, предприятия), человечества, Земли в целом.

## Методика и техника проведения

В раскладе работают 28 Арканов смешанной колоды или Младшей иерархии Таро. Карта-бланка клиента выкладывается первой, к ней подмешиваются еще 27 Арканов выбранного достоинства, группа перемешивается и раскладывается по схеме рис. 51. Я приведу пример проведения расклада по варианту 3, смешанной колодой.



Рис. 51. Расклад «Лунные дома гороскопа». Базовая схема

## Вариант 3

Расклад проводим для человека, занимающего высокий пост в Правительстве Рос-сии. Он буквально из ничего стал всем. Что это — везение или закономерность? Его интересует природа этого везения.

### **Этап 1.** Карта-бланка клиента — А IV «Император».

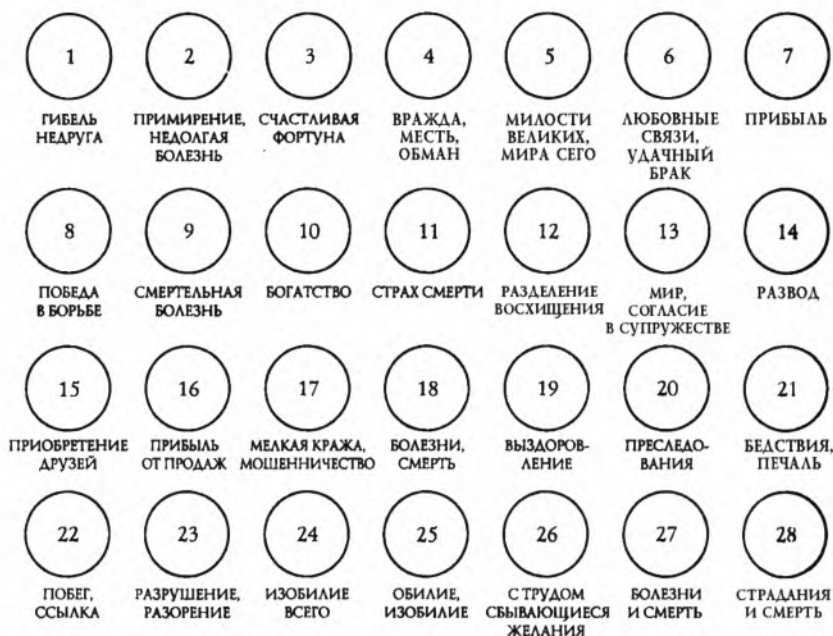
Выкладываем этот Аркан из колоды, затем из стасованной «поднятой» полной колоды Таро вынимаем закрыто, наудачу, еще 27 Арканов и раскладываем по схеме.

**Этап 2.** Раскрываем все Арканы и прочитываем значения во всех 28 Домах лунного цикла ины, начиная с 1-го.

В позиции 1, гибель недруга, выпал Аркан Десятка Кубков, который в данном контексте говорит, что чаша, условная емкость с врагами, не сумевшими справиться с клиентом, переполнена. Недруги ему не страшны.

В позиции 2, примирение и непродолжительная болезнь, выпал Аркан Рыцарь Мечей, который заявляет, что Луна выступает защитником клиента, она будет поражать своими силами все негативы.

В позиции 3, счастливая фортуна, выпал Аркан Паж Пентаклей, в негативе, это голец с деньгами, документами. Именно в этом будет везти клиенту, а поскольку все решают документы, то успех в государственной деятельности ему гарантирует 3-й Лунный дом.

В позиции 4, вражда, месть, обман, выпал Аркан Тройка Пентаклей, негативен. Клиенту грозят пустяковые обманы, мелкие пакостники, которые ему абсолютно не страшны.

В позиции 5, милости великих, выпал Аркан XIX «Солнце», в негативе. Клиенту гарантированы милости всех великих мира сего, которые ему не очень нужны, он сам — из их когорты.

В позиции 6, любовные связи, выпал Аркан Паж Мечей. Наш клиент имеет пристрастие к мальчикам и подросткам.

В позиции 7, прибыль, выпал Аркан XI «Сила», негатив. Много денег, богатства, но неверное пользование всем этим.

В позиции 8, победа в борьбе, выпал Аркан 0 «Шут», говорящий о том, что клиент сам будет управлять вопросами борьбы, задавать тон, а поэтому враги ему не страшны.

В позиции 9, смертельная болезнь, выпал Аркан Девятка Пентаклей. Болезни, тем более смертельные, клиенту не грозят, в этом он может быть уверен.

В позиции 10, богатство, выпал Аркан X «Колесо Счастья». Богатство ему обеспечивает великая Фортуна.

В позиции 11, страх смерти, выпал Аркан Девятка Кубков. Клиент — сильная волевая натура, которая победит страх смерти.

В позиции 12, разделение восхищения, выпал Аркан IV «Император», карта-бланка клиента. Он сам будет вызывать восхищение у окружающих.





Рис. 52. Расклад «Лунные дома гороскопа». Вариант 3

В позиции 13, мир, согласие в супружестве, выпал Аркан Дама Мечей. Здесь негатив, потому что клиент не может быть счастлив в супружестве, он тяготеет к своему полу.

В позиции 14, развод, выпал Аркан Паж Кубков, он будет иметь постоянные связи с молодыми людьми. Развод по-гейски ему не грозит.

В позиции 15, приобретение друзей, выпал Аркан Король Жезлов. У него будет множество друзей.

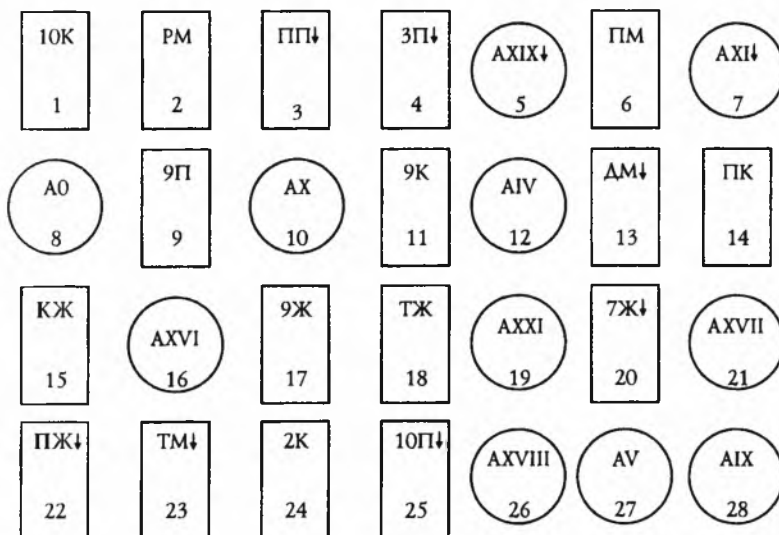
В позиции 16, прибыль от продаж, выпал Аркан XVI «Башня». Прибыли не будет, как не будет и продаж. Наш клиент далек от торговли.

В позиции 17, мелкая кража, мошенничество, выпал Аркан Девятка Жезлов. Наш клиент не подвержен этому пороку.

В позиции 18, болезнь и смерть, выпал Аркан Туз Жезлов. Конечно, рано или поздно это свершится, Туз — концентрат масти свершений.

В позиции 19, выздоровление, выпал Аркан XXI «Мир», это означает, что клиент будет выздоравливать, если заболит.

В позиции 20, преследования, выпал Аркан Семерка Жезлов, негативен. Преследователи вряд ли доберутся до клиента, они ему не страшны.

В позиции 21, бедствия, печали, выпал Аркан XVII «Звезда». Есть надежда, что он избежит всех бедствий и печалей на пути.

В позиции 22, побег, ссылка, выпал Аркан Паж Жезлов, негативен. Во всех случаях опасностей такого рода клиент будет предупрежден и изолирован от неприятностей.

В позиции 23, разрушение, разорение, выпал Аркан Туз Мечей, негативен. У судьбы нет намерений подвергать его разорению.

В позиции 24, изобилие всего, выпал Аркан Двойка Кубков «Повелитель любви». Его очень любит изобилие!

В позиции 25, вновь обилие всего, выпал Аркан Десятка Пентаклей, негативна. Редкое везение, ибо значение прямой Десятки Пентаклей — беспроигрышная лотерея, а в перевернутой позиции идет усиление свойств этого Аркана.

В позиции 26, с трудом сбывающиеся желания, выпал Аркан XVIII «Луна», гарант того, что таких желаний у клиента попросту не будет. Луна не разрешает своему любимцу иметь хотя бы одно желание, которое он не сможет реализовать.

В позиции 27, болезни и смерть, выпал Аркан V «Верховный Жрец», ласково говорит, что клиент — человек смертный, и умрет он, скорее всего, от легочной недостаточности, смерть его будет легкой.

В позиции 28, страдания и смерть, выпал Аркан IX «Отшельник». От страданий клиент был отключен, изолирован, они ему не грозят...

**Вывод.** Действительно, везение редкостное, врожденного уровня, на уровне формирования индивида, микрокосма. Луна заложила в него одни позитивы.

Расклад завершен.

# Расклад «АХИЛЛЕСОВА ПЯТА»

*Слабые руки увесистый меч не удержат,  
От слабодушных не ждите вы праведных дел.*  
Саади

**В** основе расклада — миф об Ахилле, величайшем герое Греции. Согласно мифу, мать Ахилла, Фетида, дочь вещего старца Нерея, узнав, что сыну грозит смерть на полях сражений, погрузила младенца в Стикс, реку подземного царства Аида, причем она держала его за пятку. Тело Ахилла стало твердым, как железо, но пятки вода Стикса не коснулась — это стало единственным уязвимым местом героя.

Во время Троянской войны Аполлон направил стрелу Париса, и она поразила пятку Ахилла.

Сфера применения расклада. У каждого человека есть своя ахиллесова пята. Для выявления этого уязвимого места, слабости клиента, мешающей достичь определенных результатов, и проводится данный расклад.

## Методика и техника проведения

Расклад проводится по вариантам 1, 3, 4. Базовая схема расклада представлена на рис. 53.



Рис. 53. Расклад «Ахиллесова пята». Базовая схема

Карта-бланка вынимается из колоды Арканов определенного достоинства, затем к ней подмешиваются еще 11 Арканов, вынутых наудачу из стасованной и «поднятой» клиентом колоды. Вся группа перемешивается и раскладывается согласно схеме.

Первая тройка Арканов определит ментальный уровень проблемы или задуманного предприятия. Арканы в позициях 1, 2, 3.

Вторая тройка Арканов опишет сам проект, задуманное, то есть определит истинную цель клиента. Арканы в позициях 4, 5, 6.

Третья тройка Арканов покажет помощников клиента, то есть силы позитива. Арканы в позициях 7, 8, 9.

Четвертая тройка Арканов — Арканы ахиллесовой пяты — характеризует уязвимые места, то, что может помешать достижению цели. Арканы в позициях 10, 11, 12.

Расклад прост, нагляден, достоверен.

## Вариант 1

Вопрос задает клиент, мужчина средних лет, он недавно женился на женщине с сыном-подростком, которого усыновил. Но что бы он ни делал, все напрасно, подросток ведет себя, мягко говоря, неадекватно по отношению к нему и откалывает такие номера, что у клиента возникает желание сломя голову бежать из недавно обретенного «рая».

Он спрашивает, почему такое отношение стало возможным? В чем он просчитался? Для данного случая подойдет расклад «Ахиллесова пята».



Рис. 54. Расклад «Ахиллесова пята». Вариант 1

**Этап 1.** Вынимаем карту-бланку клиента, ею может быть Старший Аркан, А 0 «Шут». Затем из колоды Старших вынимаем 11 Арканов, всю группу перемешиваем, даем клиенту «поднять» и раскладываем согласно схеме рис. 54.

**Этап 2.** На этом этапе последовательно переворачиваем все тройки Арканов и читаем расклад.

Ментальный уровень — первая тройка.

Выпали Арканы в позициях 1, 2, 3: А V «Верховный Жрец»; А XIX «Солнце»; А XIV «Умеренность».

Клиент и в самом деле хотел стать хорошим отцом подростку и со временем обеспечить ему счастливое сосуществование в быту, счастливую жизнь. Он и сейчас не потерял надежды на это.

Арканы второй тройки — цель.

Арканы в позициях 4, 5, 6: А XI «Сила»; А VI «Возлюбленный»; А VII «Колесница».

И здесь — позитив. Изю всех сил (А XI) клиент хочет заставить подростка сделать шаг ему навстречу, а тот постоянно ускользает, уезжает, условно говоря, на колеснице своих юношеских амбиций. Третья тройка — помощники.

Арканы в позициях 7, 8, 9: А IV «Император»; А II «Верховная Жрица» и А XIII «Смерть».

На перемены в отношениях можно рассчитывать, если изменить свою позицию, не лебезить, не сюсюкать, а воспринимать подростка как личность, у которой есть свое право думать, делать выводы, решать. Мальчик требует уважения.

Арканы ахиллесовой пяты. В чем слабые, уязвимые места отношений мужчины и пасынка?

Выпали Арканы: А I «Маг», карта ловкачества, трюкачества, сосредоточения без усилий; А 0 «Шут», негативен, карта-бланка клиента и А III «Императрица».

**Вывод.** Мальчик сильно ревнует мать. Клиент не хочет замечать, что это очень серьезно. Его позиция ошибочна, перевернута. Выбор тактики поведения по отношению к мальчику неверен. Клиент невольно стал виновником того, что прежняя устоявшаяся жизнь мальчика резко изменилась. Возможно, чтобы наладить отношения и разобраться в психофизических причинах неприятия его подростком, нужно обратиться к специалистам. Мать мальчика может оказать огромное влияние. Но сын ее, похоже, мало волнует, тем более что она беременна от клиента, а это еще более «заводит» мальчика. Ведь он любил родного отца. Как бы подросток не вышел из-под контроля полностью и не натворил еще более серьезных дел.

Расклад завершен.

# Расклад «ТРЕУГОЛЬНИК ТРЕХ ВРЕМЕН»

*Знай всему пору.*

*Питтак*

**С**фера применения расклада: любые процессы в трех временных пластах — прошлом, настоящем и будущем.

## Методика и техника проведения

Расклад проводится по четырем вариантам. Базовая схема расклада представлена на рис. 55.



Рис. 55. Расклад «Треугольник трех времен». Базовая схема

В раскладе работают 14 Арканов, вместе с сигнификатором, который выбирается из любой иерархии Таро. Значение сигнификатора должно соответствовать вопросу клиента.

Арканы основания олицетворяют настоящее, левой стороны — прошлое, правой — будущее.

Два Аркана, в позициях 6 и 10, — Арканы перехода времен. В позиции 6 — ключ из настоящего в прошлое (мостик) и из прошлого в настоящее; в позиции 10 — второй ключ из настоящего в будущее. Карта-бланка выбирается в начале расклада, вынимается из колоды и к ней подмешиваются остальные 13 Арканов рабочей группы.

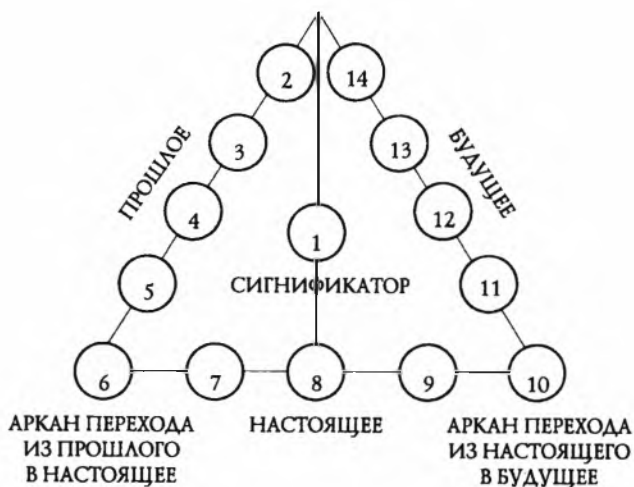
Сигнификатор укладывается в центр треугольника времен в самом начале, еще до выбора карты-бланки.

### Вариант 3

Вопрос задает пожилая дама, обеспокоенная судьбой сына, который эмигрировал в Канаду. Очень давно от него не было вестей.

Расклад «Треугольник трех времен» очень подойдет для прорицания ее ситуации. Выбираем карту-сигнификатор — это, без сомнения, Рыцарь Жезлов, одно из значений которого — эмиграция как таковая.

Этот Аркан вынимаем из смешанной стасованной колоды и укладываем в центр будущего расклада.

Карта-бланка сына дамы — А I «Маг».

После «поднятия» дамой колоды, вынимаем из нее 13 Арканов смешанного достоинства и раскладываем согласно схеме (рис. 56).



Рис. 56. Расклад «Треугольник трех времен». Вариант 3

**Этап 1.** Выкладываем Арканы закрыто, по схеме.

**Этап 2.** Раскрываем Арканы и читаем их значения.

Предыстория вопроса — Арканы в позициях со 2-й по 6-ю. Выпали: А XIX «Солнце», Девятка Мечей, Десятка Кубков, А XXI «Мир», Четверка Мечей — переходная двух времен, прошлого и настоящего.

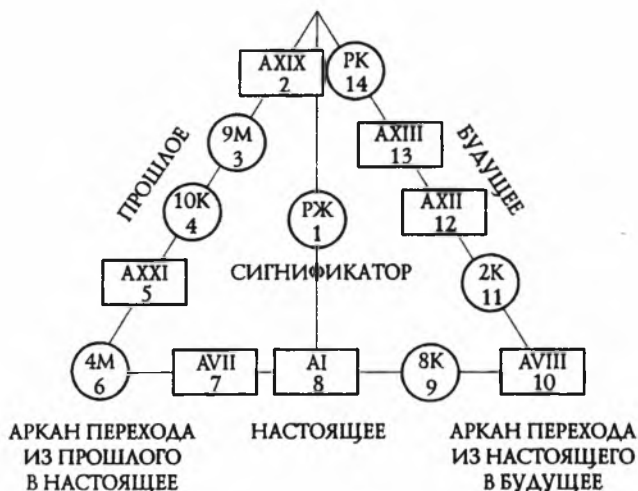
Что же произошло в прошлом, что способствовало выбору клиента — перебраться на жительство в Канаду? Думаю, что он уехал в другую страну в поисках богатой

жизни. На родине он не мог найти себе применения, был без работы и без должного внимания, хотя прикладывал немало усилий для обустройства. Приняв решение, он успокоился (4 М) и уехал искать счастья.

Чем же он живет в настоящем? Арканы основания треугольника, в позициях с 6-й по 10-ю. Выпали Арканы: Четверка Мечей, А VII «Колесница», А I «Маг», Восьмерка Кубков и А VIII «Справедливость».

В настоящем, сразу после приезда, он познакомился с девушкой, которая помогла ему устроиться на работу и предоставила жилплощадь.

Будущее — Арканы в позициях с 10-й по 14-ю. Здесь выпали: А VIII «Справедливость», Двойка Кубков, А XII «Повешенный», А XIII «Смерть» и Рыцарь Кубков.

**Вывод.** В будущем сын дамы, очевидно, вынужден будет заниматься продажей наркотиков, станет жертвой разборок и будет подвергнут жесточайшему испытанию со стороны судьбы. Недаром мать обеспокоена.

После, в отдаленном будущем, его дела как будто бы наладятся благодаря помощи некоего молодого человека. Возможно, он предложит ему работу мелкого лавочника, менеджера низшей ступени. Если возможно с сыном связаться, лучше попросить его вернуться домой.

Расклад завершен.



# Расклад «СУДЕБНЫЙ ПРОЦЕСС»

*Обвинитель и судья не могут совмещаться в одном лице.*

*Менандр*

**С**фера применения этого расклада — прорицание судебных процессов любого уровня, вплоть до международных военных трибуналов. Частные случаи — использование расклада при разборе позиций двух сторон: какая сторона более права?

## Методика и техника проведения

Расклад проводится по вариантам 1, 2, 4 без Белой Карты, с использованием перевернутых позиций Арканов.

Базовая схема расклада представлена на рис. 57.



Рис. 57. Расклад «Судебный процесс». Базовая схема

Всего работают в раскладе 18 Арканов, карта-бланка выбирается заранее и в счет не идет.

Левая сторона расклада — Арканы Защиты, правая — Обвинения.

Арканы в позициях 1–6 — Арканы линии Защиты.

Арканы в позициях 7–12 — линии Обвинения.

Арканы в позициях 13, 14, 15 — Арканы форс-мажорных обстоятельств для адвоката.

Арканы в позициях 16, 17, 18 — форс-мажор для прокурора.

Ответ, приговор суда — теоретический Аркан, подсчитанный по нумерологии как сумма двух составляющих: суммарного вектора-Аркана адвоката и суммарного вектора-Аркана прокурора.

## Вариант 1

Расклад проводится по просьбе обеспокоенной дамы, сына которой уже довольно давно содержат в следственном изоляторе, взяв на месте преступления: он вместе с двумя друзьями грабил квартиру.

Дама спрашивает, сколько лет могут дать ее сыну, который, по ее словам, попал под влияние друзей, а сам — чистое золото и умница, каких еще не видывал свет.

Карта-бланка сына дамы — А О «Шут». Выкладывается сразу же и возглавляет расклад.

Далее Арканы Старшей иерархии тасуются, «поднимаются» клиенткой и раскладываются согласно схеме рис. 58.



Рис. 58. Расклад «Судебный процесс». Вариант 1

**Этап 1.** Арканы разложены по своим местам, закрыто. Если есть фотография, она подкладывается под карту-бланку, но не заменяет ее.

**Этап 2.** На этом этапе анализируем Арканы обеих линий.

Линия Защиты. Выпали Арканы: А III «Императрица»; А VII «Колесница»; А XV «Дьявол»; А VI «Возлюбленный»; А XVI «Башня»; А II «Верховная Жрица».

Адвокат будет апеллировать к тому, что человек, который совершил правонарушение, еще молод, попал под влияние обстоятельств, он будет просить снисхождения у суда, минимального срока наказания. Он также будет обращать внимание суда на то, что этот человек из хорошей рабочей семьи и оступился первый раз, и еще на то, что ему нужно продолжать учебу.

Линия Обвинения. Здесь выпали Арканы: А XII «Повешенный»; А XX «Суд»; А VIII «Справедливость», негативна; А I «Маг»; А XXI «Мир», негативен; А XIV «Воздержанность».

Речь прокурора будет сводиться к тому, что молодой человек нарушил закон, действуя по сговору с остальными лицами, и вместо того, чтобы вести нормальный образ жизни, он пошел на преступление и должен за это ответить, от суда ему уйти не удастся, в том числе и от суда собственной совести. Прокурор будет просить серьезного наказания для обвиняемого.

**Этап 3.** Анализ трех Арканов форс-мажора Защиты и Обвинения.

Форс-мажор для адвоката. Выпали Арканы: А XVII «Звезда»; А IV «Император»; А XIII «Смерть».

Неожиданно для адвоката на суде выступит какой-то человек, возможно, пострадавший от ограбления, и будет просить пересмотреть точку зрения обвинителя на это преступление, не наказывать обвиняемых, в том числе и сына дамы, слишком жестоко, поменять решение, мнение, с надеждой на то, что более такого не повторится.

Форс-мажор для прокурора. Выпали Арканы: А XIX «Солнце»; А V «Верховный Жрец», негативен и А X «Колесо Счастья».

Прокурор, обычно славящийся своей жестокостью, неожиданно даже для себя самого пожалеет сына дамы и, условно говоря, даст ему счастливый шанс.

**Этап 4.** Нумерологический расчет.

Суммарный вектор-Аркан форс-мажорной тройки адвоката.

Сумма  $17 + 4 + 13 = 34 = 3 + 4 = 7$ .

Аркан А VII «Колесница». Движение к счастливым переменам, победа линии Защиты.

Суммарный вектор-Аркан форс-мажорной тройки линии Обвинения.

Сумма:  $19 + (-5) + 10 = 24 \downarrow = 2 + 4 = 6 \downarrow$ .

Вообще избежать наказания не удастся — такова точка зрения Обвинения. Стрелка вектора — вниз, в поле наказания.

Сколько же лет получит юноша? На этот вопрос ответ даст последняя, третья сумма уже полученных теоретически векторных величин: эта сумма (приговор суда) = сумма первая + сумма вторая =  $7 + (-6) = 1$ . Аркан I «Маг», негативен.

**Вывод.** При содействии фортуны и расположения обвинителя к подсудимому он получит один год лишения свободы условно.

Расклад завершен.

# Расклад «ЛЮБОВНЫЕ ШАНСЫ»

*Любить и в то же время сохранять здравомыслие  
не дано даже Юпитеру.*

*Неизвестный автор*

**В**ера — дыхание Бога, надежда — свет Бога, любовь — огонь Бога. Сфера применения данного расклада: он прорицает вопросы любовного уровня, и не только любви мужчины и женщины, но любви вообще, в том числе к профессии, увлечению, хобби. Каковы шансы на взаимность? Каковы приоритеты? Расклад покажет, что предпринять в первую очередь, чтобы исполнилось то, на что надеется клиент.

## Методика и техника проведения

Расклад проводится по вариантам: 1, 2, 3, 4.

Базовая схема расклада представлена на рис. 59.



Рис. 59. Расклад «Любовные шансы». Базовая схема

В раскладе принимают участие 17 Арканов выбранного достоинства, включая сигнификатор расклада — А XIX «Солнце», символизирующий счастье, в том числе и счастье достижения желания, ведь любовные шансы — это залог будущего счастья.

Сигнификатор, А XIX, вынимается из колоды, укладывается в центр будущего расклада.

## Вариант 2

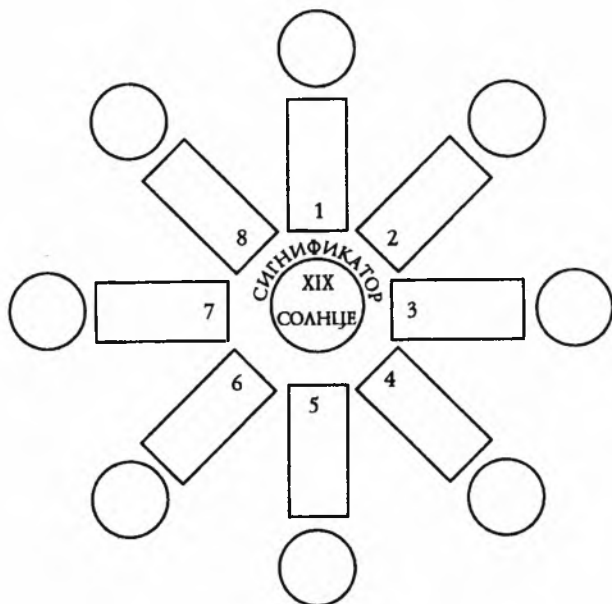
Вопрос задает молодая девушка, которая давно мечтает поступить во ВГИК на актерский факультет, она безумно влюблена в будущую профессию, пыталась поступить в прошлом году, но провалилась, в этом году она вновь готова к борьбе. Есть ли у нее шансы? Если есть, то что ей следует предпринять, чтобы приблизить желаемую мечту?

Первым выкладываем Аркан-сигнификатор — в центр будущего расклада.

После этого берется колода Младших Арканов, тасуется, дается девушке на «поднятие», и первый внутренний круг выкладывается Младшими Арканами в позициях 1–8.

После этого берутся Старшие Арканы, тасуются, вновь даются девушке на «поднятие» и позиции I—VIII выкладываются во внешний круг. Арканы выкладываются закрыто.



Рис. 60. Расклад «Любовные шансы». Вариант 2

**Этап 1.** Арканы выложены в два круга: внешний — Старшие и внутренний — Младшие.

**Этап 2.** Раскрываются Арканы Младшей иерархии — внутренний круг.

Здесь выпали Арканы: Туз Мечей; Семерка Кубков; Двойка Кубков, в негативе; Девятка Жезлов; Четверка Пентаклей; Шестерка Жезлов, в негативе; Пятерка Мечей; Паж Пентаклей.

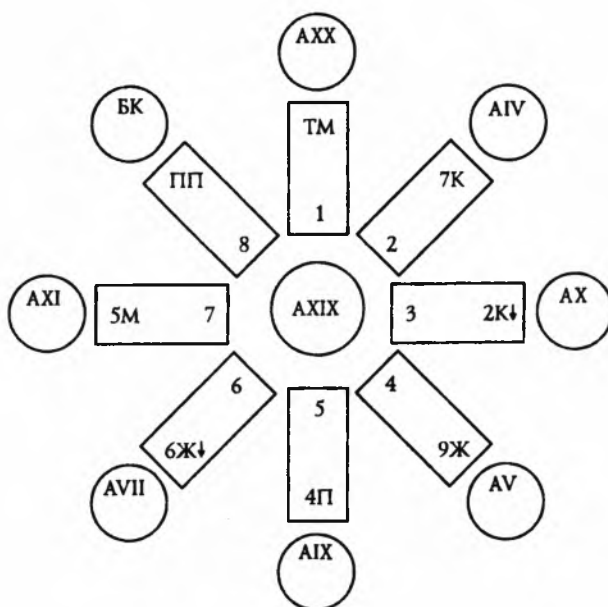
Анализирую эту восьмерку Арканов. Любовь к театру, богемному будущему, к воображаемому успеху пока не приносит результатов, все искомые события как бы тормозятся, девушку буквально захлестывают эмоции, делая ее поведение нестабильным, она думает о ВГИКе как о таковом, но не вдается в детали, необходимые для осуществления «прорыва», она находится в состоянии, называемом в народе не иначе чем сглаз, порча. Она настроена неадекватно: просто мечтает, вместо того чтобы готовиться к поступлению. Ее позиция на событийном уровне сродни позиции наблюдателя, мечтателя, дилетанта, а не активного деятеля.

**Этап 3.** Раскрываются Арканы внешнего круга, Старшие.

Здесь выпали Арканы: А XX «Суд»; А IV «Император»; А X «Колесо Счастья»; А V «Верховный Жрец»; А IX «Отшельник»; А VII «Колесница»; А XI «Сила»; Белая Карта, Аркан 78.

Анализирую эту восьмерку Арканов.

После предыдущего фиаско судьба готовит девушке перемены кармического уровня. При поступлении во ВГИК она может рассчитывать на помощь весьма влиятельного человека (вспомните фильм «Приходите завтра», у нашей девушки примерно та же ситуация). Данный фигурант высокого уровня («Император»), возможно, один из педагогов. Любовь девушки к театру, кажущаяся такой односторонней, примет наконец вполне реальные очертания, она получит руководство к действию, которое и приведет ее в желанный ВГИК. Но для этого ей нужно начинать действовать, то есть «укрощать» проблему. Тогда и возникнет ситуация, которая позволит ей осуществить мечту, а пока, чтобы раньше времени не обнадеживать будущую студентку, ситуация прочитывается как непредсказуемая, чтобы дать девушке возможность проявить себя.

Рекомендация — проявлять активность, возможно, посещать семинары, знакомиться с остальными студентами и поступающими. Судьба сама ей поможет, но под лежащий камень вода не течет.

Можно прочесть сочетания, они все — Младшие, так как вначале раскладывались Младшие Арканы.

Сочетание 1, Туз Мечей — А XX «Суд», прочитывается как «смертельное заболевание, наследственное». Применительно к данной ситуации можно сказать, что девушка неизлечимо больна театром...

Сочетание 2, Семерка Кубков — А IV «Император», читается как «гонорар» и в нашем случае означает, что девушка может рассчитывать на исполнение своих желаний в определенной степени, судьба дает ей шансы.

Сочетание 3, Двойка Кубков, негативна — АХ «Колесо Счастья», прочитывается как «везение в любви», и в нашем контексте это означает, что девушка понравится кому-то из педагогов, возможно, на экзамене.

Сочетание 4, Девятка Жезлов — А V «Верховный Жрец», читается как «заболевание конечности с угрозой ампутации» и кажется, на первый взгляд, не соответствующим ситуации, можно сказать, что девушка скорее позволит отсечь себе правую руку, нежели откажется от своей мечты — поступления во ВГИК.

Сочетание 5, Четверка Пентаклей — А IX «Отшельник», читается как «страх перед неизбежным», то есть девушке нужно переступить через позицию «отшельника», о чем уже говорилось выше.

Сочетание 6, Шестерка Жезлов, негативна — А VII «Колесница», читается как «успехи, победа», здесь комментировать нечего.

Сочетание 7, Пятерка Мечей — А XI «Сила», читается как «смертельная обида». Да, девушка должна разозлиться на весь свет, но желаемого достичь.

Сочетание 8, Паж Пентаклей — Белая Карта. Непредсказуемая ситуация может быть довольно приятной, ибо Паж Пентаклей — ученик, студент.

**Вывод.** Она непременно поступит в этом году в желанный ВГИК.

Расклад завершен.



# Расклад «ЭКЗАМЕНАЦИОННЫЙ БИЛЕТ»

*Современные ученые не требуют чудес,  
они требуют экспериментов.*

*Лев Карсавин*

**С**фера применения расклада: ответы на три заданных клиентом вопроса.

## Методика и техника проведения

Расклад проводится по четырем вариантам. Базовая схема расклада представлена на рис. 61.



Рис. 61. Расклад «Экзаменационный билет». Базовая схема

Если вопрос клиента конкретный, то Мастер вынимает из колоды соответствующий Аркан и выкладывает его в поле расклада — по одному Аркану на вопрос. В случае нечеткой формулировки вопроса клиент вынимает наудачу три карты Старших Арканов, если расклад проводится по варианту 1 или 2, по варианту 3 — из смешанной колоды, по варианту 4 — из Младших Арканов.

Затем под каждый из трех выбранных Арканов выкладывают еще по три Аркана: под первый в позиции 4, 5, 6; под второй — в позиции 7, 8, 9; под третий — в позиции 10, 11, 12.

Символ клиента, карта-бланка, выкладывается заранее.

## Вариант 1

Вопросы задает дама, у которой, как выяснилось, много проблем. Первый вопрос касается дочери, второй — сына, третий — ее самой.

**Этап 1.** Первый вопрос. Дочь дамы — наркоманка со стажем, есть ли надежда на то, что она будет лечиться? Куда заведет ее рок, фатум, предопределенность?

Сам билет-вопрос, конечно, А XV «Дьявол».

Выпали Арканы: А XVII «Звезда», негативна; А XIV «Умеренность» и Белая Карта.

Прорицаем на полгода. Надежды нет никакой, все так и будет тянуться, ситуация непредсказуема. Проблемы дочери серьезны, они требуют времени на их разрешение.

Второй вопрос касается сына клиентки. Дама спрашивает, как дальше сложится его жизнь, верный ли он сделал выбор в жизни?

Билет-вопрос — А О «Шут».

Выпали Арканы: А III «Императрица»; А XI «Сила»; А X «Колесо Счастья».

Можно сказать, что сын удачно женат, ожидает пополнения семейства, энергичен, имеет созидательную позицию жизни и к нему благоволит Фортуна.

Третий вопрос дамы касается ее будущего — в частности, какого результата ей ожидать после обращения к народной целительнице: у нее очень болен супруг. Поможет ли ему целительница?

Символом третьей тройки является сама дама, то есть А II «Верховная Жрица».

Выпали Арканы: А XVIII «Луна»; А I «Маг», негативен; А V «Верховный Жрец».

Можно с уверенностью сказать, что целительница не поможет супругу.



Рис. 62. Расклад «Экзаменационный билет». Вариант 1

**Этап 2.** Подсчитаем суммарный вектор-Аркан каждой тройки.

Первая тройка:  $174 + 14 + 78 = 109$ , или 10, в негативе. А X «Колесо Счастья», в негативной позиции — удача весьма сомнительна.

Вторая тройка:  $3 + 11 + 10 = 24 = 2 + 4 = 6$ . А VI «Возлюбленный».

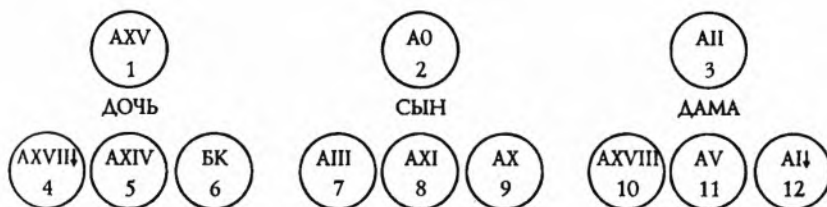
Третья тройка:  $18 + 5 + (1) = 22 \downarrow = 4 \downarrow$ . А IV «Император», в негативной позиции.

**Этап 3.** Общая тенденциозность жизни дамы, сумма трех результатов, это  $10 \downarrow + 6 + (-6) = 10 \downarrow$ . А Х «Колесо Счастья», в негативе.

**Вывод.** Переменчивость счастья, неверие в успех, иллюзорность. Расклад завершен.

# Расклад «ВЕЕР ЖЕЛАНИЙ»

*Не желай невозможного.*

**С**фера применения расклада. Он позволяет установить, какие конкретные действия должен предпринять клиент, чтобы исполнилось его желание, и чего он не должен предпринимать, чтобы не навредить себе.

Расклад пророчит Данность: дано человеку получить то, что он желает, или для этого еще не пришло время?

## Методика и техника проведения

Варианты проведения расклада: 1, 2, 4. Базовая схема расклада представлена на рис. 63.



Рис. 63. Расклад «Веер желаний». Базовая схема

Работают 12 Арканов выбранного достоинства. Вот значения Старших Арканов в плане желаний клиента:

**А I «Маг».** Означает определенную долю ловкости, необходимую для преодоления негатива, болезненного для клиента или его близких. Пример: невеста перед свадьбой обидела жениха. Понимает, что не права. Что ей предпринять, чтобы произошло примирение? Для исполнения желания заглядить вину, выйти из нелicenseприятной ситуации выбирается А I «Маг».

**А II «Верховная Жрица».** Значение: мудрость, эзотеризм, грандиозные планы. Но не нужно пугаться их грандиозности как непознаваемого в целом. Если вы хотите проникнуть под покров чьей-то тайны, но с намерениями добрыми, возможно, для того, чтобы кому-то помочь, тогда для прояснения скрытых мотивов можно использовать этот Аркан. Еще одно значение его — «мудрость женского естества». Если некто хочет заняться изучением эзотерического знания, и в этом случае можно использовать А II.

**А III «Императрица».** Для нахождения выходов из любых тупиков судьбы можно рассчитывать на этот Аркан, он олицетворяет мудрость, подскажет, какой путь избрать, как постичь тайный смысл предметов, какие действия предпринять, особенно

если речь идет о научных изысканиях, об организации презентаций, выставок. Осуществление желаний — девиз этого Аркана.

А IV «Император». Император — существо очень могущественное. Он воплощает принцип власти, ему принадлежит будущее. Желание достигнуть власти, совершенства во всех смыслах слова отражает этот Аркан.

А V «Верховный Жрец». В мире физическом Аркан означает вдохновение и испытание человека свободой в невыносимом кругу бытия. Аркан — символ терпимости и знания, передаваемого другим.

Вопросы, связанные с желанием познать себя, решает А V. Пример: клиент хочет получить образование в Оксфорде или Гарварде или познать себя в более широком смысле слова, например понять, полезна ли его просветительская или другая деятельность.

А VI «Возлюбленный». Сфера действия этого Аркана в раскладе «Веер желаний» безгранична. Он решает вопросы, связанные с любым важнейшим выбором, он отвечает на вопрос: «Если не это, то что?»

А VII «Колесница». «Колесница» — это Аркан постижения смысла, законов кармы. Там, где вопрос стоит о влиянии кармических зависимостей, о приходе перемен кармического характера, применяется А VII. Вопрос может быть даже такого рода: «Я знаю, что на нашей семье лежит проклятие по женской линии рода. Что предпринять, чтобы это влияние как можно меньше коснулось меня и моих дочерей?»

А VIII «Справедливость». Решить вопросы, связанные со справедливостью и порядком или их отсутствием, поможет А VIII. Вопросы юридические, финансовые, правовые, а также более мелкие вопросы, семейные: разрешение скандальных тяжб, дела по разводу, наследству. Если с вами поступили несправедливо, то вы можете спросить у А VIII, что вам сделать для восстановления справедливости.

А IX «Отшельник». Поиск внутренних миров, ценностей, углубление в собственный мир — вот кредо А IX. Если человек жаждет понять, верно ли он поступил, почему он неадекватен, каковы мотивы его поступков, применяется этот Аркан. Вопрос: «Я хочу защитить в срок диссертацию, а дела не идут. Что сделать для исправления ситуации?» Или: «Что мне сделать, чтобы стать душой компании, а не занудой, каким я кажусь? Ведь, в сущности, я совсем не такой!»

А X «Колесо Счастья». Ключевое слово — Счастье или его отсутствие. Вопрос: «Что предпринять, чтобы меня полюбил интересующий меня человек? Хочу за него замуж. Что для этого нужно делать?» Или еще вопросы: «Желаю работать в фирме господина X, а он меня не берет. Что предпринять, чтобы он меня принял на работу?»; «Как мне победить сопротивление жены: я люблю другую, а она не дает мне развод, что сделать — не убивать же ее, в самом деле?»; «Как мне победить страсть к алкоголю, недостойному мужчине, наркотику?»

А XI «Сила». Борьбе с превратностями судьбы посвящен этот Аркан. Он покажет, как реально человек может использовать свои возможности, силу.

А XII «Повешенный». Если человек вольно или невольно стал жертвой обстоятельств, то этот Аркан поможет разобраться. Когда речь идет о шантаже, некрасивом поступке, унижении, оскорблении, желании уйти из жизни, разобраться с этим всегда поможет А XII.

А XIII «Смерть». Сфера действия А XIII — перемены кармического уровня, те, которые невозможно не принять, порой они к добру, а порой — наоборот. Для прорицания вопросов, как выйти из-под гнета нежеланных перемен, служит этот Аркан. Он прорицает поведенческие, иные тенденции, советует, как с наименьшими потерями выйти из неприятных ситуаций.

А XIV «Умеренность». Соблюдение чувства меры во всем, нахождение «золотой середины». Умеренность — одна из четырех, по Аристотелю, добродетелей.

Нарушение законов бытия происходит довольно часто, и для того, чтобы восстановить порядок и гармонию, может применяться в качестве карты желаний этот Аркан.

А XV «Дьявол». Все темное, мрачное, негативное олицетворяет А XV. Как избежать (если такое возможно) негативов? Иногда Аркан в качестве карты желания символизирует власть над людьми, демонизацию бренности. Может применяться А XV в негативе, если речь идет о меньшем зле, преодолимой опасности.

А XVI «Башня». Вопросы, связанные с крахом, разрушениями любого уровня. Как человеку обезопасить себя и своих близких? Сфера применения А XVI огромна.

А XVII «Звезда». Вопросы обретения желаемого, исполнения желаний решает этот Аркан. Новая любовь, новая возможность, новые шансы — сфера применения А XVII в качестве карты желания.

А XVIII «Луна». Аркан сложен в прочтении, означает обман, ложь, заблуждения, уход в ложные «кайфы», сверхспособности на уровне парапсихологии. В быту Аркан плох: это и слезы, и тщетные ожидания. Как выйти из зоны «лунарности», подскажет данный Аркан.

А XIX «Солнце». Вопросы счастья как такового, исполнения любых желаний как в личном плане, так и в социальном.

А XX «Суд». Вопросы возрождения, восстановления, судебных, правовые решает этот Аркан, выбранный в качестве карты желаний.

А XXI «Мир». Вопросы счастливого примирения, возможности перехода к более счастливым временам.

А 0 «Шут». Решает вопросы всех судьбоносных выборов в жизни клиента.

Карты желаний могут выбираться и из Младших Арканов. Например, человек хочет купить недвижимость, — тогда в качестве карты желаний выбирают Десятку Кубков. Хочет эмигрировать из России, карта-бланка — Рыцарь Жезлов и так далее.

Карта-бланка является сигнификатором данного расклада, она выбирается и укладывается в начало расклада или справа от него.

## Вариант 1

Этап в раскладе, в сущности, один: прочтение полученного ряда Арканов.

Вопрос задает дама, довольно молодая, которая спрашивает: «Что мне мешает быть счастливой? Я желаю счастья, а его все нет...»



Рис. 64. Расклад «Веер желаний». Вариант 1

В качестве карты желаний будет выступать А XIX «Солнце».

После тасования, «поднятия» клиенткой колоды в веере выпали следующие Арканы: А XIV «Умеренность»; А XVI «Башня»; А I «Маг»; А V «Верховный Жрец»; А VII «Колесница»; А O «Шут»; А XII «Повешенный»; А XXI «Мир»; А II «Жрица»; А XIII «Смерть»; А XVII «Звезда»; А XI «Сила».

Анализ ряда. Дама сама виновата в своих злключениях. Она словно бы поставила на себе печать, клеймо разрушения своего женского начала, она повернула свою колесницу жизни, нарушив привычный ее ход. Она принесла себя в жертву обстоятельствам.

Чтобы изменить судьбу, клиентка должна поменять мировоззрение, поверить в себя, используя всю мудрость женского естества, и приготовиться с верой и надеждой принять грядущие перемены кармического уровня. Все это произойдет только в том случае, если дама перестанет видеть в себе прокаженную, не способную к переменам женщину. Счастье не обойдет ее стороной, ей воздастся сторицею за все, что пришлось испытать. Об этом свидетельствуют ближайшие к сигнификатору Арканы: А XI «Сила» и А XVII «Звезда».

**Вывод.** Все надежды дамы осуществляются, и довольно скоро.

После этого расклада можно провести серию уточняющих раскладов.

Расклад завершен.

# Приложение



# Перечень таблиц

Таблица 1

## Восточный зодиак

1899 год Земли и Кабана	1931 (17. 02) год Металла, Козы
1900 (08. 02) год Металла, Крысы	1932 (06. 02) год Воды, Обезьяны
1901 (19. 02) год Металла, Быка	1933 (26. 01) год Воды, Петуха
1902 (08. 02) год Воды, Тигра	1934 (14. 02) год Дерева, Собаки
1903 (29. 01) год Воды, Кролика	1935 (04. 02) год Дерева, Кабана
1904 (16. 02) год Дерева, Дракона	1936 (24. 01) год Огня, Крысы
1905 (04. 02) год Дерева, Змеи	1937 (11. 02) год Огня, Быка
1906 (25. 01) год Огня, Лошади	1938 (31. 01) год Земли, Тигра
1907 (13. 02) год Огня, Козы	1939 (19. 02) год Земли, Кролика
1908 (02. 02) год Земли, Обезьяны	1940 (08. 02) год Металла, Дракона
1909 (22. 01) год Земли, Петуха	1941 (27. 01) год Металла, Змеи
1910 (10. 02) год Металла, Собаки	1942 (15. 02) год Воды, Лошади
1911 (30. 01) год Металла, Кабана	1943 (05. 02) год Воды, Козы
1912 (18. 02) год Воды, Крысы	1944 (25. 01) год Дерева, Обезьяны
1913 (06. 02) год Воды, Быка	1945 (13. 02) год Дерева, Петуха
1914 (26. 01) год Дерева, Тигра	1946 (02. 02) год Огня, Собаки
1915 (14. 02) год Дерева, Кролика	1947 (22. 01) год Огня, Кабана
1916 (03. 02) год Огня, Дракона	1948 (10. 02) год Земли, Крысы
1917 (23. 01) год Огня, Змеи	1949 (20. 01) год Земли, Быка
1918 (11. 02) год Земли, Лошади	1950 (17. 02) год Металла, Тигра
1919 (01. 02) год Земли, Козы	1951 (06. 02) год Металла, Кролика
1920 (20. 02) год Металла, Обезьяны	1952 (27. 01) год Воды, Дракона
1921 (08. 02) год Металла, Петуха	1953 (14. 02) год Воды, Змеи
1922 (28. 01) год Воды, Собаки	1954 (03. 02) год Дерева, Лошади
1923 (16. 02) год Воды, Кабана	1955 (24. 01) год Дерева, Козы
1924 (05. 02) год Дерева, Крысы	1956 (12. 02) год Огня, Обезьяны
1925 (24. 01) год Дерева, Быка	1957 (31. 01) год Огня, Петуха
1926 (13. 02) год Огня, Тигра	1958 (18. 02) год Земли, Собаки
1927 (02. 02) год Огня, Кролика	1959 (08.02) год Земли, Кабана
1928 (23. 01) год Земли, Дракона	1960 (28.01) год Металла, Крысы
1929 (10. 02) год Земли, Змеи	1961 (15.02) год Металла, Быка
1930 (30. 01) год Металла, Лошади	1962 (05.02) год Воды, Тигра

1962 (25.01) год Воды, Кролика  
1963 (13.02) год Дерева, Дракона  
1963 (02.02) год Дерева, Змеи  
1964 (21.01) год Огня, Лошади  
1964 (09.02) год Огня, Козы  
1965 (30.01) год Земли, Обезьяны  
1966 (17.02) год Земли, Петуха  
1970 (06.02) год Металла, Собаки  
1971 (26.01) год Металла, Кабана  
1972 (14.02) год Воды, Крысы  
1973 (03.02) год Воды, Быка  
1974 (23.01) год Дерева, Тигра  
1975 (11.02) год Дерева, Кролика  
1976 (01.02) год Огня, Дракона  
1977 (18.02) год Огня, Змеи  
1978 (07.02) год Земли, Лошади  
1979 (28.01) год Земли, Козы  
1980 (16.02) год Металла, Обезьяны  
1981 (04.02) год Металла, Петуха  
1982 (25.01) год Воды, Собаки  
1983 (13.02) гол Воды, Кабана  
1984 (01.02) год Дерева, Крысы  
1985 (21.01) год Дерева, Быка  
1986 (09.02) год Огня, Тигра  
1987 (29.01) год Огня, Кролика  
1988 (17.02) год Земли, Дракона  
1989 (07.02) год Земли, Змеи  
1990 (26.01) год Металла, Лошади  
1991 (14.02) год Металла, Козы  
1992 (03.02) год Воды, Обезьяны  
1993 (22.01) год Воды, Петуха  
1994 (10.02) год Дерева, Собаки  
1995 (30.01) год Дерева, Кабана  
1996 (20. 02) год Огня, Крысы  
1997 (07.02) год Огня, Быка  
1998 (28.01) год Земли, Тигра  
1999 (16.02) год Земли, Кролика  
2000 (05.02) год Металла, Дракона  
2001 (24.02) год Металла, Змеи  
2002 (12.01) год Воды, Лошади  
2003 (01.02) год Воды, Козы  
2004 (20.01) год Дерева, Обезьяны  
2005 (08.02) год Дерева, Петуха  
2006 (29. 01) год Огня, Собаки  
2007 (17. 01) год Огня, Кабана  
2008 (07. 02) год Земли, Крысы  
2009 (26. 01) год Земли, Быка  
2010 (14. 02) год Металла, Тигра  
2011 (03. 02) год Металла, Кролика  
2012 (23. 01) год Воды, Дракона  
2013 (10. 02) год Воды, Змеи  
2014 (30. 01) год Дерева, Лошади  
2015 (18. 02) год Дерева, Козы  
2016 (08. 02) год Огня, Обезьяны  
2017 (28. 01) год Огня, Петуха  
2018 (15. 02) год Земли, Собаки  
2019 (04. 02) год Земли, Кабана  
2020 (24. 01) год Металла, Крысы  
2021 (11. 02) год Металла, Быка  
2022 (01. 02) год Воды, Тигра  
2023 (20. 01) год Воды, Кролика  
2024 (09. 02) год Дерева, Дракона  
2025 (29. 01) год Дерева, Змеи  
2026 (17. 02) год Огня, Лошади  
2027 (06. 02) год Огня, Козы  
2028 (26. 01) год Земли, Обезьяны  
2029 (03. 02) год Земли, Петуха  
2030 (02. 02) год Металла, Собаки  
2031 (30. 01) год Воды, Быка  
2032 (11. 02) год Воды, Крысы  
2033 (30. 01) год Воды, Быка  
2034 (18. 02) год Дерева, Тигра  
2035 (08. 02) год Дерева, Кролика  
2036 (28. 01) год Огня, Дракона

2037 (15. 02) год Огня, Змеи  
2038 (04. 02) год Земли, Лошади  
2039 (24. 01) год Земли, Козы  
2040 (12. 02) год Металла, Обезьяны  
2041 (01. 02) год Металла, Петуха  
2042 (29. 02) год Воды, Собаки  
2043 (09. 02) год Воды, Кабана  
2044 (30. 01) год Деревя, Крысы

2045 (16. 02) год Деревя, Быка  
2046 (05. 02) год Огня, Тигра  
2047 (26. 01) год Огня, Кролика  
2048 (14. 02) год Огня, Дракона  
2049 (02. 02) год Земли, Змеи  
2050 (23. 01) год Металла, Лошади

И так далее до бесконечности.

## ВРЕМЕННЫЕ ЦИКЛЫ МЛАДШИХ АРКАНОВ

Таблица 2

**Жезлы**

**Огонь**

Аркан	Время	Год соответствия
2	21 марта — 31 марта	Кролика
3	1 апреля — 10 апреля	Кролика
4	11 апреля — 19 апреля	Кролика
5	23 июля — 2 августа	Козы
6	3 августа — 13 августа	Козы
7	14 августа — 22 августа	Козы
8	23 ноября — 1 декабря	Кабана
9	2 декабря — 11 декабря	Кабана
10	12 декабря — 21 декабря	Кабана
1 Туз	1 марта — 10 марта	Тигра

Таблица 3

**Кубки**

**Вода**

Аркан	Время	Год соответствия
2	21 июня — 2 июля	Лошади
3	2 июля — 12 июля	Лошади
4	13 июля — 22 июля	Лошади
5	24 октября — 1 ноября	Собаки
6	2 ноября — 11 ноября	Собаки
7	12 ноября — 22 ноября	Собаки
8	19 февраля — 1 марта	Тигра
9	2 марта — 11 марта	Тигра
10	12 марта — 20 марта	Тигра
1 Туз	1 июня — 10 июня	Змеи

Таблица 4

**Мечи**

**Воздух**

Аркан	Время	Год соответствия
2	23 сентября — 3 октября	Петуха
3	4 октября — 13 октября	Петуха
4	14 октября — 23 октября	Петуха
5	20 января — 31 января	Быка
6	1 февраля — 9 февраля	Быка
7	10 февраля — 18 февраля	Быка
8	21 мая — 31 мая	Змеи
9	1 июня — 11 июня	Змеи
10	12 июня — 20 июня	Змеи
1 Туз	1 сентября — 10 сентября	Обезьяны

## Пентакли

Аркан	Время	Год соответствия
2	22 декабря — 31 декабря	Крысы
3	1 января — 10 января	Крысы
4	11 января — 19 января	Крысы
5	20 апреля — 30 апреля	Дракона
6	1 мая — 11 мая	Дракона
7	12 мая — 20 мая	Дракона
8	23 августа — 2 сентября	Обезьяны
9	3 сентября — 13 сентября	Обезьяны
10	14 сентября — 22 сентября	Обезьяны
1 Туз	2 декабря — 10 декабря	Кабана

### ЗНАЧЕНИЯ МЛАДШИХ АРКАНОВ ТАРО ЛЮБОЙ СИСТЕМЫ В АСПЕКТЕ I, МАГ

Таблица 6

## Жезлы

Аркан	Значение в аспекте Мага, I
Король	Приворот. Восковая матрица
Дама	Мандрагора
Рыцарь	Феромоны, аттрактанты
Паж	Гипотетический приворот
Десятка	Фальшивая судьба
Девятка	Война магов
Восьмерка	Вред приворота
Семерка	Вода, молитва. 1-я ступень очистки
Шестерка	Любовный фанатизм.
1 Туз	Огонь, молитва. 2-я ступень очистки
Пятерка	Новое крестильное имя
Четверка	«Спящая» душа
Тройка	Онкозаболевание и приворот
Двойка	Любовное зелье
1 Туз	Охранительная молитва

**Кубки**

<b>Аркан</b>	<b>Значение в аспекте Мага, I</b>
Король	Алкогольная кодировка
Дама	Бытовая порча
Рыцарь	Иван Купала. Очищение огнем
Паж	Транслятор
Десятка	Свадебная порча
Девятка	Родовое проклятье
Восьмерка	Именные свечи. Имя, написанное «чистой» кровью
Семерка	Святая Вода
Шестерка	Порча через жертвенное животное
Пятерка	Половой вампиризм
Четверка	Приворотный брак
Тройка	Заговор на любовь
Двойка	Любовное зелье для свадебного стола
1 Туз	Кодировка на воде. Мертвая вода

Таблица 8

**Пентакли**

<b>Аркан</b>	<b>Значение в аспекте Мага, I</b>
Король	Молитва для крещеных людей
Дама	Проклятие на жилище
Рыцарь	Истечение кровью
Паж	Энвольтирование насекомыми
Десятка	Антонов огонь. Заказная порча
Девятка	Молебен с водосвятием Киприану и Иустинье. Антидот
Восьмерка	«Слепая» судьба
Семерка	Прекращение роста личности. Агрессия. Проклятие на чакру Сахасрара
Шестерка	Лишение таланта. Проклятие на чакру Аджна
Пятерка	Контактные ограничения. Воздействие на общее биополе. Чакра Вишудха
Четверка	Венец безбрачия. Проклятие на уровне чакры Анахата
Тройка	Отведение удачи. Проклятие на уровне чакры Манипура
Двойка	Фригидность. Импотенция. Бездетность. Потери любимых. Проклятие на уровне чакры Свадхистхана
1 Туз	Поражение насмерть. Поражение на уровне чакры Муладхара

## Мечи

Аркан	Значения в аспекте Мага, I
II	Народная медицина, травники
III	Сакральная магия. Чудеса
IV	Ритуальная магия
VI	Черная месса. Жертва
VII	Методы и средства защиты чародея
VII	Магия вуду и камдомбле
VIII	Экзотическая магия
IX	Вампиризм
X	Ложные обещания
XI	Семейные проклятия
XII	Религиозный фанатизм
XIII	Неотвратимость
XIV	Защита высших сил. Ангелы-хранители
XV	Князя Тьмы
XVI	Некромантия. Психическая атака
XVII	Любовная магия
XVIII	Экзорцисты. Отчитка
XIX	Ясновидение
XX	Магия, карма. Связь
XXI	Церковь как спасение души
0 (XXII)	Лемегетон. Малый ключ Соломона

**Таблицы соответствия Младших Арканов  
в Таро любой системы и Аркана V, ПАПА**

## Жезлы

Аркан	Значение в аспекте V, Папа
Король	Хозяин
Дама	Хозяйка
Рыцарь	Болезнь накопительства
Паж	Гостеприимство
Десятка	Чувство собственности, раздел собственности
Девятка	Скупость, запасы
Восьмерка	Надежные тылы
Семерка	Грубость, недипломатичность
Шестерка	Добытчики
Пятерка	Социальные успехи
Четверка	Радушие, гостеприимство
Тройка	Чудесные дети
Двойка	Трагедии жен-домохозяек
1, Туз	Самореализация

## Кубки

Аркан	Значение в аспекте V, Папа
Король	Подарок
Дама	Муза
Рыцарь	Ревность, нестабильность, ненависть, угрозы
Паж	Измена, насилие
Десятка	Сексуальные извращения
Девятка	Семейная идиллия
Восьмерка	Плохие дети, проблемы
Семерка	Загадочность, таинственность, секреты, дознание
Шестерка	«Сам по себе», «сама по себе»
Пятерка	Суета сует, чрезмерная активность
Четверка	Единомышленники
Тройка,	Театрализация жизни, жизнь «напоказ»
Двойка	Истинная любовь
1, Туз	Семейные традиции. Счастье. Грааль

Таблица 12

## Мечи

Аркан	Значение в аспекте V, Папа
Король	Воин
Дама	Воительница
Рыцарь	Теща, помощь
Паж	Домработница
Десятка	Борцы за идею. Противостояние в социуме
Девятка	Разлад в разных сферах
Восьмерка	Преступления на почве ревности и прочие семейные преступления
Семерка	Судебные семейные тяжбы
Шестерка	Чужой ребенок в семье
Пятерка	Невозможность брака в принципе
Четверка	Многие проблемы в браке
Тройка	Свобода нравов, разврат
Двойка	Неземная любовь
1, Туз	Вдовство

Таблица 13

## Пентакли

Аркан	Значение в аспекте V, Папа
Король	Авантюрист
Дама	Приз
Рыцарь	Домосед, общее хозяйство
Паж	Разные уровни
Десятка	«При деньгах»
Девятка	Любители развлечений
Восьмерка	Брак с иностранцем
Семерка	Сексуальные меньшинства



Шестерка	Невозможность интимных отношений
Пятерка	Скука, разлад, противостояние, поиски на стороне
Четверка	Любовники
Тройка	Безумная любовь
Двойка	Второе замужество, брак в целом
1, Туз	Брак с миллионером. Лотерея

## Таблицы раскрытия VIII, Фемида

### Таблица соответствия Старших Арканов Таро любой системы и Аркана Фемиды, VIII

Таблица 14

Аркан	Значение в аспекте Фемиды, VIII
I	Конституция. Суд. Судьи. Третейские в том числе. Международные аукционы. Торговля. Коммерция. Дипломатия. Федеральное бюро расследований. Служба безопасности
II	Адвокатура. Тайные заговоры, общества, сообщества. Преступления в официальной науке, в том числе медицине. Тайные заговоры
III	Природные ресурсы. Экология. Флора. Фауна. Охота, рыболовство
IV	Прокуратура. Международное право (ООН, Красный Крест, др.). Ведущие звенья преступной цепи
V	Верховный суд РФ. Конституционный суд РФ
VI	Проституция. Торговля живым товаром. Электронные «свахи»
VII	Военная прокуратура. Трибунал. Преступления в вооруженных силах, армии в том числе. Сфера космических исследований
IX	Религия. Философия. Расплата. Весы. Меч. Сыск. Детективы
X	Казино, рулетка, игровой бизнес в целом. «Русская рулетка»
XI	Правоохранительные структуры. Спортивные преступления. Прессинг
XII	Жертвы. Яды, оружие, торговля оружием. Пророки. Экстрасенсы
XIII	Насильственная смерть. Разрушения вне контроля человека
XIV	Пищевая, вино-водочная промышленность. Диетология. Фармакология. Ангелы-хранители
XV	Леденящие кровь преступления. Маньяки, педофилы, каннибалы, др.
XVI	Форс-мажор. МЧС
XVII	Преступления в порнобизнесе, связь с искусством, творчеством. Сексменьшинства. Похищение людей. НЛО
XVIII	Воровство, мошенничество, зло, опасность, утопленники. Гипноз. Магия
XIX	Дознания. Преступления в добывающей промышленности, полезные ископаемые, золото, Эльдorado. Законность
XX	Суды, приговоры, обжалование
XXI	Эмиграционные службы. Таможни, визы
0 (XXII)	Преступные группировки, сговор, коррупционная преступность

## Значения Младших Арканов Таро любой системы в аспекте Фемиды, VIII

Таблица 15

### Жезлы

Аркан	Значение в аспекте Фемиды, VIII
Король	Служба судебных приставов. Финансовые преступления
Дама	Присяжные заседатели. Делопроизводство. Тяжбы
Рыцарь	Эмиграция, иммиграция, счета за рубежом
Паж	Хакер. Консультант. Юрисконсульт
Десятка	Охрана, безопасность, ложь во спасение
Девятка	Оппоненты. Промедление
Восьмерка	Травля. Шантаж. Подозрение
Семерка	Служка. Погоня. Вызов. Предупреждение. Следствие
Шестерка	Цель. Ходатайство. Задание. Холуйство
Пятерка	Поиск выхода, никчемность, пешка в большой игре, посредник
Четверка	Укрытие. «Замораживание» дел. Сельская местность. Преступления в туристическом бизнесе
Тройка	Киднеппинг, похищение детей
Двойка	Лидеры группировок. Лакей. Преступления родственные
1, Туз	Злой умысел. Свершение

Таблица 16

### Кубки

Аркан	Значение в аспекте Фемиды, VIII
Король	Соучастие в преступлении
Дама	Ограбление банка, офиса, квартиры.
Рыцарь	Компьютерные преступления
Паж	Передел собственности, сфер влияния. Бухгалтерский учет, документация, визы
Десятка	Виллы, машины, собственность за рубежом
Девятка	Ценности, махинации с ними, воровство
Восьмерка	Помощь друзей, близких
Семерка	Некрофилия. Наркоз. Подлоги
Шестерка	Долги, расплата, побеги
Пятерка	Завещания. Нотариусы
Четверка	Свидетели обвинения
Тройка	Соккрытие, малое сообщество
Двойка	Ссуды, займы, кредиты. Экономические преступления
1, Туз	Успех. Презентация. Премии

**Мечи**

<b>Аркан</b>	<b>Значение в аспекте Фемиды, VIII</b>
Король	Судебные дела, издержки
Дама	Патологоанатомия. Морги, эксгумация
Рыцарь	Разбой, нападение. Робин Гуды и Дубровские
Паж	Киллер. Заказные убийства
Десятка	Мученичество. пытки. Терроризм. Ловушка. Траур.
Девятка	Выкуп
Восьмерка	Аварии. ДТП. Рок
Семерка	Пуля. Оружие
Шестерка	Инстанция, ходатайство, жалобы, протекции
Пятерка	Ущерб. Черная магия. Жертвы вымогательств
Четверка	Уход от опасности, взятие под стражу
Тройка	Тяжкие телесные повреждения, конфликты в семье
Двойка	Мелкое жульничество. Ребенок-вор
1, Туз	Нож-убийца. Хирургия, в том числе пластическая. Преступления в медицине

**Пентакли**

<b>Аркан</b>	<b>Значение в аспекте Фемиды, VIII</b>
Король	Босс. «Дон Корлеоне»
Дама	Антиквариат. Выставки. Музеи, галереи, аукционы
Рыцарь	Крупные взятки. Должностные преступления. Торговля машинами. Вечный аноним
Паж	Преступления против старости. Опекуны. Аферы с недвижимостью. Наследство
Десятка	Лотерея. Фармбизнес
Девятка	Разбой. Грабеж. Воры, насильники
Восьмерка	Акции. Биржи. Ценные бумаги
Семерка	Скорые помощники в горе
Шестерка	Весть. Повестки. Проектирование
Пятерка	Не по Сеньке шапка. Доноскички. Подстрекатели. Мальчики для битья
Четверка	Рвачество, честолобие, подкуп
Тройка	Хищение религиозных реликвий
Двойка	Вялотекущие судебные процессы
1, Туз	Родовые поместья. Банки. Пушной промысел. Золотые прииски. Жажда богатства. «Крезы» современности (Березовский, Абрамович и др.)

## ТАБЛИЦЫ РАСКРЫТИЯ X, ФОРТУНА

### Таблица соответствия Старших Арканов Таро любой системы и Аркана Фортуны, X

Таблица 19

Аркан	Значение в аспекте Фортуны, X	Управитель верховный
I	Магия, нетрадиционная медицина	Аполлон
II	Традиционные науки. Высшие отличия. Оккультизм	Луна
III	Священная магия. Чудеса. Абсолют	Венера
IV	Природа. Бизнес	Муза истории Клио
V	Политический олимп	Кентавр Хирон
VI	Педагогика. Семейная жизнь	Эрот
VII	Автодело. Автогонки. Дороги	Одиссей
VIII	Военная карьера	Марс
IX	Юриспруденция	Фемида
XI	Редкие профессии	Одиссей
XII	Спортивный ОЛИМП	Геракл
XIII	Священнослужительство	Серафим Саровский
XIV	История. Археология. Путешествия, в том числе космические	Муза священных гимнов Полигимния
XV	Секс, игровой бизнес, лотереи	Муза любовных гимнов Эрато
XVI	МЧС. Форс-мажорные обстоятельства	Муза трагедии Мельпомена
XVII	Творчество, поэзия, любовь	Музы: лирики — Эвтерпа, комедии — Талия
XVIII	Мореплавание, кораблестроение. Подводные лодки	Нептун
XIX	Добыча. Алмазы, золото, нефть, металлы	Солнце
XX	Генетика. Стволовые клетки. Аллопланты. Вирусология	Сатурн. Муза эпоса Каллиопа
XXI	Ритмы, танцы; движение	Муза танца Терпсихора
0 (XXII)	Астрономия, астрология	Муза астрономии Урапия

## ЗНАЧЕНИЯ МЛАДШИХ АРКАНОВ ТАРО В АСПЕКТЕ X, ФОРТУНЫ

Таблица 20

### Жезлы

Аркан	Значение в аспекте X, Фортуны
Король	Руководство высшего ранга. Социум
Дама	Менеджмент. Маркетинг
Рыцарь	Технические специальности. Инженеры
Паж	Конструирование (любое)
Десятка	Агропромышленный комплекс. Фермерство
Девятка	Автоинспекция. Автодело, работа с машинами (любыми)
Восьмерка	Таможня. Охрана. Границы. Межи. Рубежи
Семерка	Металлургия (черная, цветная)
Шестерка	Шахтостроение. Геологическая разведка
Пятерка	Стандартизация. Контроль качества
Четверка	Кройка, шитье. Дизайнеры, стилисты, оформители
Тройка	Рабочие специальности. Мастер — золотые руки
Двойка	Кондитерское, хлебопекарное дело
1, Туз	Градостроительство. Архитектура. Скульптура

Таблица 21

### Кубки

Аркан	Значение в аспекте X, Фортуны
Король	Виноделие. Виноградарство
Дама	Дошкольное образование. «Мэри Поппинс»
Рыцарь	Косметология. Пластическая хирургия
Паж	Парикмахерское искусство
Десятка	Художественные промыслы. Росписи. Народное творчество. Батик
Девятка	Парфюмерия. «Кристиан Диор»
Восьмерка	Цветоводство, растениеводство, садоводство
Семерка	Туристический бизнес
Шестерка	Гостиничный бизнес. Строительство отелей
Пятерка	Медицинская сестра. «Флоренс Найтингейл»
Четверка	Мебельный бизнес. Работа по дереву. Краснодеревщик
Тройка	Овощеводство. Птицеводство
Двойка	Творческие специальности
1, Туз	Шоу-бизнес

**Мечи**

<b>Аркан</b>	<b>Значение в аспекте X, Фортуны</b>
Король	Проповедники. Лекционная деятельность
Дама	Хосписы. Дома призрения. «Мать Тереза»
Рыцарь	Писательское, издательское дело
Паж	Тренерская работа, в том числе военная медицина
Десятка	Домостроение. Любые специальности
Девятка	Телефонная связь
Восьмерка	Ремонтные специальности всех видов
Семерка	Светотехника. Пиротехника. Оформительское искусство
Шестерка	Типографское дело. «Иван Федоров»
Пятерка	Музыка, педагогика, консерваторское дело, дирижирование
Четверка	Архивариусы, музейные работники
Тройка	Ресторанный бизнес. «Господин Септим»
Двойка	Кинобизнес
1, Туз	Продюсеры, репортеры, журналистика

Таблица 23

**Пентакли**

<b>Аркан</b>	<b>Значение в аспекте X, Фортуны</b>
Король	Банковское дело. Финансы. Экономика
Дама	Пенсионные, иные фонды, организации
Рыцарь	Ювелирных дел мастера
Паж	Ландшафты, дизайн. Банно-прачечное дело
Десятка	Зоопарки, питомники. Ветеринария
Девятка	Налоговые службы
Восьмерка	Метеорология.
Семерка	Почта. Телеграф
Шестерка	Геология. Изыскания. Мостостроение
Пятерка	Мукомольное дело
Четверка	Церковь. Служители Бога
Тройка	МВД. ФСБ. Тюрьмы, следственные изоляторы
Двойка	Часовое производство
1, Туз	Аптекарское дело. Фармация

## Таблицы раскрытия XIII, Смерть

Таблица 24

**Таблица соответствия Старших Арканов  
любой системы Таро и Аркана Смерти, XIII**

Аркан	Значение в аспекте Смерти, XIII
I	Заболевания разной этиологии. «Доктор Парацельс»
II	Техногенные, экологические катастрофы
III	Эпидемии. Инфекции. «Госпожа инфлюэнца»
IV	Политические убийства
V	Убийство на религиозной почве
VI	Смерть на дорогах. «Красный свет!»
VII	Свирепый Марс. Войны, убийства, армия
VIII	Священный джихад. Кровная месть. Казнь
IX	Смерть в изгнании. «Король Лир»
X	Смерть во сне
XI	Наркомания. Нарколепсия
XII	Жертвы. Фанатизм (апостол Павел)
XIII	Смерть
XIV	Ангел-хранитель, спасение
XV	Маньяки
XVI	Форс-мажорные обстоятельства
XVII	Смерть во время полового акта, в целом — долгая жизнь
XVIII	Смерть на плавучих средствах («Титаник»)
XIX	Огонь. Радиация
XX	Старость. Естественная смерть
XXI	Смерть во имя любви (Ромео и Джульетта)
0 (XXII)	Безумие. «Корабль дураков»

### Значения младших арканов Таро любой системы в аспекте Смерть, XIII

Таблица 25

#### Жезлы

Аркан	Значение в аспекте Смерть, XIII
Король	Самоубийца
Дама	«Леди Макбет». Опасность. Инь
Рыцарь	Доведение до самоубийства. Шантаж
Паж	Смертельное восхождение. Смерть на высоте
Десятка	Смерть в недрах земли. Шахты. Метро. Сход лавин

Девятка	Членовредительство
Восьмерка	Смертельные клыки. «Собака Баскервилей»
Семерка	Холодное оружие. Топор, нож, бритва, др.
Шестерка	Травмы, не совместимые с жизнью
Пятерка	Охота. Дикие звери
Четверка	«Белая смерть». Обморожение
Тройка	Педофилия
Двойка	Укус насекомых
1, Туз	Взрыв, любой

Таблица 26

## Кубки

Аркан	Значение в аспекте Смерть, XIII
Король	Автогонки
Дама	Морские хищники (акулы например)
Рыцарь	Сексуальные преступления
Паж	Химреактивы
Десятка	Случайная ранка. Сепсис
Девятка	Падение с высоты
Восьмерка	Алкоголизм (паленая водка)
Семерка	Вскрытие вен
Шестерка	Рыбалка
Пятерка	Обрушение здания
Четверка	Скачки. Парнокопытные
Тройка	Стекло
Двойка	Жертва поста, диет. Голодная смерть
1, Туз	Отравление пищевыми продуктами

Таблица 27

## Мечи

Аркан	Значение в аспекте Смерть, XIII
Король	Рэкет, мафиозные разборки
Дама	Роковая связь, «Кармен»
Рыцарь	Донорские органы
Паж	Отравление газами
Десятка	Смерть в небесах (самолет, вертолет, парашют)
Девятка	Крушение поезда
Восьмерка	Поражение электричеством
Семерка	Смертельная молния
Шестерка	Смерть в огне
Пятерка	Знахари. Изуверы, хилеры, риск, магия
Четверка	Смертельное жало. Вакцинация



Тройка	Смерть во время торжеств
Двойка	Аборт. Неудачное вмешательство
1, Туз	Смерть на операционном столе

Таблица 28

**Пентакли**

Аркан	Значение в аспекте Смерть, XIII
Король	Каннибализм. «Лектор»
Дама	Самовозгорание. Мистический след
Рыцарь	Похищение. НЛО
Паж	Разбой. Плен. Заложник. Обезглавливание
Десятка	Удушье (астма в том числе)
Девятка	Отравление грибами
Восьмерка	Бесоодержимость. Экзорцизм
Семерка	Смертельная неволя
Шестерка	Судебная ошибка
Пятерка	Виселица
Четверка	Смерть на посту (любом)
Тройка	Наркоз. Хлороформ
Двойка	Болото. «Сусанин»
1, Туз	Карательные операции

**Таблицы раскрытия XX, Суд****Таблица соответствия Старших Арканов  
любой системы Таро и Аркана Суд, XX, Судьба, Карма**

Таблица 29

Аркан	Значение в аспекте Суд, XX
I	Верховная божественная сущность. План Абсолюта (брахма-лока)
II	Ведическое знание. Абсолютная Истина
III	Три гуны материального мира
IV	План Космического сознания. Абсолютное сознание (вайкунтха-лока)
V	Религия. Освященный брак
VI	Позитивный и негативный интеллект. Ида и пингала
VII	Колесница материального мира. Плоды деятельности
VIII	План духовной преданности (бхакти-лока)
IX	Сверхдуша и личностная душа. Духовное понимание основ мира
X	Материальная природа (пракрити-лока). План феноменов
XI	Тело, ум, интеллект, речь
XII	Йога. Медитация на «ом»
XIII	Смерть как переход на иной уровень. Кармические реакции
XIV	Время как изменяющееся понятие. Кали-юга

XV	Демонизация бренности
XVI	План насилия. Расставание с телом. Чистилище (химса-лока)
XVII	План божества (ананда-лока)
XVIII	Дерево баньян
XIX	Трансцендентальное знание
XX	Кармический план (карма-лока)
XXI	Материя и дух
0 (XXII)	Маха-мантра. Четки

### Значения Младших Арканов Таро любой системы в аспекте Суд, XX

#### Жезлы

Таблица 30

Аркан	Значение в аспекте Суд, XX
Король	Брахман
Дама	Семья
Рыцарь	Завистник
Паж	Небесный музыкант (гандхарв)
Десятка	Очищение (тапа)
Девятка	Самоотверженность (парамартха)
Восьмерка	Алчность (матсарат или матсарья)
Семерка	Тщеславие (мада)
Шестерка	Заблуждения (моха)
Пятерка	Жертвоприношение
Четверка	Жадность (лобха)
Тройка	Гнев (кродха)
Двойка	Иллюзия Майя
1, Туз	План рождения (джанма)

Таблица 31

#### Кубки

Аркан	Значение в аспекте Суд, XX
Король	Кшатрий
Дама	Любительница наслаждений
Рыцарь	Муни
Паж	Тело
Десятка	Счастье в гуне страсти
Девятка	Продукты гун
Восьмерка	Сострадающий
Семерка	Фантазер
Шестерка	Безверие
Пятерка	Душа Сущего
Четверка	Поклонение преходящим ценностям
Тройка	Принципиальность
Двойка	Нирвана
1, Туз	Земля (притхиви). Феноменальный план

**Мечи**

Аркан	Значение в аспекте Суд, XX
Король	Шудр
Дама	Сиятельная госпожа Казанова
Рыцарь	Вождение
Паж	Демон
Десятка	Эгоизм
Девятка	Ревность (двеша)
Восьмерка	Печаль (дукха)
Семерка	Достоинства рождения и смерти
Шестерка	Плохая компания
Пятерка	Аскет
Четверка	Притворщик
Тройка	Трое врат в ад
Двойка	Истинное спокойствие
1, Туз	«Не убий!»

Таблица 33

**Пентакли**

Аркан	Значение в аспекте Суд, XX
Король	Вайшья Материалистка
Дама	Утопающий в благодати
Рыцарь	Пришелец
Паж	Уровень космического блага (рудра-лока)
Десятка	Истинная религиозность
Девятка	Уровень сияний (сатья-лока)
Восьмерка	Благоворительность в гуне страсти
Семерка	Хорошая компания
Шестерка	Уровень ароматов (гандха-лока)
Пятерка	Ложный мир
Четверка	Истинность (джарма-лока)
Тройка	Хорошие тенденции (уттами-лока)
Двойка	Аюрведа
1, Туз	Счастье (сукха)

## Архангелы, апостолы, святые, помощь

Имя	Ранг	Числа	Помощь
Александр Невский	Святой	13, 4	Военным
Андрей Первозванный	Апостол	10, 1	Рыбакам
Анаэль	Архангел	10, 1	В любви, гармонии
Божья Матерь	Святая	6	В здоровье, счастье, любви
Варфоломей	Апостол	12, 3	В хирургии
Великомученица Варвара	Святая	5	От скорой смерти
Вонифатий	Святой	9	От пьянства
Гавриил	Архангел	5	В обретении истины
Задкиил	Архангел	22, 4	Приносит радость, удачу
Захария	Архангел	10, 1	В учебе, строительстве
Иаков Алфеев	Апостол	12, 3	От разбоя
Иаков Зеведеев	Апостол	9	Путникам, пилигримам
Иоанн Богослов	Апостол	11	От ядов
Иофиил	Архангел	9	Дарует ясновидение
Иуда Заакый	Апостол	9	В море
Иуда Искариот	Апостол	8	От грабителей
Матвей	Апостол	9	Ученым, юристам
Михаил	Архангел	17, 8	Банкирам
Николай-угодник	Святой	10	Путникам
Орифиэль	Архангел	6	В науке
Павел	Апостол	22, 4	Военным
Петр	Апостол	8	Кающимся
Рафаил	Архангел	20, 2	Исцеляет
Самаэль	Архангел	10, 1	От яда
Святой Валентин	Святой	5	Влюбленным
Симон Кананит	Апостол	10	В мучениях
Уриил	Архангел	18, 9	В мудрости, науке
Фома	Апостол	8	Строителям
Чамуил	Архангел	21, 3	В любви











# Содержание

<b>ВВЕДЕНИЕ</b> .....	3
Понятие расклада.....	5
Использование Кристалла при проведении раскладов.....	5
Краткая памятка о правилах проведения раскладов.....	7
<b>Расклады, проводимые Арканами Таро любой системы</b> .....	10
Расклад «БУРИДАНОВ ОСЕЛ».....	10
Методика и техника проведения.....	11
Вариант 1.....	12
Вариант 2.....	16
Вариант 3.....	21
Расклад «КОРРИДА», или «БЫК-МАТАДОР».....	26
Методика и техника проведения.....	27
Вариант 1.....	27
Вариант 2.....	32
Расклад «НЕРАВНЫЙ БРАК», или «ШАНСЫ».....	35
Методика и техника проведения.....	35
Вариант 1.....	37
Вариант 2.....	40
Расклад «СУДЬБА», или «ПРОШЛОЕ, НАСТОЯЩЕЕ, БУДУЩЕЕ».....	44
Методика и техника проведения.....	44
Вариант 1.....	45
Вариант 2.....	48
Вариант 3.....	51
Вариант 4.....	53
Расклад «ПОЛУМЕСЯЦ», или «АНАЛИЗ БИНЕРА».....	54
Методика и техника проведения.....	55
Вариант 1.....	56
Расклад «УЛИТКА».....	59
Методика и техника проведения.....	59
Вариант 1.....	61
Расклад «ОБРАТНАЯ СТОРОНА МЕДАЛИ».....	65
Методика и техника проведения.....	65
Вариант 2.....	67
Расклад «ОПТИЧЕСКИЙ ПРИЦЕЛ», или «ПОРАЖЕННАЯ ЦЕЛЬ».....	72
Методика и техника проведения.....	72
Вариант 1.....	74
Расклад «КОЛОСС НА ГЛИНЯНЫХ НОГАХ», или «СЛАБОЕ МЕСТО».....	77
Методика и техника проведения.....	78
Вариант 1.....	79
Вариант 2.....	80
Вариант 3.....	83

Расклад «ЯЩИК ПАНДОРЫ».....	86
Методика и техника проведения .....	87
Расклад «АПОЛЛОН И ДЕВЯТЬ МУЗ».....	93
Методика и техника проведения .....	94
Вариант 2 .....	95
Расклад «ПЯТЬ ВЕКОВ» .....	98
Методика и техника проведения .....	99
Вариант 1 .....	101
Вариант 2 .....	104
Вариант 3 .....	107
Вариант 4 .....	110
Расклад «ПИГМАЛИОН» .....	111
Методика и техника проведения .....	112
Вариант 1 .....	114
Вариант 3 .....	116
Расклад «ПЕРСЕЙ И МЕДУЗА ГОРГОНА» .....	119
Методика и техника проведения .....	120
Вариант 1 .....	122
Вариант 2 .....	124
Вариант 3 .....	124
Вариант 4 .....	124
Расклад «ДВЕНАДЦАТЬ ПОДВИГОВ ГЕРАКЛА» .....	125
Методика и техника проведения .....	129
Вариант 1 .....	131
Расклад «ЛЕБЕДЬ, РАК И ЩУКА» .....	135
Методика и техника проведения .....	135
Вариант 3 .....	136
Расклад «ГРЕХОПАДЕНИЕ» .....	140
Методика и техника проведения .....	141
Вариант 1 .....	142
Расклад «СЕМЬ ЧАКР» .....	146
Методика и техника проведения .....	149
Вариант 1 .....	149
Расклад «СУД ПАРИСА», или «ЯБЛОКО РАЗДОРА» .....	151
Методика и техника проведения .....	151
Вариант 1.....	152
Расклад «ЖРЕБИЙ» .....	155
Методика и техника проведения .....	156
Вариант 2 .....	158
Расклад «СМЕРТНЫЙ НА ОЛИМПЕ» .....	160
Методика и техника проведения .....	161
Вариант 1 .....	162
Расклад «ФАЗЫ ЛУНЫ».....	165
Методика и техника проведения .....	167
Вариант 1 .....	167
Расклад «ЛУННЫЕ ДОМА ГОРОСКОПА» .....	169
Методика и техника проведения .....	170

Вариант 3 .....	170
Расклад «АХИЛЛЕСОВА ПЯТА» .....	174
Методика и техника проведения .....	174
Вариант 1 .....	175
Расклад «ТРЕУГОЛЬНИК ТРЕХ ВРЕМЕН» .....	177
Методика и техника проведения .....	177
Вариант 3 .....	178
Расклад «СУДЕБНЫЙ ПРОЦЕСС» .....	180
Методика и техника проведения .....	180
Вариант 1 .....	181
Расклад «ЛЮБОВНЫЕ ШАНСЫ» .....	184
Методика и техника проведения .....	184
Вариант 2 .....	185
Расклад «ЭКЗАМЕНАЦИОННЫЙ БИЛЕТ» .....	188
Методика и техника проведения .....	188
Вариант 1 .....	188
Расклад «ВЕЕР ЖЕЛАНИЙ» .....	190
Методика и техника проведения .....	190
Вариант 1 .....	193
<b>Приложение</b> .....	<b>196</b>

*Популярное издание*



Вера Склярова

**Таро. Большая книга раскладов на все случаи жизни  
Схемы, описание и толкование**

Ответственный редактор *А. Васько*  
Выпускающий редактор *Г. Логвинова*  
Технический редактор *Ю. Давыдова*

Формат 70x100/16. Бумага офсетная. Тираж 3000 экз. Заказ №7295.

Сайт издательства: [www.phoenixrostov.ru](http://www.phoenixrostov.ru)  
Интернет-магазин: [www.phoenixbooks.ru](http://www.phoenixbooks.ru)

ООО «Феникс»

344011, Россия, Ростовская обл., г. Ростов-на-Дону, ул. Варфоломеева, 150  
Тел. (863) 261-89-59, факс (863) 261-89-50

Изготовлено в России  
Дата изготовления: 08.2018.

Изготовитель: АО «Первая Образцовая типография»  
филиал «УЛЬЯНОВСКИЙ ДОМ ПЕЧАТИ»  
432980, Россия, Ульяновская обл.,  
г. Ульяновск, ул. Гончарова, 14



*Издательство*  
**ЕНИКС**

344011, г. Ростов-на-Дону,  
ул. Варфоломеева, 150  
Тел.: (863) 261-89-50;  
[www.phoenixrostov.ru](http://www.phoenixrostov.ru)

- ◆ Около 100 новых книг каждый месяц.
- ◆ Более 6000 наименований книжной продукции собственного производства.

#### ОСУЩЕСТВЛЯЕМ:

- ◆ Оптовую и розничную торговлю книжной продукцией.

#### ГАРАНТИРУЕМ:

- ◆ Своевременную доставку книг в любую точку страны, **ЗА СЧЕТ ИЗДАТЕЛЬСТВА** ж/д контейнерами.
- ◆ **МНОГОУРОВНЕВУЮ** систему скидок.
- ◆ **РЕАЛЬНЫЕ ЦЕНЫ.**
- ◆ Надежный **ДОХОД** от реализации книг нашего издательства.

### **ТОРГОВЫЙ ОТДЕЛ**

344011, г. Ростов-на-Дону, ул. Варфоломеева, 150

#### **Контактные телефоны:**

Тел.: (863) 261-89-53, 261-89-54, 261-89-55  
261-89-56, 261-89-57, факс. 261-89-58

#### **Начальник Торгового отдела**

***Аникина Елена Николаевна***

Тел.: (863) 261-89-53, [torg153@aanet.ru](mailto:torg153@aanet.ru)



Вера Склярова — магистр оккультных наук, один из самых опытных и известных тарологов современности, яркий представитель мировой магической элиты, создатель множества уникальных авторских колод Таро, среди которых: «Таро Шекспира», «Сказочное Таро», «Таро Аполлона», «Библейское Таро», «Таро Сновидений Нострадамуса», «Таро Демонов», «Таро Теней» и «Таро Парацельса». Автор более 60 книг по эзотерике, оккультизму и каббале — «Расклады Таро. Полная энциклопедия», «Таро и Реинкарнация», «Золотое Таро» и т.д.



phoenix\_book

ISBN 978-5-222-29975-3



9

785222 299753

 ЕНИКС