

Алла Алиция Хшановская

Энциклопедия
Психологического
Портрета Таро



ольвия

Alla Alicja Chrzanowska

**Encyklopedia
Psychologicznego
Portretu Tarota**

Тенеррам-каhana - @sliv__ot__bloggerov__2

Алла Алиция Хшановская

Энциклопедия Психологического Портрета Таро



МОСКВА 2020

Телеграм-канал @sliv_ot_blogerov_2

ББК 88.522
Х-988

Перевод с польского: М. Кузьмин
Под редакцией Т. Мариинской и Л. Смаль

Х-988 Алла Алиция Хшановска
Энциклопедия Психологического Портрета Таро. – М.:
«Новый формат», 2020. –361 с.

ISBN 978-5-91556-643-8

Алла Алиция Хшановская родилась в 1959 году в Польше, в семье русских эмигрантов, бежавших в 1918 году из революционного пожара в Санкт-Петербурге. Воспитывали ее бабушки и прабабушки, благодаря чему она никогда не теряла связей со своими корнями, с русской традицией и культурой, она была двуязычной с рождения, хотя по профессии она была польским филологом. Связи Хшановской с эзотерикой тоже очень сильны. Её прабабушка гадала на картах Таро, она овладела этим мастерством еще в царской России, бабушка предсказывала будущее на обычных картах. Прадед был травником, бабушка – православным священнослужителем и целителем – он лечил молитвой и «накладывал руки». Неудивительно, что и она занимается эзотерикой с детства, а с 1992 года занимается этим профессионально. В 1996 году она разработала собственный метод Психологического Портрета Таро и продолжает постоянно развивать и совершенствовать его. Вот что она говорит о Портрете: «Я создала новый эгрегор, который теперь живет своей жизнью и поддерживает тех, кто этим занимается. Портрет – это живое творение, и в нем постоянно появляются новые элементы, поэтому никто, даже я, не может сказать, что он знает весь Портрет».

© Алла Алиция Хшановская, 2019
© ООО «Центр семейного
консультирования «Ольвия», 2020

Содержание

Содержание.....	5
Введение.....	8
1. Что такое Психологический Портрет Таро?	9
1.1. Индивидуальный портрет.....	12
1.2. Партнёрский портрет.....	30
1.3. Кармический портрет.....	38
1.4. Теневой портрет.....	40
1.5. Дополнительные позиции в Портрете.....	45
2. Обзор Старших Арканов для Психологического портрета Таро.....	50
2.1. ДУРАК.....	50
2.2. МАГ.....	55
2.3. ЖРИЦА.....	60
2.4. ИМПЕРАТРИЦА.....	66
2.5. ИМПЕРАТОР.....	72
2.6. ЖРЕЦ.....	78
2.7. ВЛЮБЛЁННЫЕ.....	84
2.8. КОЛЕСНИЦА.....	91
2.9. СПРАВЕДЛИВОСТЬ.....	97
2.10. ОТШЕЛЬНИК.....	103
2.11. КОЛЕСО ФОРТУНЫ.....	109
2.12. СИЛА.....	115
2.13. ПОВЕШЕННЫЙ.....	121
2.14. СМЕРТЬ.....	127
2.15. РАВНОВЕСИЕ.....	134
2.16. ДЬЯВОЛ.....	140
2.17. БАШНЯ.....	146
2.18. ЗВЕЗДА.....	152
2.19. ЛУНА.....	159
2.20. СОЛНЦЕ.....	165
2.21. БОЖИЙ СУД.....	171
2.22. МИР.....	177

3. Программы или инструкция по эксплуатации человека.....	183
3.1. I – Программа контактов и коммуникаций.....	185
3.2. II – Программа внутренней природы человека.....	187
3.3. III – Финансовая и материальная программа.....	190
3.4. IV – Профессиональная программа (работа).....	193
3.5. V – Программа интеллектуального развития и знаний.....	195
3.6. VI – Партнёрская программа.....	198
3.7. VII – Программа карьеры и славы.....	200
3.8. VIII – Программа внутренней гармонии.....	203
3.9. IX – Программа духовности.....	206
3.10. X – Кармическая программа.....	208
3.11. XI – Программа внутренней силы.....	211
3.12. XII – Программа бессознательного.....	213
3.13. XIII – Программа здоровья.....	216
3.14. XIV – Программа реализации в обществе.....	219
3.15. XV – Сексуальная и энергетическая программа.....	221
3.16. XVI – Программа построения собственного мира...	224
3.17. XVII – Программа творчества и артистизма.....	226
3.18. XVIII – Программа подсознания.....	229
3.19. XIX – Программа сознания.....	231
3.20. XX – Семейная программа.....	234
3.21. XXI – Программа тонкой психики.....	236
4. Алфавитный портрет.....	240
4.1. Личные данные.....	241
4.2. Место рождения.....	245
4.3. Место проживания.....	247
4.4. Другие данные.....	248
5. Пары Старших Арканов.....	250
5.1. Дополняющие карты.....	250
5.2. Конфликтующие карты.....	255
6. Октавы и триады в портрете.....	259
6.1. Октавы.....	259
6.2. Триады.....	266

7. Структура Портрета.....	286
7.1. Духовная и материальная сфера.....	286
7.2. Пассажи.....	288
7.3. Песочные часы.....	290
7.4. Ромбы и дуплеты.....	290
8. Портрет с учётом Младших Арканов.....	292
8.1. Расчёт портрета.....	292
8.2. Путь Воина	297
8.3. Путь Артиста	299
8.4. Путь Интеллектуала	302
8.5. Путь Хозяина	306
9. Матрица – высшее посвящение.....	309
9.1. Что такое Матрица?	309
9.2. Семь уровней бытия человека.....	311
9.3. Как строится Матрица?	330
9.4. Искусство интерпретации Матрицы.....	332
Приложения.....	354
Библиография.....	361

Введение

Введение будет очень коротким. Я уже не собиралась писать эзотерические книги, в том числе о Таро. Но я вижу, как фальсифицируется придуманный мной метод. Это привело меня к мысли о написании ещё одной книги о моём авторском методе Психологического Портрета Таро. Благодарность я выражаю только картам Таро, которые ведут меня по жизни уже более 50 лет...

1. Что такое Психологический Портрет ТАРО?

Душа каждого из нас, планируя конкретное воплощение, выбирает себе момент рождения. В нашем мире он называется датой рождения (день, месяц и год). Используя Таро, мы можем найти в дате рождения человека определённый код, который расскажет о самом важном мотиве, повторяющемся на протяжении всей его жизни, о его предрасположенностях и способностях, а также о тех событиях, которые существенно влияют на развитие личности. Благодаря анализу этого кода можно лучше узнать человека, объяснить причины его поведения, помочь в понимании того, что им руководит, облегчить движение к его предназначению в этой жизни, способствовать раскрытию всего доступного ему потенциала.

Способ расчёта «Психологического Портрета» я разработала сама. Это мой авторский метод, проверенный на группе более 50 тысяч человек, известных мне лично. В основном это мои клиенты и ученики, за что я хотела бы ещё раз их искренне поблагодарить, а также более 10 тысяч известных исторических деятелей. Эффективность и пригодность этого метода уже подтвердили сотни людей, использующих его при работе с клиентами по всему миру, особенно в России, Украине, Казахстане, Германии, США, Канаде и многих других странах.

Другими словами, Психологический портрет Таро служит для изучения и анализа таких вещей, как:

- врождённый потенциал конкретного человека, его таланты, способности и предрасположенности;
- влияния, которые он претерпевал в детстве и которым подвержен в зрелом возрасте;
- лучшие способы реализации возникающих возможностей;

- значимые и поворотные моменты в его жизни;
- скрытые в подсознании страхи и комплексы, или, как это определяется эзотерическим языком, вопросы для проработки.

Психологический Портрет позволяет понять себя при помощи анализа Программ, с которыми мы пришли на Землю, и увидеть полную картину своей личности (или личности другого человека), благодаря разработке Матрицы.

Подстановка соответствующих карт вместо цифр, получающихся из даты рождения, позволяет увидеть что-то вроде генетического кода, с которым человек приходит в мир. Чтобы понять, как работает Психологический Портрет, достаточно листа бумаги, даты рождения и знания архетипов Старших Арканов Таро. Боюсь, однако, что простота этого метода работает не в его пользу. Большинство людей как-то странно устроены: простые вещи кажутся им не очень эффективными, или же они подозревают, что если что-то просто, то оно не может хорошо работать. Что ж, ничего не поделаешь. Я уже некоторое время живу в этом мире, и давно потеряла часть иллюзий и стремлений изменить людей и сделать человечество счастливым. Я отдаю в руки читателей эффективный метод, а будете ли вы его использовать – это уже ваше дело.

В принципе, применений Портрета очень много, и, по всей вероятности, приведённый ниже список неполон. Тем не менее, я привожу здесь самые важные и наиболее часто используемые области применения данного метода работы с картами Таро:

- анализ способностей и возможностей личности;
- выявление страхов и комплексов человека, таящихся в подсознании;
- расшифровка скрытых талантов человека и его духовных наставников;
- определение жизненной миссии личности и способов её реализации;

- обрисовка жизненного пути и переломных событий на нём;
- уточнение различий между восприятием человеком самого себя и восприятием его другими людьми;
- нахождение условий, в которых человек чувствует себя наиболее комфортно;
- раскрытие предыдущего воплощения;
- выявление наиболее эффективных способов отработки кармы;
- уточнение, для каких дел лучше всего подходит данный день;
- определение наиболее благоприятного момента для значимых событий, таких как свадьба, переезд, устройство на работу и т. д.;
- анализ и улучшение различных видов отношений:
 - супругов;
 - любовников;
 - партнёров;
 - братьев и сестёр;
 - родителей и детей;
 - ученика и учителя;
 - родственников;
 - друзей;
 - руководителя и работника;
 - соседей;
 - врагов (конкурентов);
 - человека и животного;
 - и многих, многих других, где принимаются во внимание две даты;
- изучение скрытых аспектов человеческой личности;
- прогнозирование результатов выборов и других планируемых политических событий, когда известна их дата;
- возможность увидеть полную и ничем не фальсифицированную картину личности человека.

Как уже сказано выше, это неполный перечень возможных вариантов применения Психологического Портрета

Таро. Его можно использовать и в других различных жизненных ситуациях. Достаточно знать даты рождений и даты значимых событий, например, покупки дома, выхода на работу, выезда за границу и т. п. Информация, которую благодаря Портрету можно получить, является удивительно точной, подробной и конкретной, что значительно облегчает жизнь, повышает её качество, позволяет принимать решения, делать выбор, избегать ошибок.

Итак, читатели, если у вас хватит смелости следовать древнему совету, написанному над входом в пифийский оракул в Дельфах: «Познай себя», то я приглашаю вас...

1.1. Индивидуальный портрет

Индивидуальный Психологический Портрет применяется, как я уже писала, для анализа личности человека, его потенциала, талантов и возможностей, а также для определения наиболее значимых событий, которые ожидают его в жизни. Благодаря Портрету у нас есть возможность выявить страхи, комплексы и блокировки, часто скрытые глубоко в подсознании. Мы можем определить, в каких условиях человек чувствует себя комфортно, а какие ситуации для него неприемлемы. Хорошо интерпретированный Портрет – буквально шахта знаний о его владельце на разных уровнях: прогностическом, психологическом, кармическом и даже глубже. Чтобы получить эти знания, нам нужна только дата рождения. Причём в более узком диапазоне, чем в астрологии. То есть достаточно дня, месяца и года. С этими данными мы можем перейти к расчётам.

При расчёте Психологического портрета (любого, а не только индивидуального) помните, что величина, к которой мы всё сводим, – это число XXII (в отличие от нумерологии). Данное число соответствует количеству Старших Арканов Таро и является символическим значением карты Дурака. Поэтому значения, превышающие указанное чис-

ло, следует уменьшить до XXII или менее. Проще всего объяснить это на примере. Я думаю, читатели, что для вас будет интереснее, если мы рассмотрим пример известного человека. С этой целью призовём на помощь Отто фон Бисмарка, человека, которого называют «Железным канцлером». Что мы о нём знаем? Это был руководитель государства и политик с необыкновенными знаниями и интеллектом, часто просто с интуитивной мудростью. Он превращал в жизнь решения, которые никто не осуществлял до него. Он создал модель современного государства как централизованной структуры с определённым законодательством и эффективной системой управления. Этот человек был гениальным организатором и администратором. Его модель государства основывалась на двух китах: сильной армии и обширных земельных владениях. Несмотря на то, что нас, поляков, он не любил (и для этого были причины), Отто фон Бисмарк был харизматичным лидером своего народа, заботился о развитии страны, управлял с неиссякаемой энергией, хотя и держал всё железной рукой.

Теперь давайте вычислим Психологический Портрет Таро этого политика. Бисмарк родился **1.04.1815**. Число 1 в Таро присваивается карте Мага. Однако, Старших Арканов XXII, а дней в месяце больше. Что в таком случае? Мы вычтем 22 из числа, которое соответствует дню рождения. То есть, если кто-то родился 30 числа: $30 - 22 = 8$, тогда Аркан, соответствующий дню рождения, будет VIII (Правосудие). Считаем дальше. Месяц в нашем примере соответствует Аркану IV – Император. И с месяцами проблем нет, потому что у нас их меньше (12), чем Старших Арканов (XXII). А вот число 1815 не имеет эквивалента, поэтому нам нужно его уменьшить. В случае года мы делаем это следующим образом: складываем отдельные цифры, находим их общую сумму: $1 + 8 + 1 + 5$. Полученный результат в данном случае составляет 15. Такое значение есть в Старших Арканах, и это карта Дьявола (XV). Если результат сложения цифр превысил 22, например, $1959 = 24$, то мы вычитаем из него 22 и получаем число 2 (II Жрица). А в случае, когда мы по-

лучаем 22, например, 1957, мы ничего не уменьшаем, потому что это значение в Арканах Таро соответствует карте Дурака (XXII).

Таким образом, мы получили первый слой Внутреннего Портрета, который для удобства толкования записывается в одну строку (Примечание: правильный способ записи портрета очень важен, потому что при трактовке рассматриваются сочетания карт, то есть мы смотрим, какие карты влияют друг на друга!):



Найдём ли мы в этих Арканах какое-либо подтверждение черт характера «Железного канцлера»? Начнём с Мага (I), который символизирует способность приобретать знания, налаженные контакты со сверстниками, высокую самооценку, лёгкость самовыражения, отсутствие страха публичных выступлений, умение гармонично взаимодействовать с людьми и ставить конкретные жизненные цели. Конечно, Бисмарк обладал этими качествами. Следующая карта Портрета – Император (IV). Хотя этот государственный деятель, в отличие от Наполеона, не называл себя так, но его власть была огромна. Он был превосходным стратегом и вёл много победоносных войн, был отличным хозяином и правителем для своего народа. Находясь рядом, эти две карты говорят о способности применять свои знания для выполнения поставленных

задач, значительных лидерских качествах, сильном и решительном характере. Далее, у нас есть карта Дьявола (XV), которая указывает на почти неограниченное количество энергии, волю, но также и на стремление держать всё железной рукой. А в сочетании с Императором (IV) Дьявол (XV) говорит о склонности к силовым воздействиям, если другие неэффективны, о тенденции настаивать на своём, постоянном стремлении ставить себе цели и действовать по принципу: «Цель оправдывает средства».

Это не конец математических действий. Теперь суммируем значения, полученные на 1-ом и 2-ом шаге. В случае Бисмарка числа I (Маг) и IV (Император) дадут нам в сумме V (Жрец). Складываем значения, полученные на 2-ом и 3-ем шаге: IV (Император) + XV (Дьявол) = XIX (Солнце). Полученный результат запишем во второй строке следующим образом:

1
(I) Маг



2
(IV) Император



3
(XV) Дьявол



4
(V) Жрец



5
(XIX) Солнце



Каким образом эти карты реализовали себя в жизни канцлера Пруссии? Аркан Жреца (V) отвечает за правовое регулирование, которое Бисмарк ввёл в своей стране, а также за его войну с католической церковью, которую он начал в 1872 году под лозунгом «Борьба за культуру». Жрец также сообщает о происхождении Бисмарка. «Железный канцлер» был родом из очень старой знатной бранденбургской семьи. И я уверена, что он никогда не забывал о своём происхождении хотя бы потому, что его отношения с отцом были не самыми лёгкими. Также это подтверждается тем фактом, что в своей политике он заручался поддержкой в основном крупных землевладельцев. Кроме прочего, карта Жреца на данной позиции сообщает, что Бисмарк подсознательно хотел стать «отцом» и духовным лидером своего народа. Карта Солнца (XIX) говорит о харизме, желании быть популярным и об исключительной силе личности.

Следующим шагом в расчёте Психологического Портрета является сложение карт на позициях 4 и 5. В нашем случае это значения V и XIX. Их суммой будет число XXIV, которое больше, чем количество карт Старших Арканов. Следовательно, нам нужно вычесть из этого значения число XXII, максимальное в этой методике. В результате мы получим число II (Жрица). На данном этапе расчётов запись Психологического Портрета Бисмарка выглядит следующим образом (стр. 17).

Давайте подумаем об этой последней карте. Какое она могла оказать влияние на жизнь такого человека? Прежде всего, Жрица, безусловно, показывает прочные отношения между канцлером и его матерью, главным образом в период созревания. А в его карьере Жрица проявилась как склонность к тайным союзам и соглашениям, что подтверждается историей (особенно с южногерманскими государствами). Кроме того, эта карта реализовалась в его жизни как единственная настоящая любовь к ... собакам, и особенно немецким догам, истинным любителем и заядлым заводчиком которых был этот человек, по-видимому, без сантиментов. Его слова «Великое сердце имеет этот британец»

по сей день являются наилучшей характеристикой такой замечательной породы настоящих собачьих аристократов.

Здесь не заканчивается расчёт Индивидуального Портрета. Мы рассмотрели только часть, на которую человек имеет влияние, включающую описание жизненного пути и психики. Ту часть, на которую человек имеет влияние.

1
(I) Маг



2
(IV) Император



3
(XV) Дьявол



4
(V) Жрец



5
(XIX) Солнце



6
(II) Жрица



Эта часть Портрета получила своё общее название – Индивидуальный Внутренний Портрет. Остальные элементы носят название Индивидуального Внешнего Портрета, и на их реализацию никто не имеет влияния. Они олицетворяют то, что нам дано, и мы или используем это, или нет. Однако никакие изменения не вступают в игру.

Внутренний Портрет Бисмарка довольно просто проанализировать. Подводя итог, можно сказать, что этот человек реализовывал себя в соответствии со своими предрасположенностями и способностями, использовал все преимущества, которые получил при рождении, и, говоря на современном языке, несомненно состоялся в жизни. Независимо от того, нравится он нам, полякам, или нет, Бисмарк, бесспорно, был лидером своего народа. Однако не всегда бывает так. Проведём анализ Портрета Бенито Муссолини, чтобы понять, как карты Таро рассказывают о проблемах, и как эти проблемы проявляются в жизни.

Муссолини родился **29 июля 1883** года. Сначала сделаем расчёты. Число, которое соответствует дню рождения вождя фашистов Италии, превышает XXII. Поэтому нам нужно вычесть XXII из этого числа: $XXIX - XXII = VII$ (Колесница). Аркан, соответствующий месяцу рождения – это снова VII (Колесница). Итоговая сумма цифр года: $1 + 8 + 8 + 3 = XX$ (Божий суд). Затем суммируем карты с позиций 1 и 2, в результате чего получаем XIV (Равновесие). Складываем Арканы с позиций 2 и 3: $VII + XX = XXVII - XXII = V$ (Жрец). И последнее вычисление, то есть сложение карт с позиций 4 и 5 ($XIV + V$), даст нам результат XIX (Солнце). Для наглядности запишем полученный результат в форме перевёрнутой пирамиды (ещё раз напоминаю, что правильный способ записи очень важен) на стр. 19.

Конечно, в данном Портрете привлекает внимание Аркан Колесницы, который появляется дважды. Реализация таких двойных карт в течение жизни человека во многом зависит от его воли и характера. Но удвоенный Аркан всегда приносит трудности и может читаться как перевёрнутый. Как двойная Колесница проявлялась в жизни Муссолини? Будущий дуче с детства был болезненно амбициозным челове-

ком. Став премьер-министром Италии, он утверждал, что с римских времен Италия не имела лидера, равного ему. Муссолини стремился к успеху любой ценой. Но всё же ему не удалось достичь триумфа в тех масштабах, о которых он мечтал. Его военные действия значительно нарушили экономику и ослабили потенциал страны.

1
(VII) Колесница



2
(VII) Колесница



3
(XX) Божий суд



4
(XIV) Равновесие



5
(V) Жрец



6
(XIX) Солнце



У Муссолини был шанс стать успешным и популярным лидером своего народа, но в том случае, если бы он смог проработать двойную Колесницу и справиться со своими необузданными амбициями. К сожалению, ему не хватало характера и жизненной мудрости. Если бы он родился в другое время и в другом месте, он, вероятно, был бы обычным человеком, пытающимся реализовать свои стремления на фоне семьи или ближайшего окружения. Двойная Колесница очень сильно негативно влияет на остальные карты Портрета: Божий суд вместо того, чтобы дать здоровую и сбалансированную идеологически-философскую систему и мудрую заботу о семейных делах, в жизни Муссолини реализовал себя как склонность восхищаться самыми опасными и сумасшедшими идеологиями. А большие амбиции можно увидеть даже в стремлениях, связанных с семьёй: его дочь стала женой графа.

Читатель может удивиться, увидев карту Равновесия в Портрете такого человека, но она тоже реализовала себя не самостоятельно, а под влиянием Колесницы. В жизни Муссолини этот Аркан проявился в стремлении к равновесию путём постоянных заключений пактов, за которыми следовали их разрывы через несколько недель и объявления нейтралитета, а затем отступления от него ещё через несколько месяцев. Например, в 1934 году он твёрдо защищал независимость Австрии, а затем полностью отказался от неё. Также 22 мая 1939 года Италия подписала «Стальной пакт» с Рейхом, однако 1 ноября 1939 года объявила нейтралитет. Муссолини считал, что способен сохранить равновесие в охваченной волной фашизма Европе. Но это не могло осуществиться по причине использования подобных методов. Кроме того, Аркан в 4 позиции реализует себя аналогично перевёрнутой карте. В данном случае карта Равновесия принесла великому дуче такую черту, как трусость. Его отношения с церковью (Жрец в 5 позиции) также были очень нестабильными. Сначала, в 1929 году, они были безупречными благодаря подписанию Лютеранских пактов. Но уже в 1931 году произошёл острый конфликт в отношениях с Католической церковью. Важнейшим лейтмотивом деятельности и

поведения Муссолини являлась карта на 6 позиции его Портрета – Солнце. Дуче желал блистать и руководить своим народом во что бы то ни стало. Но он не смог правильно поработать над своей личностью и укротить безудержные амбиции, которые привели народ к катастрофе, а его самого – к печально известной смерти.

1
(XVIII) Луна



2
(V) Жрец



3
(XII) Повешенный



4
(I) Маг



5
(XVII) Звезда



6
(XVIII) Луна



Не всегда случается так, что двойные Арканы работают отрицательно. То, как эти карты проявляют себя в нашей жизни, зависит от нас самих. В качестве примера правильной проработки двойных карт и их положительной реализации в жизни мы рассмотрим светлую фигуру святого Иоанна Павла II. Он родился 18.05.1920 года. Рассчитаем его портрет (стр. 21).

Конечно, все мы знаем, насколько мудрым, тёплым и глубоким человеком был Кароль Войтыла. В его портрете как двойная карта появляется Луна. Если бы она реализовала себя негативно, мы имели бы дело с совершенно другим человеком. Это был бы некто, ожидающий от других людей исполнения собственных желаний и мечт, легко поддающийся чужому воздействию, убегающий от жизни в мир иллюзий и фантазий, находящийся под сильным влиянием женщин и, возможно, даже распространяющий религиозный фанатизм. Но в случае Иоанна Павла II это однозначно было не так. Благодаря потрясающему уровню самосознания, усердному труду и обширным знаниям Кароль Войтыла вывел двойные карты в своём Портрете на более высокий уровень. Вот как это отразилось на его жизни и результатах работы: действия во имя экуменизма, религиозная терпимость, умение понимать заботы простых людей, использование воображения для служения разуму, мощная эмпатия и искреннее сострадание, выразившееся в очень широких масштабах. Не удивительно, что своей покровительницей и заступницей этот великий человек избрал Святую Деву Марию. Имея в своём Портрете такие Арканы, как Жрец (V) и Повешенный (XII), Иоанн Павел II от рождения был наделён способностями к молитве и даром непосредственного контакта с Богом. А обратив внимание на Мага (I), мы увидим его дар красноречия, способность произносить проникновенные проповеди и литературный талант. Аркан Звезда (XVII) сообщает нам об артистических талантах этого уникального человека и его способности дарить людям платоническую и альтруистическую любовь.

Пусть последние два примера, читатели, не позволяют вам забыть, что любой, даже самый неблагоприятный набор карт во Внутреннем портрете никогда не предопределяет судьбу. Всё зависит от нашей воли и благодати Всевышнего. Поэтому, если вы видите двойные Арканы в своём Психологическом Портрете или Портрете вашего клиента, думайте в направлении того, как их проработать и никогда не рассматривайте карты как оправдание для любых жизненных неудач.

Теперь перейдём к расчёту карт Внешнего Портрета. Чтобы вычислить карту в позиции 7, нам нужно суммировать позиции 1 и 5. Давайте вернёмся к портрету Бисмарка и сделаем соответствующие расчёты. На позиции 1 в его Портрете находится I (Маг), на позиции 5 – XIX (Солнце), в сумме они дают XX (Божий суд). А чтобы вычислить карту в позиции 8, суммируем позиции 2 и 6. В случае Железного канцлера у нас есть, соответственно, IV (Император) и II (Жрица), после сложения они дают VI (Влюблённые). Записывается это следующим образом (стр. 24).

Благодаря данным Арканам мы знаем, какую миссию Бисмарку необходимо было выполнить здесь, на Земле (7 позиция): объединить свой народ и создать для него целостную систему мировоззрения. А средством для реализации этой миссии (8 позиция) была его способность делать выбор и принимать решения.

Следующим пунктом Портрета является позиция с номером 12. Читатели, не спешите поднимать тревогу из-за того, что я запуталась в математике. Позиции с номерами 9, 10 и 11 принадлежат Кармическому портрету, и более подробную информацию о них можно найти в разделе 1.3. Итак, возвращаемся к карте Психологической гармонии, которая имеет номер 12. Её можно рассчитать двумя способами: сложить карты либо позиций 4, 5 и 6, либо позиций 7 и 8. Результат всегда будет одинаковым. Давайте проверим это на примере Бисмарка:

- первый вариант: $V + XIX + II = XXVI - XXII = IV$;
- второй вариант: $XX + VI = XXVI - XXII = IV$.

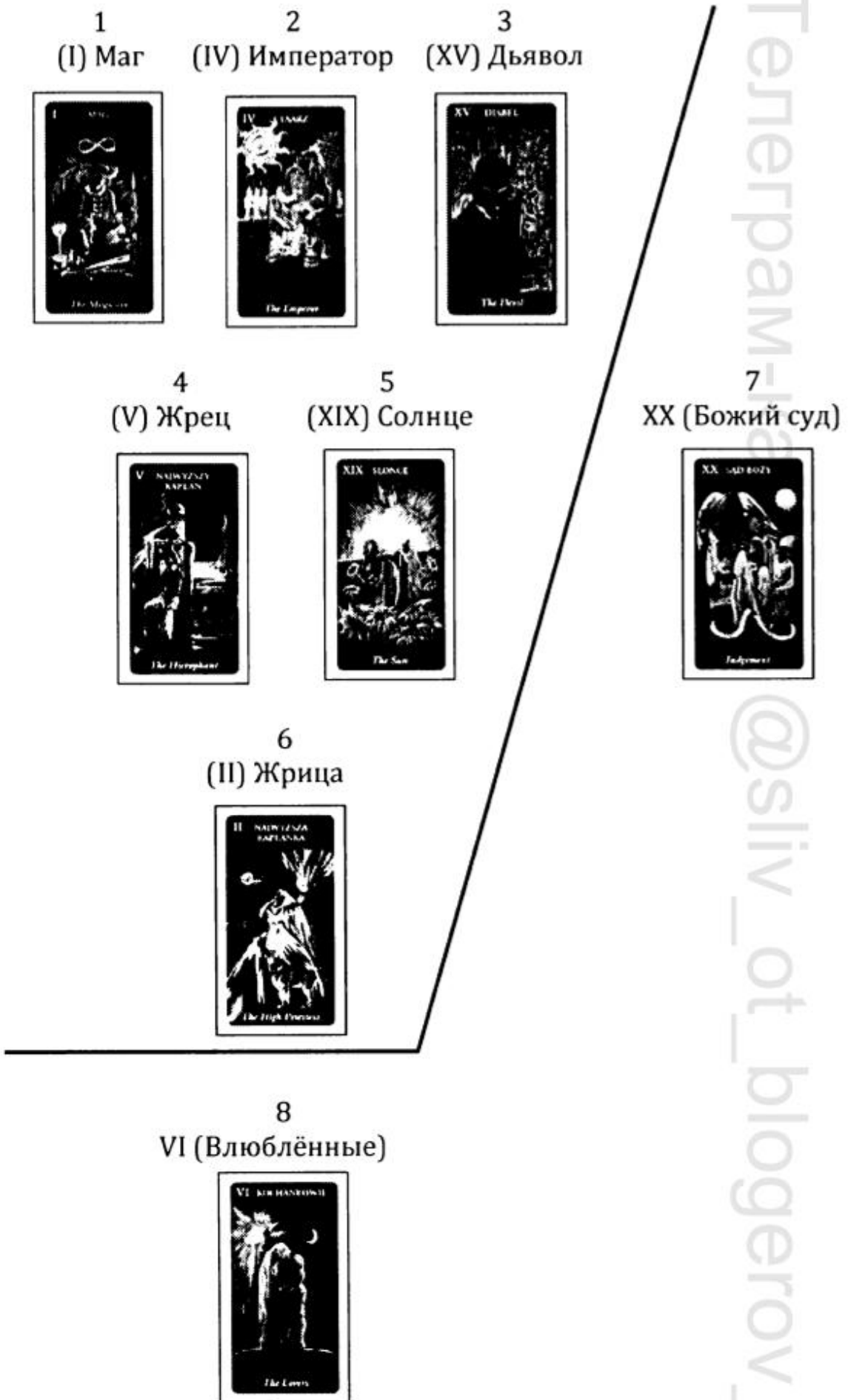

Телеграмм-канал @sliv_ot_blogerov_2

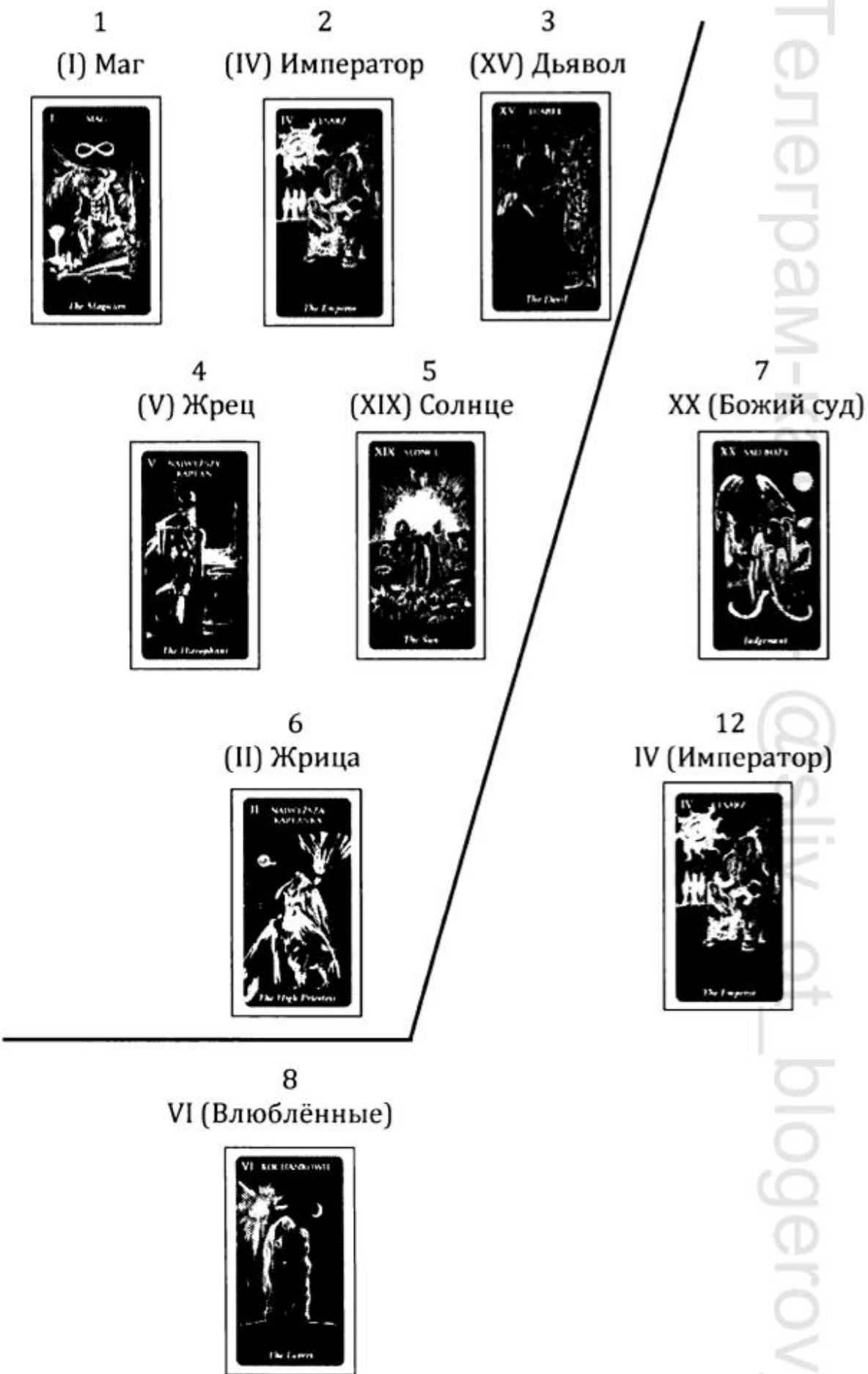

Запишем полученный результат сбоку, потому что данная позиция никак не влияет на другие и нам нужно трактовать её только отдельно от соседних карт (стр. 25).

В портрете Бисмарка Аркан Император, находящийся на данной позиции, ещё раз подчёркивает, что «Железный канцлер» чувствовал себя комфортно в роли лидера народа (более подробную информацию о том, как интерпретировать данную позицию, вы найдёте в разделе 2.3.).

В Индивидуальном психологическом портрете есть ещё две позиции: 13 и 14. Для расчёта Аркана на позиции 13 складываем карты с позиций 1, 4 и 6. В рассматриваемом случае получается: I + V + II = VIII. Чтобы вычислить карту на позиции 14, суммируем Арканы с позиций 3, 5 и 6. В нашем примере: XV + XIX + II = XXXVI – XXII = XIV. Полученные карты на данных позициях сообщают, что Бисмарк считал себя исключительно праведным человеком, призванным издавать законы, уверенным в себе и своих мотивах. Но и окружение воспринимало его таким же образом; кроме того, люди видели в нём уравновешенного, гармоничного и сдержанного человека.

Таким образом, полная запись Индивидуального психологического портрета выглядит следующим образом (стр. 28).

Мы начинаем интерпретацию с первой горизонтальной строки карт, то есть с тех Арканов, которые отмечены номерами 1, 2 и 3. Они рассказывают об «образе жизни» человека: о том, что будет преобладать в детстве и юности (позиция 1), в среднем возрасте (позиция 2) и в третьей части жизни (позиция 3). Это возможности и предрасположенности человека, общие тенденции, которые обязательно проявятся в его жизни. Следующие три карты показывают доминанты психики рассматриваемого человека. Аркан, находящийся в 4-й позиции, описывает подсознание, в 5-й позиции – сознание, а в 6-й – сверхсознание.

Аркан в позиции 7 сообщает о миссии, с которой человек пришёл в мир и которую ему необходимо выполнить. Аркан в позиции 8 говорит о том, какие «подарки», помогаю-

щие выполнить данную миссию, человек получил при рождении.

Карта, находящаяся на позиции 12, называется Картой психологической гармонии. Она рассказывает об условиях, в которых человек чувствует себя лучше всего, поясняет, что обеспечивает ему комфорт и чувство психической безопасности.

Дополнительную информацию о человеке мы получаем при сложении карт из диагональных строк. Аркан в позиции 13 описывает, каков человек «внутри», от чего он отказался или что скрывает от мира, как он сам оценивает себя. Напротив, Аркан в позиции 14 информирует нас о том, как человека воспринимают снаружи, в окружающем мире, и какой образ себя он «подаёт» людям.

13 (VIII) Справедливость



14 (XIV) Равновесие

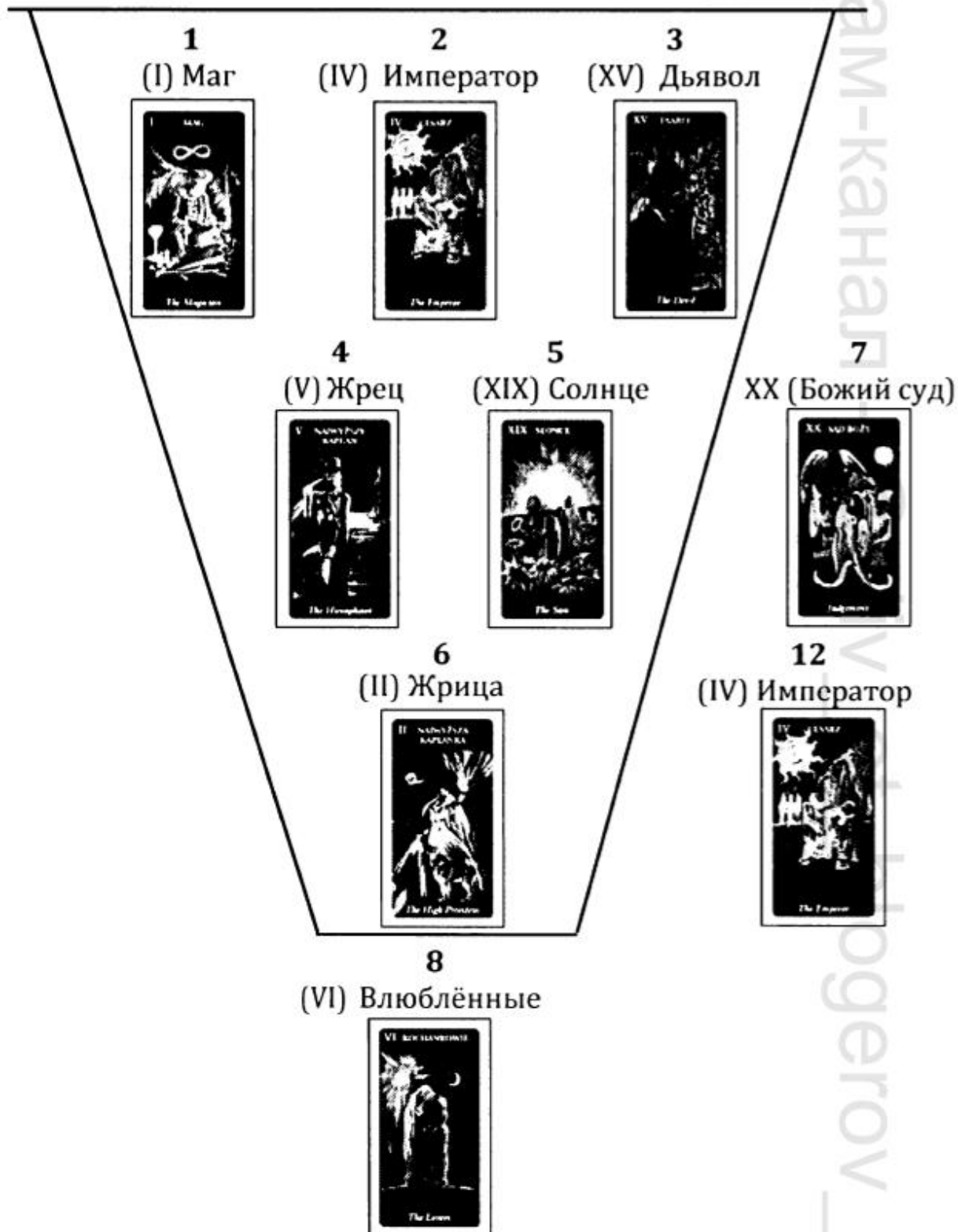

Каждая из карт присутствует в Портрете как отдельный элемент, за исключением той, которая находится в позиции 4. Мы рассматриваем данные Арканы как лежащие в прямом положении. Тогда как карты, появляющиеся в одном портрете дважды, как в примере с Каролом Войтылой и Бенито Муссолини, мы трактуем как перевёрнутые. Но от нашей воли зависит, будем ли мы прорабатывать их всю жизнь, и сможем ли превратить в позитивную ценность и нашу внутреннюю силу, примером чего является Иоанн Павел II. Или позволим им доминировать над нами и реализовать себя отрицательно, как это случилось с Муссолини. Нам не следует забывать, что мы наделены свободой воли, благодаря чему делаем свой выбор.

Бывает так, что карта повторяется три раза в одном Портрете. Такой Портрет не означает фатальную ситуацию, а совсем наоборот: этот человек обладает редкостными талантами и исключительными возможностями в области, которую характеризует данный Аркан.

Наконец, я повторю значения толкования отдельных позиций Портрета. Я надеюсь, что это облегчит для вас работу с ним в начале:

- позиции 1, 2, 3 – образ жизни или наиболее важные события в жизни человека, где:
 - позиция 1 – детство и юность;
 - позиция 2 – зрелый возраст;
 - позиция 3 – осень жизни;
- позиция 4 – подсознание или страхи, комплексы, блокировки, часто неосознаваемые;
- позиция 5 – сознание или притязания, стремления, цели, мораль, этика, сфера самореализации;
- позиция 6 – сверхсознание или скрытые таланты, способности, а также духовные покровители;
- позиция 7 – миссия, то есть задача, для выполнения которой человек пришёл в этот мир;
- позиция 8 – «дары», то есть потенциал, помогающий в реализации миссии и облегчающий её выполнение;
- позиция 12 – карта психологической гармонии;

- позиция 13 – то, как человек воспринимает себя сам;
- позиция 14 – то, как человека воспринимают другие.

Я раскрываю здесь данную информацию кратко. Если кто-то желает узнать больше, то может обратиться к моей книге «Психологический портрет Таро».

1.2. Партнёрский портрет

Партнёрский портрет применяется для анализа любых отношений между двумя людьми или другими существами, если известна их дата рождения, а также для анализа влияния дня на конкретного человека. Это отличный инструмент, позволяющий уточнить, что связывает или разделяет двух людей независимо от того, состоят ли они в любовных, профессиональных или деловых отношениях, связаны ли дружбой или родством. С помощью данного метода мы можем анализировать любую пару людей (супругов, любовников, друзей, родителя и ребенка, других родственников, начальника и подчинённого, человека и животного и т.п.). Следует только помнить, что нельзя соединять более двух дат, это очень важно. Соединение более двух дат приводит к полному смешиванию энергий и делает невозможной интерпретацию.

Чтобы рассчитать партнёрский портрет, нам нужно сначала посчитать портреты каждого из интересующих нас лиц, находящихся в отношениях любого типа. В качестве примера нам подойдёт широко известная пара: принц Чарльз, родившийся 14 ноября 1948 года, и принцесса Диана, родившаяся 1 июля 1961 года. Мы все знаем их судьбу, поэтому толкование в данном случае не составит труда. Сначала рассчитаем их Индивидуальные портреты (стр. 32).

Какой сложной личностью является принц Чарльз, отчётливо видно из его Индивидуального портрета. Две повторяющиеся карты во Внутреннем портрете (XIV и XI) и III

на позиции подсознания уже о многом сообщают. Он – мужчина, у которого большие проблемы с женщинами, ему сложно найти равновесие в сфере любовных отношений. Он способен на применение силовых решений, либо полностью уходит, и уж точно не может проявить к своему партнёру тепло и любовь. Дурак на третьей позиции говорит, что наследник британского престола комфортно себя чувствует в отношениях, где женщина оказывает ему поддержку. Эту роль, безусловно, не могла выполнить Диана Спенсер, которая на 13 лет младше его.

Теперь давайте рассчитаем Партнёрский портрет. Это делается следующим образом. Карта на позиции 1 из Портрета одного человека добавляется к карте на позиции 1 из Портрета второго человека (в рассматриваемом примере это будет $XIV + I = XV$). Затем карта на позиции 2 ко 2, 3 к 3 и так до конца, до 8-й позиции. Если полученная сумма превышает число XXII, согласно правилу данного метода, вычитаем XXII и записываем результат. В нашем примере на позиции 3 получится: $XXII + XVII = XXXIX - XXII = XVII$. А на позиции 6: $XIV + X = XXIV - XXII = II$. Итак, в рассматриваемом примере после суммирования карт на соответствующих позициях получаем следующий результат (стр. 34).

Принц Чарльз

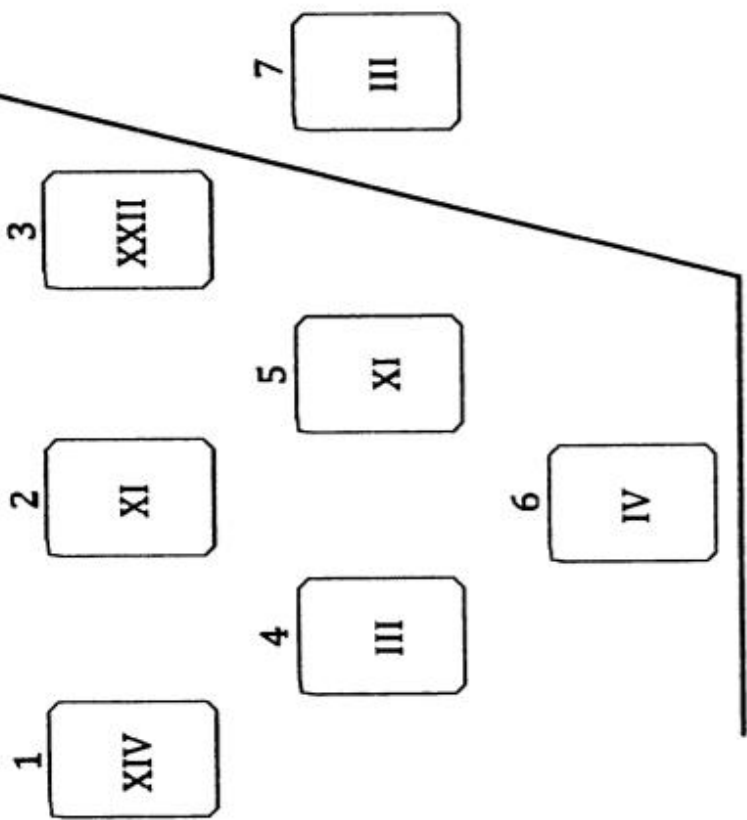

Принцесса Диана

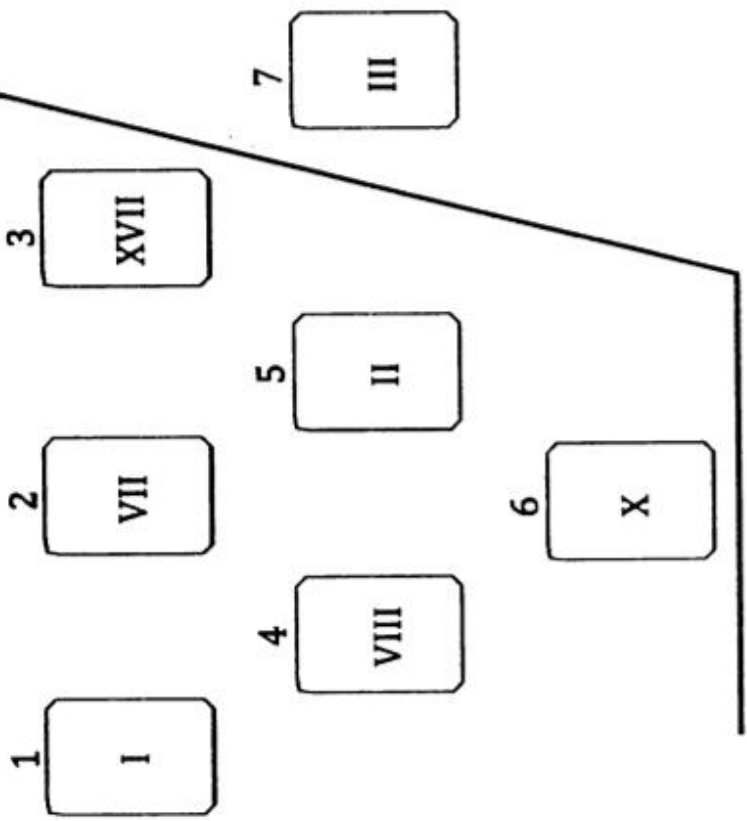

8 III

8 XVII

Телеграм канал - @sliv_ot_blogerov_2

Карты на позициях 1, 2 и 3 описывают общий образ жизни рассматриваемых лиц. Конечно, нам следует учитывать, что люди встречаются друг с другом и находятся в отношениях в течение определённого периода времени, а не всей жизни. Поэтому положение карты на конкретной позиции говорит:

- 1 – о начале знакомства (отношений);
- 2 – о развитии знакомства (отношений);
- 3 – о периоде упадка или окончания отношений.

Карта на позиции 4 будет указывать на вероятные трудности, сбои и проблемы в отношениях. Позиция 5 расскажет об общих сознательных стремлениях, планах и намерениях, а позиция 6 – о том, как будут развиваться отношения и как можно преодолеть проблемы, указанные картой на позиции 4.

Внешние карты, соответственно, расскажут:

- 7 – в чём заключается задача данных отношений, то есть почему эти люди встретились друг с другом;
- 8 – каким образом выполнить эту задачу.

Теперь давайте подробно рассмотрим данные позиции на примере принца Чарльза и принцессы Дианы. Их знакомство началось с сексуального влечения, на что указывает Дьявол (XV) на позиции 1. Принц был очарован свежестью молодой Дианы, а для неё будущий супруг казался зрелым и уравновешенным. Первое время отношения развивались успешно, главным образом потому, что Диана понимала: её долг – дать Британии наследников престола, к чему также стремился принц Чарльз. В Портрете об этом говорит Луна (XVIII) на второй позиции. Но данный Аркан также указывает на определённый диссонанс в паре, потому что женщина и мужчина чувствуют эту энергию по-разному.

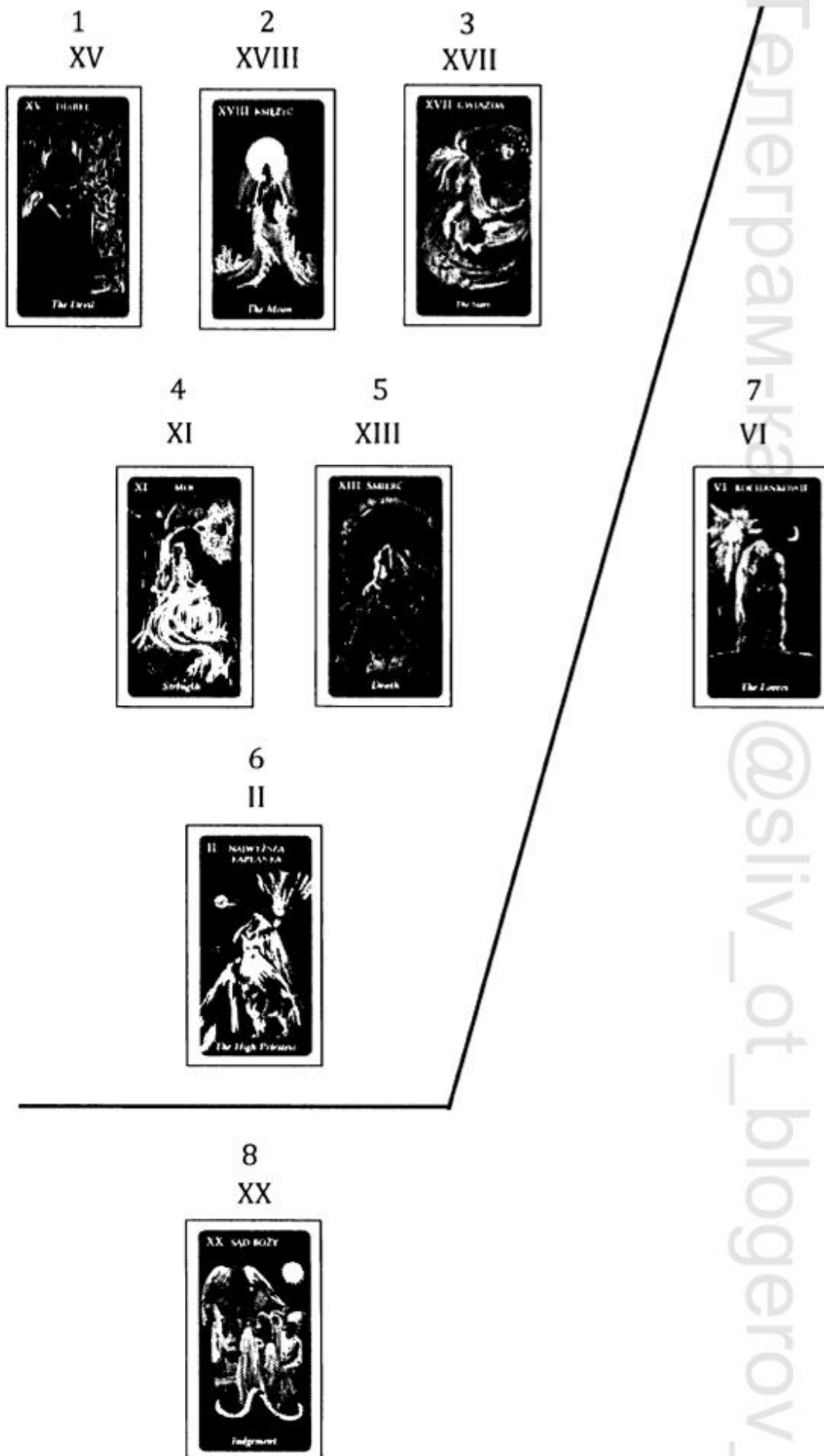

Tenerpam-ke @sliv_ot_bloggerov_2

Герцогиня Уэльская отлично справилась с ролью матери и расцвела как женщина. Но её муж не чувствовал себя уверенно с такой партнёршей и, вероятно, именно тогда (после рождения второго сына) возобновил свои предыдущие отношения с Камиллой Паркер Боулз. Это, в свою очередь, привело к тому, что молодая женщина, которой в то время являлась Диана, почувствовала себя отвергнутой. Такое состояние привело к проблемам со здоровьем (анорексия). Об этом также сообщает Луна, при толковании её в сочетании с Колесницей, находящейся на 2-й позиции в Индивидуальном портрете принцессы (проблемы со здоровьем, касающиеся желудка, и диеты, связанные с нервной системой). Что мы можем узнать благодаря карте на 3-ей позиции? Звезда (XVII) ясно показывает, что данная пара могла бы пережить трудные времена, если бы партнёры были достаточно зрелыми и сумели трансформировать отношения в дружбу. Это, вероятно, было бы возможно, если бы их разделяла меньшая разница в возрасте, и если бы принцесса Диана согласилась ограничиться ролью матери наследника престола. Но она была слишком сильной личностью, чтобы такое могло произойти. Она мечтала о любви, счастье и о том, чтобы делать что-то хорошее для других. Именно в таких отношениях Диана сияла и становилась «звездой» (обратите внимание, что карта Звезды (XVII) появляется на этой же позиции и в её Индивидуальном портрете). А принц Чарльз чувствовал себя оттеснённым на задний план. Во всяком случае, это, вероятно, его судьба: сначала он находился под сильным влиянием своей матери, а затем взял Золушку, которая легко стала принцессой!

Что являлось сложностью в этих отношениях? Давайте посмотрим на позицию 4. Там находится карта Силы (XI). Наиболее точно данную проблему можно описать как избыток силы. Сильная личность принцессы натолкнулась на твёрдое убеждение принца, что он сильнее и важнее в этих отношениях. Он не мог смириться с тем, что взял в жены молодую девушку, и при этом у него не получается манипулировать ею и «воспитывать» её по своему усмотрению.

Поэтому принц часто прибегал к психологическому (не исключено, что и физическому) насилию, ставил под сомнение привлекательность супруги как женщины, чтобы заставить её вести себя так, как ему было нужно. Надо сказать, что принцесса Диана продемонстрировала огромную выдержку, перенесла всё это.

Аркан в позиции 5 – Смерть (XIII). Он говорит, что оба партнёра сознательно стремились изменить свою вторую половину. Правда, у принцессы было недостаточно ресурсов для того, чтобы на самом деле этого добиться, чего нельзя сказать о принце. Поэтому, в конце концов, они осознанно и сообща приняли решение о «смерти» своих отношений. Разрыва здесь невозможно было избежать. Карта на позиции 6 – Жрица (II). Она сообщает, что на отношения очень серьёзно повлияла мать Чарльза, королева Елизавета II. Также Аркан на 6 позиции раскрывает способ преодоления проблем, описанных картой на позиции 4. В данном случае это дистанцирование от властной матери, терпение и построение взаимопонимания. К сожалению, для рассматриваемой пары это не являлось возможным. Ведь как пела Алла Пугачёва: «Всё могут короли..., но что ни говори, жениться по любви не может ни один, ни один король». Это утверждение соотносится в основном с внешними картами на позициях 7 и 8 (часть Внешнего портрета). Задача данной пары состояла в том, чтобы встретиться, влюбиться, создать семью и завести детей. Эта задача была выполнена, и у отношений больше не осталось причин для существования.

При анализе Партнёрского портрета, карты из Индивидуальных портретов, суммируя которые мы получаем новую партнёрскую карту, также имеют значение. Давайте вернёмся к нашему примеру. Откуда известно, что «принц был очарован свежестью молодой Дианы, а для неё будущий супруг казался зрелым и уравновешенным»? Из составляющих Арканов. Итак, карту в позиции 1 Партнёрского портрета – Дьявола (XV) мы получили путём сложения Аркана Маг (I) из портрета Дианы, который, среди прочего,

означает свежесть и молодость и Аркана Равновесие (XIV) из портрета принца Чарльза, который, среди прочего, означает уравновешенность и зрелость. Общие правила влияния Арканов из отдельных портретов на Партнёрский портрет следующие:

1. Мы всегда принимаем во внимание информацию, которую дают нам карты из Индивидуальных портретов. Потому что человек не меняет свой характер, предпочтения, вкусы и склонности под влиянием другого человека. А даже если меняет, это бывает редко и никогда на 100 %.

2. Карты, присутствующие в обоих Индивидуальных портретах, но находящиеся на различных позициях, несомненно, будут реализованы с большей силой, чем другие.

3. Карты, которые появляются только в одном Индивидуальном портрете и повторяются в Партнёрском портрете на другой позиции, чаще всего реализуются в негативном значении. В нашем примере таковой являлась карта Сила (XI), которая встречается в Портрете принца на позициях 2 и 5, а в Партнёрском портрете на позиции 4.

4. Карты, которые появляются только в одном Индивидуальном портрете и повторяются в той же самой позиции в Партнёрском портрете, означают, что этот партнёр является наиболее сильной и богатой личностью. В нашем примере такой была карта Звезда (XVII). Она есть в Портрете Дианы на позиции 3 и находится на той же позиции в Партнёрском портрете.

5. Карты, которые присутствуют в обоих Индивидуальных портретах (независимо от их положения) и повторяются в Партнёрском портрете (независимо от положения), значительно увеличивают вероятность гармонии, взаимопонимания и согласия в отношениях.

6. Одинаковые внешние карты, находящиеся на позиции 7 (как в нашем примере), говорят об общей задаче и полном соответствии партнёров в этой области.

7. Одинаковые внешние карты, находящиеся на позиции 8, означают, что партнёры получили в дар от судьбы одинаковые средства (возможности, способности, предрас-

положенности) для выполнения задачи, указанной картой на позиции 7.

8. Если ни одна карта из Индивидуальных портретов не повторяется, то вероятность отсутствия понимания и гармонии в отношениях возрастает. Хотя следует помнить, что иногда люди выбирают друг друга по принципу противоположностей и довольно хорошо дополняют друг друга.

При анализе любого типа отношений наиболее серьезные проблемы будут обозначены картой на позиции 4, поэтому на неё следует обратить особое внимание. Но её трактовка может существенно различаться в зависимости от типа отношений в данной паре.

Если вы хотите получить больше информации о Партнёрском портрете, то можете найти её в книге «Психологический портрет Таро».

1.3. Кармический портрет

Кармический Психологический Портрет позволяет проанализировать прошлое, последнее перед нынешним, воплощение души человека: приблизительно определить, кем был человек и чем занимался в той жизни, каковы его кармические долги, а также каковы способы их отработки и методы работы с текущей кармической миссией. Анализ Кармического Портрета – непростая задача, требующая особой деликатности и тактичности, а также большой практики толкования. Здесь сложно сказать клиенту что-то хорошее. Мы живём на Земле, и это означает, что мы допустили некоторые ошибки в прошлых жизнях, что на нашей совести есть грехи, которые сейчас нам следует отрабатывать. Тем, кто прожил идеальную жизнь, не нужно снова воплощаться на нашей планете. Как правило, никто не хочет узнавать, что в предыдущем воплощении он, например, убил брата, был предателем, насильником, ведьмой, проституткой или просто законченным лентяем, который ни-

чего не хотел делать. Поэтому, пожалуйста, читатели, серьёзно подумайте, прежде чем начать строить Кармические Портреты других людей. Сначала подробно проанализируйте свой собственный.

Кармический портрет состоит из 8 позиций. Вычисления производятся на основе первых трёх карт Психологического портрета. Остановимся на примере Бисмарка. Вот первые три карты из его портрета: I, IV и XV. Чтобы рассчитать первую карту Кармического портрета (это будет 9-я позиция), вычитаем (всегда меньшую из большей) карты с позиций 1 и 2. То есть в данном случае из IV вычитаем I и получаем III. Затем вычитаем друг из друга карты с позиций 2 и 3 (мы получим карту на позиции 10). В этом случае из XV вычитаем IV и получаем XI. Следующее действие: вычитание карт с позиций 9 и 10 (получим позицию 11), т. е. $XI - III = VIII$. Теперь рассчитаем карту на позиции 15 (помним, что позиции 12, 13 и 14 входят в состав Индивидуального портрета). Складываем карты с позиций 9, 10, 11 и вычитаем из их суммы значение позиции 7. Помним принцип, согласно которому мы всегда вычитаем меньшее значение из большего. В нашем примере мы получаем: $III + XI + VIII = XXII$, и затем: $XXII - XX = II$. Следующая кармическая позиция имеет номер 16 и рассчитывается путём сложения карт с позиций 1, 3, 4 и 5. В нашем примере: $I + XV + V + XIX = XXXX - XXII = XVIII$. Затем переходим к вычислению карты на позиции 17. Складываем Арканы с позиций 11 и 6, что в случае с Железным канцлером даёт следующий результат: $VIII + II = X$. Карта на позиции 18 находится путём сложения Арканов с позиций 11 и 8, в нашем примере мы получим: $VIII + VI = XIV$.

Существует также позиция 35, которая определяет отношение человека к собственной карме. Она рассчитывается следующим образом: складываем карты с позиций 9, 10, 11 и вычитаем из их суммы Аркан Колесо Фортуны. $III + XI + VIII - X = XXII - X = XII$. Вот как теперь выглядит Портрет Бисмарка (стр. 41).

Значения отдельных позиций Кармического Портрета:

- 9 – кем был в предыдущем воплощении;
- 10 – что делал в предыдущем воплощении;
- 11 – кармические задачи в нынешней жизни;
- 15 – карта, показывающая, как отработать карму;
- 16 – точка зацикливания, что в жизни человека возвращается как постоянный лейтмотив;
- 17 – точка кармического комфорта;
- 18 – как работать с миссией текущего воплощения;
- 35 – отношение человека к его карме.

Если вы хотите получить больше информации о Кармическом портрете, то можете найти её в книге «Психологический портрет Таро».

1.4. Теневой портрет

Теневой портрет даёт информацию о том, что спрятано глубоко в психике человека, о том, что недоступно человеческому сознанию и таится в недрах его подсознания. Это те установки, которые человек вытесняет, не принимает. Часто он просто боится их в себе, считая негативными или грешными.

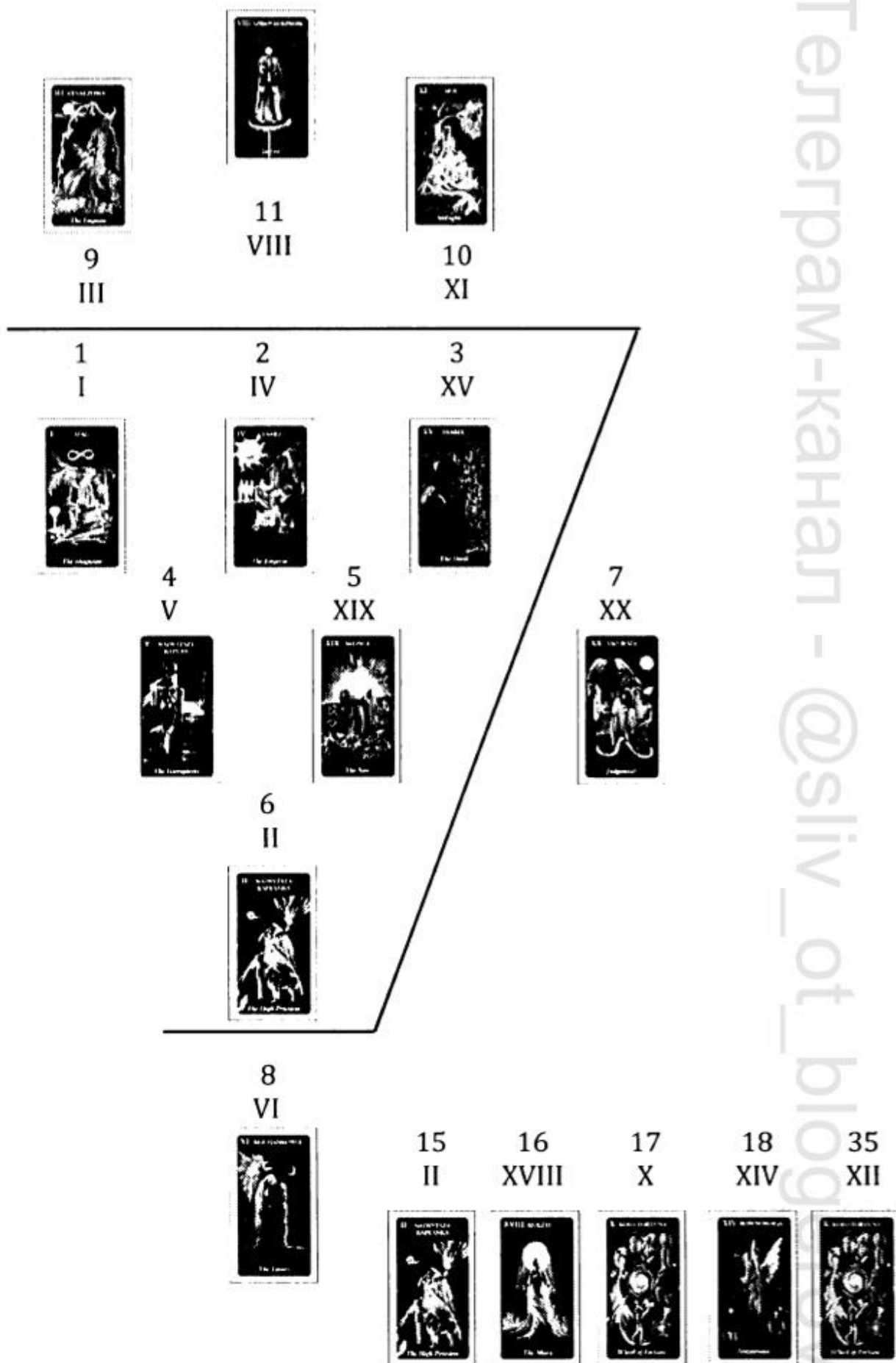

Телнеграм-каһаг - @sliv_ot_blog

Согласно Юнгу, Тень ответственна за возникновение в сознании и поведении человека негативных или социально неприемлемых мыслей, чувств и даже действий. Это тёмная сторона личности, а её источники находятся в коллективном бессознательном. Как один из её компонентов, тень даёт личности более спонтанный, открытый и динамичный характер.

Тень подвержена процессу проецирования, чаще на людей того же пола. Свою проекцию тени человек может увидеть в людях, к которым он чувствует неприязнь. Это люди, проявляющие те качества, которые заставляют человека цепенеть, оцениваются им как нежелательные, неприемлемые и вызывают крайнее неодобрение.

Давайте теперь перейдём к способу расчёта Тени. Для этого нам понадобится ранее посчитанный Внутренний Портрет, то есть позиции с 1 по 6. Остановимся на примере Бисмарка.

Первая позиция Теневого Портрета обозначается буквой А и вычисляется путём сложения 1-ой и 4-ой позиций Внутреннего Портрета. В нашем примере это выглядит так: $I + V = VI$. Следующая позиция – В. Она соответствует сумме позиций 2 и 4: $IV + V = IX$. Затем следует позиция С, она находится путём сложения позиций 2 и 5. У Бисмарка это будет: $IV + XIX = XXIII - XXII$ (значение превышает XXII, значит, мы вычитаем его из результата) = I. Следующей позицией является D, это сумма позиций 3 и 5. В нашем примере: $XV + XIX = XXXIV$ (тоже превышает XXII, поэтому производим вычитание) – $XXII = XII$. Далее посчитаем позицию Е, сложив 4-ю и 6-ю позиции из Внутреннего Портрета: $V + II = VII$. Позиция F рассчитывается путём сложения карт на позициях 5 и 6: $XIX + II = XXI$.

Чтобы выяснить, какие Арканы находятся на позициях G (этих позиций две), суммируем сначала С и D, а затем В и F. В нашем примере это будет: $I + XII = XIII$ и $IX + XXI = XXX - XXII$ (как всегда со значением, превышающим XXII) = VIII. Осталось рассчитать позицию H: её мы получаем, сложив позиции А и Е. В нашем примере: $VI + VII = XIII$.

Вот как это смотрится наглядно. Именно такая структура записи Портрета очень важна для верного толкования взаимного влияния соседних карт.

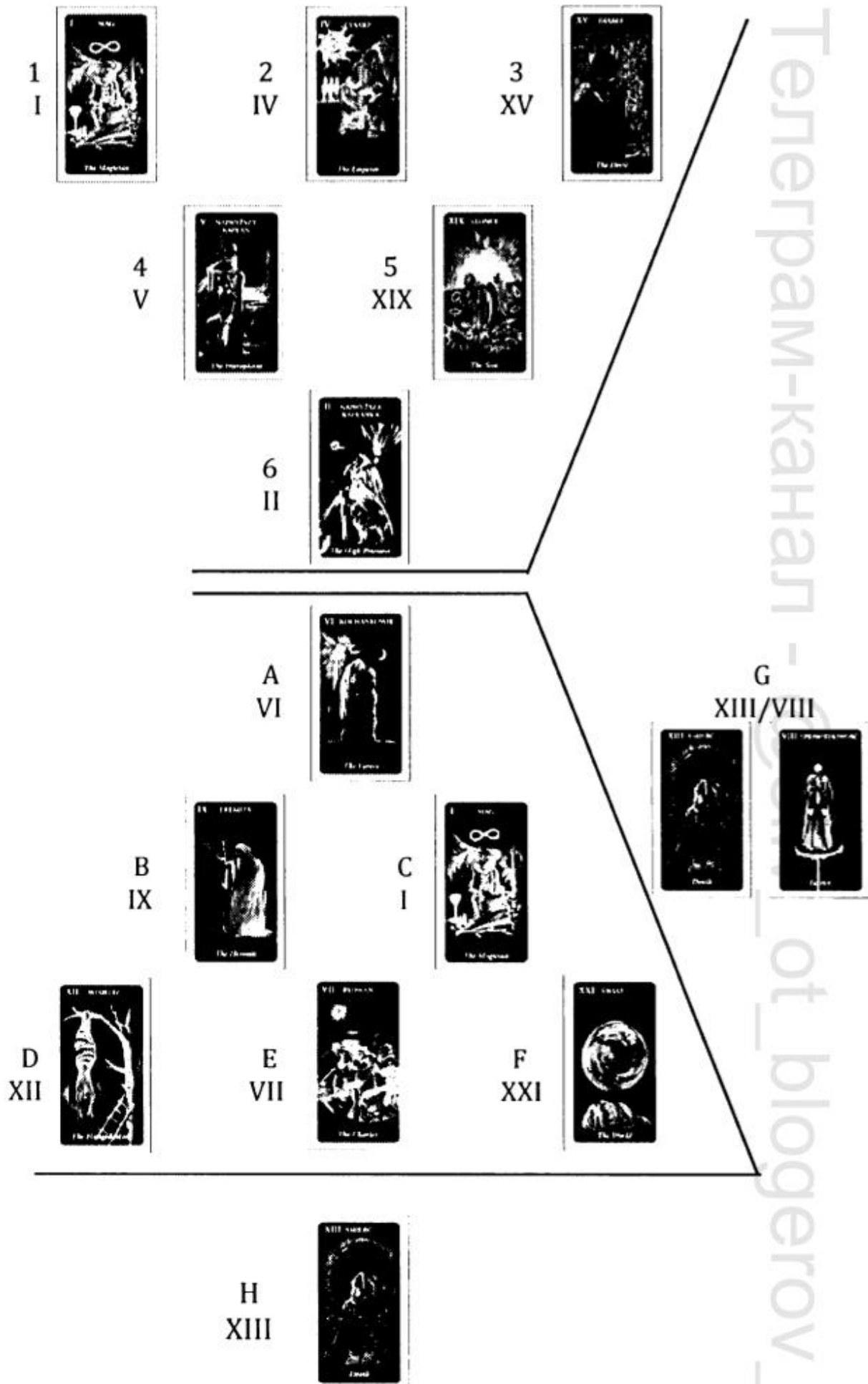

Теллерграм-канал - ot_bloggerov_2

Значения отдельных позиций:

A – что оказывает самое сильное влияние на человека с уровня подсознания;

B – что наиболее сильно обуславливает человека, на что он «осуждён»;

C – что самое важное для человека в жизни;

D – что больше всего влияет на сознание человека, как человек пытается справиться со стрессовой ситуацией;

E – что человек делает очень хорошо (даже если он не знает об этом), что у данного человека выходит автоматически;

F – что мы отвергаем, чего не хотим, не понимаем;

G – чего человек может достичь, если он полностью использует свой потенциал;

H – указывает на сферу, в которой происходят деструктивные и разрушительные тенденции.

Рассмотрим значения данных позиций на примере Бисмарка. Этот человек с непоколебимым характером больше всего нуждался в обычной человеческой любви и боялся её больше всего. Он всегда искал её, а когда находил – убегал от неё. Да, он знал, как делать выбор и принимать решения, но после этого его мучали сомнения, правильно ли он поступил. Потребность в любви ещё более усиливалась из-за страха одиночества и старости. Бисмарку казалось, что когда молодость пройдёт, и физические силы иссякнут, он останется один на милость и немилость случайных людей. Наиболее важными для него были физические и интеллектуальные способности. Страх потерять их доминирует в его Тени. Вероятно, Железный канцлер ничего так не боялся как их потери. В стрессовых ситуациях этот воинственный человек убегал в свой внутренний мир, где прятался, стараясь любой ценой не показывать слабостей. У него бывали периоды, когда его единственной компанией были он сам и его любимые доги. В то же время достижение успеха было просто предписано этому человеку, и всё, что он делал, приводило его к успеху. Но следует подчеркнуть, что Канцлер не знал об этом, так происходило

само по себе, Тень привела его к этому. Насколько сложной была его личность, нам показывает позиция F, на которой мы видим Аркан XXI: Бисмарк не понимал окружающий мир, не успевал за современностью, не принимал её и любой ценой пытался изменить. Мир его пугал.

Что касается позиции G, Железный канцлер в очень высокой степени использовал данный ему потенциал. Он радикально преобразовал не только своё окружение, но и всю страну, и даже Европу, подчинив собственным законам.

На позиции деструкции находится Аркан XIII, что говорит о разрушительном подходе к самому себе и внесении изменений в ущерб своему собственному благополучию и здоровью.

1.5. Дополнительные позиции в Портрете

Думаю, что вам уже немного надоел пример Бисмарка, поэтому дополнительные позиции в Портрете проанализируем на примере другой исторической личности. Это будет Евгений Бодо, который тоже любил собак. Некоторое время назад был показан телесериал о его жизни, поэтому вам будет легче понять, о чём говорит его Портрет. Евгений Бодо родился 28 декабря 1899 года, вот его полный Портрет (стр. 47).

Теперь поговорим о том, как рассчитать дополнительные позиции в Портрете. Начнём с позиции номер 19. Для её вычисления суммируем карты с позиций 4 и 6. У Бодо это выглядит так: XVIII + XIII = XXXI – XXII = IX. Позиция 20 рассчитывается путём сложения карт с позиций 5, 6 и 7: XVII + XIII + I = XXXI – XXII = IX. Суммирование всех карт Внутреннего Портрета позволит нам получить карту на позиции 21. В случае Бодо это будет так: VI + XII + V + XVIII + XVII + XIII = LXXI – XXII = XLIX – XXII = XXVII – XXII = V (уменьшаем значение на XXII, пока величина не станет

меньше или равной XXII). Следующая позиция номер 30 рассчитывается путём сложения карт с позиций 4, 5, 6 и 12: XVIII + XVII + XIII + IV = LII – XXII = XXX – XXII = VIII. Следующая позиция номер 31 включает в себя два Аркана. Она получается при помощи двух способов вычисления. Первый способ – это метод Портрета Таро. В нём мы суммируем все цифры даты рождения и сокращаем результат путём вычитания XXII до получения числа, меньшего или равного XXII. Второй способ – нумерологический. В нём мы также складываем все цифры даты рождения и сокращаем результат до значения меньшего или равного 9. У Евгения Бодо это выглядит следующим образом:

- вариант I (способ Таро): $2 + 8 + 1 + 2 + 1 + 8 + 9 + 9 = 40 - XXII = XVIII$.
- вариант II (нумерологический способ): $2 + 8 + 1 + 2 + 1 + 8 + 9 + 9 = 40 = 4 + 0 = IV$.

Остальные дополнительные позиции раскрывают отношение человека к исключительно важным сферам жизни. Итак, позиция 32 вычисляется путём вычитания позиции А Теневого портрета из позиции 10 Кармического портрета (всегда вычитаем меньшее значение из большего). В случае Бодо это выглядит так: II – VII = V. Аналогично позиция 33 определяется путём вычитания позиции А Теневого портрета и позиции 12. В нашем примере это будет: II – IV = II. Следующая позиция номер 34 получается в результате вычитания позиции 11 Кармического портрета из позиции А Теневого портрета: II – I = I.

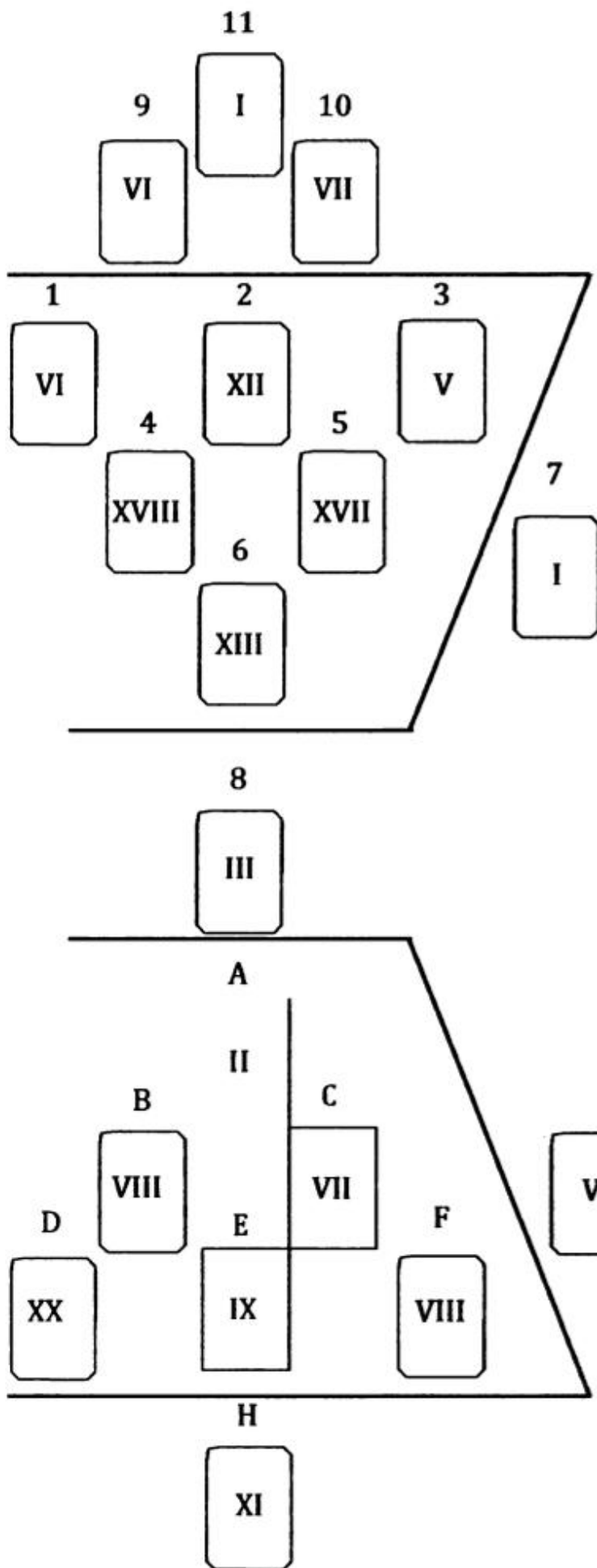

Telegram-канал - @sliv_of_blogerov_2

Теперь рассмотрим значения посчитанных позиций. Позиции 19 и 20 описывают ту часть личности этого замечательного актёра, которая находилась вне его сознания и контроля. Это огромный страх одиночества, который вынуждал его вступать в различные, не слишком длительные отношения, и не позволял окончательно освободиться от чересчур близких отношений с матерью. Но только когда Бодо был один, его потенциал и креативность возрастали. Одиночество пробуждало в нём творческую активность.

Самым важным в жизни Евгения было всё, что дал ему отец, который до конца жизни оставался для него величайшим авторитетом. А наибольший дискомфорт вызывали у актёра социальные стандарты и требования, предъявляемые окружением. Он постоянно восставал против них и выражал этот протест в личной жизни и творчестве – в своих актёрских работах.

А какова была судьба Бодо? Создать в своём воображении завораживающие видения и показать их другим. А также быть мужчиной, солдатом, героем, что осуществилось в его трагической смерти.

Отношение к деньгам у актёра было довольно сложным. Он жил, исходя из того, что финансы – не самое важное в жизни, но при этом очень хорошо знал, что без них трудно. Бодо мог попеременно быть расточительным и скупым. Партнёр был ему очень нужен. Он выбирал трудных и необычных партнёрш, такие женщины его больше привлекали. Сам Бодо был сложным партнёром в отношениях, и в то же время он ощущал сильный страх одиночества. Традициями он не был особо связан и без проблем нарушал их, если этого требовали его цели.

Ключ к интерпретации данных позиций выглядит следующим образом:

- 19 – то, что находится вне сознания человека;
- 20 – то, что находится над сознанием человека;
- 21 – самое важное дело в жизни;
- 30 – точка психического дискомфорта;

31А – сумма всех цифр от даты рождения с сокращением (или – XXII) – судьба;

31В – сумма всех цифр от даты рождения без сокращения (или нумерологическим способом) – судьба.

Позиции 31А и В интерпретируются вместе!

32 – отношение к деньгам (А – позиция 10);

33 – отношение к партнёрству (А – позиция 12);

34 – отношение к семье и традициям (А – позиция 11).

Таким образом, мы рассчитали все позиции из Портрета рождения. Последняя 35-я позиция относится к Кармическому портрету, который описан в разделе 1.3.

2. Обзор Старших Арканов для Психологического портрета Таро

При интерпретации Психологического портрета Таро используются значения толкований, традиционно назначенные каждому Аркану. Однако на более глубоком уровне мы должны принять во внимание специфику значений карт, подходящих для этого метода. Ниже я поделюсь с вами своими наблюдениями, которые я сделала при анализе тысяч портретов во время разработки данного метода и в течение 22 лет работы с ним.

2.1. ДУРАК



ДЕВИЗ:

Каждый раз, когда ребёнок приходит в мир, мир создается с нуля.

Дж. Гардер

СТИХ:

У меня в голове зелень

*У меня в голове зелень, и в ней цветут фиалки
На клумбах моих мыслей, что я в юности посадил,
Под солнцем, подарившим мне голубую душу,
Что светит беззаботно и не заходит вовсе.
Я открываю людям смех свой и букеты,
Раздаю их окружающим и радуюсь.
Буря восторга и счастья поэта –
Вот какой должна быть весна для человека.*

К. Вежиньский

Напоминающая символика

Ребёнок; непосредственность; любопытство по отношению к миру; стремление к себе; энтузиазм; доверие; открытость; открытие новых интересов; страсть; путешествие по жизни; свежесть.

Проблемы, связанные с ранним детством; психические травмы; отсутствие контакта с внутренним ребёнком; крайняя наивность; клоунада; хвастовство; глупость; стереотипы.

Медитация

Вокруг и внутри вас тишина и покой. Вам не нужно сейчас никуда идти и ничего делать. Вы сидите удобно. У вас закрыты глаза, дыхание спокойное и ровное. Представьте, что над вашим телом витает серебристо-розовый хрустальный шар, из которого на вас стекает серебристо-розовый тёплый свет. Он окутывает вначале вашу голову, глаза, нос, рот, а затем стекает вниз и покрывает руки и кисти. Вы всё больше и больше раскрываетесь и расслабляетесь. Теперь свет проходит через грудь, живот, поясницу и бёдра, а затем достигает колен, икр и ступней. Вы полностью расслаблены. Вы чувствуете себя в безопасности, потому что именно вы управляете

медитацией и можете в любой момент остановить её, если посчитаете, что так лучше для вас. Вам ничто не угрожает, потому что ваши духи-хранители оберегают вас. И если вы готовы, представьте, что вы бродите во времени. Попробуйте увидеть дом, в котором жила ваша семья, когда вы пришли в мир. Вообразите комнату, в которой вы спали после рождения. Посмотрите, какой вы красивый ребёнок. Постарайтесь запомнить как можно больше деталей о своей внешности: какие у вас волосы, как выглядят ваши ручки и ножки. Попробуйте взять себя на руки. Обнимите себя. Разве вы не величайшее чудо света – искра жизни, начало нового чудесного приключения? Добро пожаловать в этот мир! Мы ждали вас. Вы уникальны и неповторимы. Сам Бог радовался, когда вы пришли в мир. Теперь представьте, как вы растёте. Вам три года, и вы отправляетесь покорять мир. Вам всё интересно. Вы хотите узнать как можно больше. Посмотрите, что там за поворотом. Есть ситуации, когда кто-то или что-то останавливает вас. Но теперь вы взрослый человек и можете преодолеть эти барьеры. Вы строите свою собственную безопасность. Так что если вы чувствуете, что хотите двигаться дальше, то вперёд. Загляните за поворот, посмотрите вниз: туда, где пропасть. Вы можете убедиться, что теперь она неопасна для вас. Разница всего в 50 см. Для трёхлетнего ребенка это могло быть опасным, но не для взрослого. Спрыгните вниз. Правда, там очень мягкая трава? А через несколько шагов шумит неглубокий ручей. Выпейте немного воды из него. Она холодная и свежая. Это вода жизни. Теперь вы становитесь сильнее. Вы слышите пение птиц вокруг. А рядом растут красивые деревья. Взгляните на них. Определите их вид. Подойдите ближе. Выберите то, которое вам нравится больше всего. Посмотрите на него и запомните, как оно выглядит. Обнимите его. Почувствуйте, как вы наполняетесь энергией и силой. Не бойтесь. Принимайте себя. Оглянитесь вокруг. Правда, здесь очень красиво? Запомните то, что вы видите. Сейчас для вас открыты все возможности. У вас уже достаточно сил, чтобы начать использовать их. Здесь вы узнаете самый большой секрет карты Дурака: мир прекрасен и безопасен, вам

просто нужно это увидеть. Теперь вы полны энергии гармонии и согласия с собой. Постарайтесь впитать её. И хотя мир, в котором вы оказались, прекрасен, помните, что во внешнем мире не менее красиво. Он ждёт вас. Поэтому, когда будете готовы, медленно возвращайтесь к обычному бодрствующему сознанию, но помните, что вы видели. Не торопитесь. Медленно почувствуйте своё тело. Начните со ступней, голени и коленей. Затем перейдите к бёдрам, пояснице и животу, а теперь выше, почувствуйте свою грудь, руки и кисти, затем поднимайтесь ещё выше, к шее, рту, носу и глазам. Почувствуйте свою голову, всё своё тело и место, где вы находитесь. И когда вы будете готовы, и будете уверены, что так лучше для вас, откройте глаза и улыбнитесь.

Ассоциации:

- невинность;
- страх смотреть правде в глаза;
- спонтанность или её изображение;
- невежество;
- источник;
- хаос;
- вера в свои инстинкты;
- свобода;
- начало дороги;
- ребёнок в каждом из нас.

Что делает Дурак?

Он ходит; бродит; играет; дурачится; развлекается; смеется; радуется; сходит с ума; рискует (хотя не знает об этом); ищет; собирает; начинает; дразнит; игнорирует; иницирует; интересуется; любопытствует; открывает.

Какой Дурак?

Грубый; невинный; сумасшедший; «юродивый»; несовершенный; неопытный; уникальный; оригинальный; не испорченный стереотипами; весёлый; беззаботный; безот-

ветственный; противоречивый; детский; открытый; честный; наивный.

Рекомендации

1. Удовольствия и увлечения должны удовлетворяться так же, как голод.
2. Дурак не знает, что он дурак.
3. Дурак рассказывает нам о том, как живётся в раю.
4. Никакие слова и ярлыки не вернут нашего внутреннего мира.
5. Будьте любопытным! Пока вы интересуетесь чем-то, пока вы увлечены – вы не стареете!

Дурак на более высоких уровнях Таро

Философско-мировоззренческий уровень. Дурак – это первопричина, начало, Большой взрыв, момент, с которого всё начинается, хаос, из которого возникает наш мир. Это белая карта, которую мы заполняем нашими взглядами, убеждениями, идеями, то есть разрозненными элементами, из которых впоследствии будем строить нашу систему ценностей. В то же время – это способность начинать снова, снова и снова, даже когда другие думают, что это больше не имеет смысла. Человек, основывающий свою жизненную философию на этом Аркане, никогда не стареет. Он остаётся свежим и любознательным до конца своих дней.

Герметичный уровень. Это другое пространство, другие миры, которые невозможно постичь логическим умом. Это Бог, начинающий свою игру, правила которой неизвестны человеку. Но мы должны принять эти правила безоговорочно, если хотим познать их и использовать в данной игре. Если человек станет «Божьим ребенком» – доверчивым, открытым, непосредственным, то достигнет скрытых слоев необычайной творческой энергии. Недаром Иисус призывал: «Будьте как дети».

Эзотерический уровень. Он воплощает единого Творца, который пронизывает всё своим бессмертием, энергией творения. Первозданный океан, в котором рождается

жизнь как первопричина всего. С эзотерической точки зрения, это место, где всё начинается. Там самая большая глубина духа, которую невозможно постичь физическими органами чувств. Её можно прочувствовать только через духовное понимание.

Мистический уровень. Божественный Дух, который готов сойти на нет в начале творения, чтобы создать что-то из ничего; свободный дух в поисках опыта.

2.2. МАГ



ДЕВИЗ:

Всё, что позади нас или перед нами, на самом деле пустяк по сравнению с тем, что находится внутри нас.

Р.У. Эмерсон

СТИХ:

*Стояла я и слушала весну,
Весна со мной о многом говорила,
То громко, песней звонкою блеснув,
То шепотом о чём-то мне твердила.*

*Весна мне пела песни о любви,
О молодости, радости, надежде,
Она всё то перепевала вновь,
Что мне уже мечты напели прежде.*

Леся Украинка

Напоминающая символика

Лёгкость в общении; умение принимать себя; человек, который любит себя; большой интеллектуальный потенциал; гармония; контакты с братьями, сёстрами и сверстниками; отличное владение словом.

Проблемы, связанные с периодом созревания; избегание контактов со сверстниками; проблемы с принятием себя; трудности в общении; боязнь публичных выступлений; сложные отношения с братьями и сёстрами.

Медитация

Вокруг и внутри вас тишина и покой. Вам не нужно сейчас никуда идти и ничего делать. Вы сидите удобно. У вас закрыты глаза, дыхание спокойное и ровное. Представьте, что над вашим телом витает серебристо-розовый хрустальный шар, из которого на вас стекает серебристо-розовый тёплый свет. Он окутывает вначале вашу голову, глаза, нос, рот, а затем стекает вниз и покрывает руки и кисти. Вы всё больше и больше раскрываетесь и расслабляетесь. Теперь свет проходит через грудь, живот, поясницу и бёдра, а затем достигает колен, икр и ступней. Вы полностью расслаблены. Вы чувствуете себя в безопасности, потому что именно вы управляете

медитацией и можете в любой момент остановить её, если посчитаете, что так лучше для вас. Вам ничто не угрожает, потому что ваши духи-хранители оберегают вас. И если вы готовы, представьте, что вы на прекрасном пляже. Вы чувствуете тёплый мелкий золотой песок под ногами. Он нагревается от тепла солнца, которое также согревает вас. Почувствуйте, как нежно оно ласкает вашу кожу. Тепло, но не жарко, потому что с моря дует лёгкий, освежающий ветерок. Перед собой вы видите бесконечное безмятежное синее море. Вы слышите его шум. Всё вокруг спокойное и гармоничное. Почувствуйте ваши отношения со всеми элементами природы: солнечным огнём, земным песком, морской водой и ветром-воздухом. Почувствуйте гармонию вокруг себя. Теперь медленно повернитесь к морю. Посмотрите, как парусники плывут по его спокойным волнам. Видите, как они прекрасны? Посмотрите внимательно на них. Выберите тот, который вам нравится больше всего. Смотрите, именно с него моряки спускают спасательную шлюпку, которая направляется к берегу. Она пришла прямо за вами, и моряки приглашают вас в неё. Не стесняйтесь, залезайте. Этот парусный корабль – страна вашей мечты. Моряки благополучно доставят вас туда. Вы проходите на борт. Смотрите, как всё хорошо. Узнайте точно, что перевозит корабль. Изучите, что находится на палубе и под ней. Здесь есть всё, о чём вы мечтали. Корабль отвезёт вас туда, где вы сможете реализовать мечты. Вы видели всё. Вы знаете, чего вы хотите. Вернувшись к внешней реальности, возьмите с собой парусник, он поможет вам воплотить в жизнь ваши мечты. Вы уже накопили достаточно сил, чтобы это сделать. Здесь вы узнаете величайшую тайну карты Мага – только вы можете реализовать свои мечты, потому что только у вас достаточно сил для этого. Теперь вы переполнены энергией гармонии и согласия с собой. Постарайтесь впитать её. И хотя мир, в котором вы оказались, прекрасен, помните, что во внешнем мире не менее красиво. Он ждёт вас. Когда будете готовы, медленно возвращайтесь к обычному бодрствующему сознанию, но помните, что вы видели. Не торопитесь. Медленно почувствуйте своё тело. Начните со

ступней, голеней и коленей. Затем перейдите к бёдрам, пояснице и животу. А теперь выше, почувствуйте свою грудь, руки и кисти. Затем поднимайтесь ещё выше, к шее, рту, носу и глазам. Почувствуйте свою голову, всё своё тело и место, где вы находитесь. И когда вы будете готовы, и будете уверены, что так лучше для вас, откройте глаза и улыбнитесь.

Ассоциации:

- цивилизация;
- подросток;
- молодость, инициатива;
- накопление знаний;
- энергия четырех стихий должна быть в равновесии;
- разговор;
- дискуссия;
- уверенность в себе, соответствующая молодости;
- братья и сёстры.

Что делает Маг?

Он гармонизирует, учится, узнает, информирует, учит, разговаривает, обсуждает, пишет, читает, говорит, убеждает, переубеждает, очаровывает, понимает, взаимодействует, контактирует, ищет компанию.

Какой Маг?

Интеллигентный, блистающий, обаятельный, эгоистичный, идейный, привязанный, ищущий, амбициозный, логичный, вдохновляющий, убедительный, красноречивый, разговорчивый, общительный, компанейский, гармоничный, молодой.

Рекомендации

1. Будьте любопытными, познавайте, это спасёт от огорчений.
2. Если хотите управлять своей жизнью, то время от времени проявляйте инициативу вместо того, чтобы тратить время на других.

3. Говорите с людьми, которые хотят вас слушать, слушайте людей, которым есть, что сказать.
4. Тренируйте свой разум, потому что с него начинается старение.
5. Если вы достигнете гармонии внутри себя, то достигнете душевного спокойствия.

Маг на более высоких уровнях Таро

Философско-мировоззренческий уровень. Маг символизирует философскую систему, основанную на гармонии четырех стихий и приобретенных знаний, без ограничений источников их приобретения. Данный Аркан исключает любые преувеличения и фанатизм. Он показывает, что поддержание правильных пропорций во всех сферах жизни обеспечивает согласованность в поведении и удовлетворение собой и своей жизнью. Маг учит принимать себя таким, какой вы есть, чтобы иметь хорошую опору для дальнейшего развития. Он говорит: «Бог даровал мне достаточно, и я сделаю богатство из этого».

Герметичный уровень. Маг на этом уровне – это энергия, являющаяся основой жизни на нашей планете, воплощенная в человеке и наполняющая его более глубокие уровни. Бывает, что человек никогда в жизни её не достигает или использует только в экстремальных ситуациях. Однако случается, что она становится источником безграничной внутренней гармонии, которая символизирует лемнискату – свободный поток энергии от источника и обратно с изменением направления в точке пересечения.

Эзотерический уровень. Символизирует разум на службе духа – «Я знаю, что ничего не знаю» – как отправную точку для истинного знания и мудрости. Это принятие истины о том, что «на небесах и на земле есть вещи, которые не снились философам». Маг на этом уровне отвергает «хрусталь мудреца и глаз» и выходит на уровень эзотерических внутренних наук, благодаря чему он постигает истину, скрытую от глаз простых людей.

Мистический уровень. Вера, выраженная в молитве, идущей прямо от сердца; слова веры; слова, создающие мир; сила творения через силу слов.

2.3. ЖРИЦА



ДЕВИЗ:

Ни один человек не может по-настоящему понять другого человека, и никто не может всё устроить так, чтобы кто-то другой был счастлив.

Г. Грин

СТИХ:

Мать-природа

*Пышнотелая баба – входит Мать-природа,
взгляд на часы бросает, словно из причуды,
садится тяжело в кресла около комода
с ухмылкой Джоконды, лиса или Будды.*

*Покорно на коленях кто-то её молит,
врачи вокруг толпятся, но – как бы немая –
за сутки ни словечка гостя не промолвит,
первородильным стонам даже не внимая.*

*Плачущей старой даме за плечо заглянет,
в угол, где колыбелька скоро сутки стынет,
а после у окошка вслушиваться станет,
как соловей сердечко в небеса закинет.*

*И вроде с добродушным, но лукавым взором,
среди запахов лаванды, пота и лекарства,
то рукава засучит с рвением неспорым,
то вдруг задремлет в креслах как бы из коварства.*

*Но вопль едва истошный станет биться эхом,
и о щипцах зашепчут иль о кислороде, –
праакушерка встанет и поможет спешно,
ведь ждёт ещё котиться кошка в огороде.*

М. Павликовская-Ясножевская

Напоминающая символика

Связь с Природой; тайные знания; материнский инстинкт; правильные отношения между матерью и ребёнком; жизнь в гармонии с ритмами природы; внутреннее познание; умение использовать интуицию.

Токсичная, разрушительная мать; неверие в свои способности и возможности; фобии и страхи, связанные с при-

родой; предпочтение сплетням и ощущениям; отсутствие осмотрительности; нарушенные отношения между взрослым ребёнком и матерью.

Медитация

Вокруг и внутри вас тишина и покой. Вам не нужно сейчас никуда идти и ничего делать. Вы сидите удобно. У вас закрыты глаза, дыхание спокойное и ровное. Представьте, что над вашим телом витает серебристо-розовый хрустальный шар, из которого на вас стекает серебристо-розовый тёплый свет. Он окутывает вначале вашу голову, глаза, нос, рот, а затем стекает вниз и покрывает руки и кисти. Вы всё больше и больше раскрываетесь и расслабляетесь. Теперь свет проходит через грудь, живот, поясницу и бёдра, а затем достигает колен, икр и ступней. Вы полностью расслаблены. Вы чувствуете себя в безопасности, потому что именно вы управляете медитацией и можете в любой момент остановить её, если посчитаете, что так лучше для вас. Вам ничто не угрожает, потому что ваши духи-хранители оберегают вас. И если вы готовы, представьте, что вы на лесной поляне, покрытой мягким зелёным мхом и окружённой высокими, стройными деревьями. Посмотрите внимательно на них и определите, какие виды деревьев растут вокруг вас. Послушайте, как красиво они шуршат. Оглянитесь вокруг: может быть, вы увидите ручеёк, тихо журчащий у ваших ног. Возможно, вы найдёте грибы, растущие среди деревьев. Или, может быть, вы заметите ягоды, сорвите несколько штук и попробуйте на вкус: они сладкие. Эта поляна прекрасна, и вы чувствуете себя на ней в безопасности. Ваши волосы нежно ласкает ветер, солнце согревает кожу. Вы ощущаете землю под ногами, а нежное журчание ручья умиротворяет вас. Вы спокойны. Теперь вы решаете осмотреть все окрестности. Вы сами выбираете направление, в котором хотите идти. Не оглядываясь назад, вы движетесь вперед. Во время прогулки вы дотрагиваетесь ладонями до прочных стволов деревьев, ощущаете мягкость мха под ногами, слушаете пение

птиц. Всё в вас и вокруг вас излучает спокойствие и гармонию. Вы осматриваетесь кругом и видите вход в пещеру. Вы чувствуете, что в ней тепло и влажно, как в утробе вашей матери. Медленно и осторожно войдите в неё и внимательно оглядитесь. Темно, и ваши глаза медленно привыкают к сумраку. Вы стоите в середине большой пещеры, тёплой и влажной. До ваших ушей доносится звук, напоминающий писк. Осмотритесь внимательнее и определите, откуда он идёт. В углу пещеры вы видите расплывчатую форму. Вы подходите ближе и видите волчицу, лежащую на боку. Вы пристально смотрите на неё и понимаете, что она рождает. Животное в затруднительном положении. Помогите ей. Ведь вы появились на свет точно также. Сначала помассируйте ей живот. Почувствуйте маленькие тела, которые скоро появятся на свет. Что-то начинает происходить? Вы чувствуете судороги? У вас достаточно энергии, чтобы помочь мучающемуся животному. Смотрите! Голова маленького щенка рождается. За ним появляется ещё один и ещё. Дыхание матери выравнивается. Волчица начинает облизывать своих малышей. Возьмите одного из щенков в руки. Прижмите его к себе. Почувствуйте чудо появления новой жизни, а потом отдайте его матери. Вы узнали величайший секрет Верховной Жрицы – самая удивительная тайна жизни – это рождение нового существа. Почувствуйте энергию этого действия в себе. Теперь вы полны энергии гармонии и согласия с собой. Постарайтесь впитать её. И хотя мир, в котором вы оказались, прекрасен, помните, что во внешнем мире не менее красиво. Он ждёт вас. Когда будете готовы, медленно возвращайтесь к обычному бодрствующему сознанию, но помните, что вы видели. Не торопитесь. Медленно почувствуйте своё тело. Начните со ступней, голеней и коленей. Затем перейдите к бёдрам, пояснице и животу. А теперь выше, почувствуйте свою грудь, руки и кисти. Затем поднимайтесь ещё выше, к шее, рту, носу и глазам. Почувствуйте свою голову, всё своё тело и место, где вы находитесь. И когда вы будете готовы, и будете уверены, что так лучше для вас, откройте глаза и улыбнитесь.

Ассоциации:

- всему своё время;
- жизнь – это высшая ценность на земле;
- жизнь – это круг: смерть, рождение, развитие, зрелость, смерть...
- каждая женщина – жрица жизни;
- нет большей мудрости, чем вечная мудрость природы;
- нет ничего прочнее травы;
- если я молчу, это не значит, что мне нечего сказать, может быть, мне не с кем говорить;
- секретное знание не потому секретно, что оно скрыто, а потому, что мало кто может его понять.

Что делает Жрица?

Она продолжает; живёт; существует; выращивает; растит; развивает; молчит; знает; прячет; хранит секреты; осознаёт; движется в соответствии с циклами; сочетает в себе добро и зло; чувствует; распознает в себе; заботится; защищает; ждёт своего времени.

Какая Жрица?

Терпеливая; упорная; тихая; выжидающая; загадочная; спокойная; цикличная; полярная; гностическая (познающая Бога через себя); интуитивная; знающая; нейтральная; неоценимая; живая; настойчивая.

Рекомендации

1. Установите лучший контакт с Природой, начав с самого себя, как с её ребенка.
2. Развивайте интуицию и усиливайте веру в неё.
3. Эго может функционировать только в изоляции от других, у эго нет эмпатии. Чувствуя связь с тем, что вас окружает, вы усмирите эго.
4. Жрица подводит нас к внутреннему плану бытия, где люди сами открывают для себя свои тайны.
5. Жрица призывает нас выполнять свои обязанности.

Жрица на более высоких уровнях Таро

Философско-мировоззренческий уровень. Жрица проповедует мнение, что святое не дано нам раз и навсегда. Свято то, что сами мы делаем святым. На нашей планете свято всё живое, потому что живой Агни, бог Огня, скрыт во всех живых существах. Если Бог даровал кому-то жизнь, то он сделал его равным себе, вселяя в него божественный принцип и способность создавать. Таким образом, философия данного Аркана основана на уважении и любви к каждому проявлению жизни, потому что именно в нём есть святость и божественный дар. Бог не утверждает, что человеческая жизнь лучше жизни розы. Если роза дала миру больше, если она создала красоту, любовь, благородство, если её существование служило славе Божьей, то её жизнь выполнила свою задачу лучше, чем человек, который убил, украл и уничтожил.

Герметичный уровень. Жрица на данном уровне говорит: «Моё царство не от мира сего» и указывает на то, что существует за пределами материального уровня, что видимо не для всех и даже скрыто от человека. Это самые сильные стороны и подлинная природа человеческой личности. То, что каждый день прячется под масками, навязанными реалиями современности, цивилизацией, социальными ожиданиями. Это истина о собственной сущности, заключённая в прочную оболочку. К этой истине трудно прийти, и ещё труднее принять её.

Эзотерический уровень. Представляет оплодотворение материи духом, божественную субстанцию в каждом явлении, происходящем в земной природе. Здесь Жрица утверждает, что всё живое является духовным и, следовательно, священным. И если оно свято, то является пророческим, то есть способным предсказать будущее. Именно по этой причине большинство древних искусств основывали свои прогнозы будущего на явлениях, происходящих в Природе.

Мистический уровень. Божественная мудрость женского существа, женская форма Бога, Мать – Природа – Богиня,

содержащая в себе защитный элемент и применяющая его ко всем нуждающимся существам.

2.4. ИМПЕРАТРИЦА



ДЕВИЗ:

Великий человек – это тот, кто не потерял сердце ребёнка.

Мэн Ко Лонг (Менций)

СТИХ:

*Просыпаться на рассвете
Оттого, что радость душит,
И глядеть в окно каюты
На зелёную волну,
Иль на палубе в ненастье,
В мех закутавшись пушистый,
Слушать, как стучит машина,
И не думать ни о чём,
Но, предчувствуя свиданье
С тем, кто стал моей звездой,
От солёных брызг и ветра
С каждым часом молодеть.*

А. Ахматова

Напоминающая символика

Женщина, которая знает свои плюсы и сильные стороны; обаятельный человек; приятный, деликатный мужчина; мудрый подход к партнёрству и браку; хороший вкус; высокое чувство эстетики; потребность в красоте; экономность; логические способности.

В отношении женщин: отрицание своей женственности, либо болезненное сосредоточение на ней; в отношении мужчин: чрезмерная женственность в характере; проблемы в интимной сфере, возникающие из-за неправильного направления сексуальной инициации; в отношении обоих полов: проблемы с чувством эстетики; предпочтение уродства.

Медитация

Вокруг и внутри вас тишина и покой. Вам не нужно сейчас никуда идти и ничего делать. Вы сидите удобно. У вас закрыты глаза, дыхание спокойное и ровное. Представьте, что над вашим телом витает серебристо-розовый хрустальный шар, из которого на вас стекает серебристо-

розовый тёплый свет. Он окутывает вначале вашу голову, глаза, нос, рот, а затем стекает вниз и покрывает руки и кисти. Вы всё больше и больше раскрываетесь и расслабляетесь. Теперь свет проходит через грудь, живот, поясницу и бёдра, а затем достигает колен, икр и ступней. Вы полностью расслаблены. Вы чувствуете себя в безопасности, потому что именно вы управляете медитацией и можете в любой момент остановить её, если посчитаете, что так лучше для вас. Вам ничто не угрожает, потому что ваши духи-хранители оберегают вас. И если вы готовы, представьте себе красивое здание: особняк, дворец или замок, окружённый прекрасным садом, в котором растут экзотические цветы и деревья. Внимательно осмотрите его стены, окна, просторное крыльцо или террасу. Почувствуйте мир и гармонию этого места, его элегантность и изысканное совершенство. Смотрите, на крыльце стоит женщина. Она красивая. Какие у неё глаза и волосы, что на ней надето, сколько ей лет? Постарайтесь запомнить как можно больше деталей. Эта женщина зовёт вас и протягивает вам руку. Подойдите к ней ближе и положите её вытянутую руку в свои руки. Прочувствуйте ощущения, которые вы испытываете от этого прикосновения. Вы знаете эту женщину, или она вам незнакома? Может, она кого-то вам напоминает? Теперь вы стоите вместе на крыльце. Из дома доносится музыка, вслушайтесь в неё. Что вы слышите? Это вальс, танго, что-то классическое, или, может быть, рок или хэви-метал? Красивая женщина приглашает вас внутрь. Вы входите в огромный бальный зал, где играет музыка, и множество пар танцует. Оглянитесь вокруг и посмотрите, как выглядит этот зал, и танцуют ли здесь ваши знакомые. Обратите внимание, кто танцует, и все ли танцуют? Может быть, некоторые из гостей сидят на мягких, оббитых бархатом диванах, а некоторые разговаривают или стоят на террасе? К какой группе людей вы хотели бы присоединиться? Ваша спутница приглашает вас на танец. Хочется ли этого вам? Или, может быть, вы не хотите танцевать с ней? Женщина мягко и ловко выхо-

дит на танцпол, слегка покачивая бёдрами, а вы следуете за ней. И вот вы начинаете танцевать. Каков ваш танец? Вы танцуете рядом или держите дистанцию? Под какую музыку? Какие чувства у вас сейчас? А теперь крепко прижмите женщину к себе и станьте с ней единым целым в танце. Почувствуйте, как ваша партнёрша соединяется с вами, как её жизненная энергия становится вашей. Её дыхание становится вашим дыханием, её тело сливается с вашим телом. Вы – одно неразделимое целое. Почувствуйте энергию этого единения в себе. Здесь вы узнаете величайшую тайну Императрицы – быть полноценным человеком, находящимся в мире с обоими элементами своей души: мужским и женским. Теперь вы переполнены энергией гармонии и согласия с собой. Постарайтесь впитать её. И хотя мир, в котором вы оказались, прекрасен, помните, что во внешнем мире не менее красиво. Он ждёт вас. Когда будете готовы, медленно возвращайтесь к обычному бодрствующему сознанию, но помните, что вы видели. Не торопитесь. Медленно почувствуйте своё тело. Начните со ступней, голени и коленей. Затем перейдите к бёдрам, пояснице и животу. А теперь выше, почувствуйте свою грудь, руки и кисти. Затем поднимайтесь ещё выше, к шее, рту, носу и глазам. Почувствуйте свою голову, всё своё тело целиком и то место, где вы находитесь. Когда вы будете готовы, и будете уверены, что так лучше для вас, откройте глаза и улыбнитесь.

Ассоциации:

- красота вечна и бессмертна;
- красота независима от временной моды;
- чтобы существовать в полной мере, мы должны любить саму жизнь и уметь чувствовать желания;
- «Любить и терять, жаждать и сомневаться, больно падать и снова подниматься, кричать, прогоняя тоску и умолять остаться. Это жизнь. Ничего и хватит».
(Л. Стафф);
- Императрица спокойно переживает всё, потому что она гораздо более стойка и терпелива, чем Император;

- не замыкайтесь на красоте, потому что вы лишаете свою душу энергии, необходимой для полноценной жизни.

Что делает Императрица?

Ослепляет; поражает; восхищает; пленяет; привлекает; соблазняет; хозяйничает; одевает; ждёт подходящего момента; рождает; хочет; наряжает; украшает; воплощает; дарует; олицетворяет женственность; излучает вечную молодость; источает жизнь.

Какая Императрица?

Красивая; привлекательная; обаятельная; соблазнительная; ослепительная; плодovitая; изобилующая; принимающая; пассивная; элегантная; ценная; ждущая; терпеливая; стойкая; желающая; страстная; женственная; ухоженная; экономная; организованная.

Рекомендации

1. Будьте женщиной, а не бабой.
2. Сущность женственности заключается в том, чтобы давать и защищать жизнь. Сегодня я дам чему-то жизнь – идеям, мыслям, намерениям или защиту жизнь – ребёнка, собаки, растения...
3. То, какой вы являетесь, это результат вашей жизни. Вы тяжело работали для этого, так зачем это отвергать?
4. Императрица раскрывает всю нашу красоту, необыкновенную красоту, находящуюся в нас, – достаточно принять её.
5. Если вы женщина, то будьте нежной и любящей матерью для всех, начиная с себя.

Императрица на более высоких уровнях Таро

Философско-мировоззренческий уровень. Императрица является предвестником жизни. Жизнь вечна, и жизнь сильнее смерти. Это убеждённость в том, что всё родившееся должно расти, развиваться и прогрессировать, и в то же

время это богатство видов и форм окружающего нас мира. Императрица утверждает, что человеку для жизни необходима красота, потому что красота одновременно является вдохновением для творчества и отдыхом. Человек, основывая свою жизненную философию на данном Аркане, окружает себя тем, что пробуждает и развивает эстетические чувства. Таким образом, он делает нашу жизнь прекраснее, выполняя основную задачу, с которой мы вступаем в этот мир – нести в жизнь божью искру при помощи творчества.

Герметичный уровень. Красота находится внутри человека, потому что только душа способна ощутить те эстетические принципы, которые мы воспринимаем через чувства. Но многие из нас боятся соприкоснуться с ними, потому что не могут справиться с их мощью. Мы скользим по поверхности ощущений, на всякий случай, не углубляясь в них. Нам кажется это более безопасным, потому что трудно распахнуть герметично закрытое пространство, наполненное красотой жизни, богатством видов, цветов, форм, запахов, звуков, образов и т. п.

Эзотерический уровень. Императрица на данном уровне утверждает, что всё родившееся имеет свои задачи на нашей планете, даже если мы этого не понимаем. Чтобы познать красоту, нам для контраста нужно уродство, а чтобы мы знали, что счастливы, нам требуется испытать несчастье. На данном уровне Императрица представляет квинтэссенцию красоты, которую человек не может чувствовать, но может почувствовать его душа.

Мистический уровень. Это Богиня, воплощённая на физическом плане; русло реки, по которому течёт вода жизни; непрерывность жизни, проявляющаяся через способность к рождению нового существа.

2.5. ИМПЕРАТОР



ДЕВИЗ:

Гнев в голосе часто является лишь смертельным хрипом
разума в горле.

Дж. Ф. Бойс

СТИХ:

Величие

*Как различать великих? – послушай-ка минуту,
Помогу
На самом деле
Их различать не в прошлом, не в гробу,
А в жизни, в деле.*

*Тот человек воистину велик,
Кто по обету
Умеет миром – без щитов и пик –
Стяжать победу!*

*Став ниже, он унизит хвастовство.
Оно галопом
Летит и, чтоб отречься от него,
Зовёт холопом.*

*А зависть лжёт, выходит из себя,
Когда в награду
Он славу и бесславье на себя
Берёт, как правду.*

*Не похваляйся, что великих знал, –
Ты знал подобье;
Великих различает тот, кто мал,
Но лишь во гробе.*

Ц.К. Норвид

Напоминающая символика

Мужчина, который знает, в чём его сила; сильная женщина; мужчина, который прекрасно понимает, что ему следует делать; удовлетворённость работой; ответственность; мужество; организаторские способности.

В отношении мужчин: отрицание своей мужественности или болезненная концентрация на ней, вариант «мачо»; в отношении женщин: чрезмерная мужественность; проблемы в интимной сфере, возникающие из-за неправильного направления половой инициации; в отношении обоих полов: лень, нарушенное восприятие власти.

Медитация

Вокруг и внутри вас тишина и покой. Вам не нужно сейчас никуда идти и ничего делать. Вы сидите удобно. У вас закрыты глаза, дыхание спокойное и ровное. Представьте, что

над вашим телом витает серебристо-розовый хрустальный шар, из которого на вас стекает серебристо-розовый тёплый свет. Он окутывает вначале вашу голову, глаза, нос, рот, а затем стекает вниз и покрывает руки и кисти. Вы всё больше и больше раскрываетесь и расслабляетесь. Теперь свет проходит через грудь, живот, поясницу и бёдра, а затем достигает колен, икр и ступней. Вы полностью расслаблены. Вы чувствуете себя в безопасности, потому что именно вы управляете медитацией и можете в любой момент остановить её, если посчитаете, что так лучше для вас. Вам ничто не угрожает, потому что ваши духи-хранители оберегают вас. И если вы готовы, то представьте себе огромную поляну на краю леса с множеством палаток. Всё пространство наполнено гулом, шумом и лязгом оружия. Вы видите древних воинов, занятых какими-то приготовлениями. Понаблюдайте за ними. Определите, готовятся ли они к бою или отступают, или, может, они на учениях? Посмотрите на их внешний вид: оружие, одежду – и постарайтесь запомнить эти детали. Вот к вам приближается рыцарь на прекрасной лошади. Он приглашает вас в самую роскошную из всех палатку, украшенную знамёнами и различными символами власти. Что вы чувствуете? Хотите ли вы следовать за ним, или вас это беспокоит? Рыцарь определённо настроен дружелюбно и просит вас согласиться идти с ним. Его оруженосец подводит к вам коня. Вы садитесь на скакуна и среди толпы людей медленно едете к шатру, украшенному символами власти. Вы подъезжаете, гвардейцы перед шатром помогают вам сойти с коня и раскрывают перед вами занавес. Вы входите внутрь, с интересом разглядывая всё вокруг. Вы замечаете богатую внутреннюю отделку, ковры на полу, кровать, накрытую шкурами диких животных. На прикроватном столике вы видите выпуклые кувшины, наполненные изысканными напитками. В центре шатра стоит большой стол, весь заваленный картами. За столом сидит человек на высоком резном стуле. Он высок, хорошо сложен, красив. Он замечает вас, и его мудрое лицо озаряет улыбка. Мужчина встаёт, подходит к вам и протягивает руку. Вы отвечаете на приветствие и чувству-

ете, как от его ладони исходят сила и энергия. Внимательно посмотрите на этого человека, напоминает ли он вам кого-нибудь? Вы хорошо его знаете, или он вам совершенно не знаком? Понаблюдайте за ним и обратите внимание, насколько сильный и решительный этот человек, как мощно от него исходит авторитет и желание действовать. Мужчина приглашает вас сесть за стол и просит помочь ему решить стратегическую проблему, касающуюся манёвров войск. Вместе вы смотрите на карты, лежащие на столе, и стараетесь найти оптимальный вариант, который позволит вашим войскам победить. Как вы себя чувствуете сейчас? Мужчина полон решимости, он знает, чего хочет. Его цель – одержать победу, и он желает, чтобы вы ему помогли. Можете ли вы стремиться к тому же, к чему и он? Теперь мужчина снова берёт вас за руку, смотрит в ваши глаза и начинает медленно соединяться с вами. Разрешите это себе и ему. Вы сливаетесь и становитесь единым целым. Вы черпаете энергию и силу этого человека – почувствуйте их в себе. Здесь вы узнаете величайший секрет Императора – быть полноценным человеком, находящимся в мире с обоими элементами своей души: мужским и женским. Теперь вы переполнены энергией гармонии и согласия с собой. Постарайтесь впитать её. И хотя мир, в котором вы оказались, прекрасен, помните, что во внешнем мире не менее красиво. Он ждёт вас. Когда будете готовы, медленно возвращайтесь к обычному бодрствующему сознанию, но помните, что вы видели. Не торопитесь. Медленно почувствуйте своё тело. Начните со ступней, голени и коленей. Затем перейдите к бёдрам, пояснице и животу. А теперь выше, почувствуйте свою грудь, руки и кисти. Затем поднимайтесь ещё выше, к шее, рту, носу и глазам. Почувствуйте свою голову, всё своё тело целиком и то место, где вы находитесь. Когда вы будете готовы, и будете уверены, что так лучше для вас, откройте глаза и улыбнитесь.

Ассоциации:

- работа нужна для воскрешения;
- за дело, в которое вы верите, всегда стоит бороться;

- чтобы хорошо работать, сначала нужно изучить и принять правила, а затем разобраться с деталями (от общего к частному);
- быть Императором значит быть отцом для других, независимо от вашего пола, то есть устанавливать чёткие правила, соблюдать их и проверять их соответствие социальным правилам;
- честь и порядочность, хотя и не модные сегодня, являются основой собственного достоинства и высокой самооценки;
- «Что бы вы ни делали, делайте мудро и спокойно, дождитесь конца» – латинская поговорка.

Что делает Император?

Он борется; добывает; побеждает; работает; управляет; хозяйничает; за что-то отвечает; действует; делает; покоряет; овладевает; поощряет к действиям; покровительствует; ведёт за собой; старается; оказывает поддержку; достигает; устанавливает правила; властвует.

Какой Император?

Активный; гордый; трудолюбивый; воинственный; деятельный; ответственный; смелый; честолюбивый; строгий; честный; порядочный; благородный; мужественный; достойный; заслуживающий уважения; надёжный; властный; твёрдый; организованный; решительный; уверенный в себе.

Рекомендации

1. То, что вы делаете для себя, умирает вместе с вами. А то, что вы делаете для других, бессмертно. Это след, который вы оставляете на Земле.
2. «Красота нужна для восхищения работой (Императрица), а работа нужна для воскрешения» (Император), – Ц.К. Норвид.
3. Ваши действия являются лучшим показателем того, какой вы человек. Ваша главная ответственность – это то, что вы делаете, так вы сами свидетельствуете о себе.

4. Только тот не совершает ошибок, кто ничего не делает. Если вы допустили ошибку, не наказывайте себя за это. Исправьте её, а если это невозможно, то компенсируйте её.
5. Постарайтесь найти себя в том, что вы делаете, а не в том, как другие оценивают вас.

Император на более высоких уровнях Таро

Философско-мировоззренческий уровень. Император символизирует целостную систему правил и законов, которыми человек руководствуется в своей жизни. Но Император говорит, что только те правила и законы, которые человек полностью принимает и полностью соблюдает, являются принципами этого человека. Такой человек не признаёт того, что навязывают ему другие люди, общество, окружение. Он свободен от конформизма и сам создаёт свою реальность, а значит, и действующие в ней правила. Более того, он всегда готов отвечать за последствия своих решений и нести ответственность за свои действия. Таким образом, реализуясь сам, он становится чрезвычайно ценным для своего сообщества и всего человечества.

Герметичный уровень. Император символизирует работу и действия человека, видимые не только на материальном плане, а оставляющие также энергетический след. Это именно такой отпечаток человеческих действий, который остаётся на тонких уровнях. Однако большинство из нас не понимают, в чём смысл действий, результаты которых скрыты. Нам кажется, что они не проникают на физический план. Но, рассуждая так, мы ошибаемся. Каждая работа, если она является подлинным творчеством, начинает своё существование на Высших Планах.

Эзотерический уровень. Символизирует божественную энергию, трансформированную деятельностью человека. Благодаря такой трансформации энергия передаётся обратно на более высокие планы, а там оставляет неизгладимый след и меняет их. Тонкие планы, как и физический план,

подвержены преобразованиям. Чтобы перемены на этих планах стали возможными, необходима земная деятельность. Император на данном уровне побуждает нас влиять на существующую реальность и её динамическое формирование.

Мистический уровень. Человеческое действие как божественное творение или создание чего-то из ничего, божественное и человеческое измерение творения. Тот факт, что мы можем что-то создать, является свидетельством божественной искры в человеке.

2.6. ЖРЕЦ



ДЕВИЗ:

Всем людям нужны боги.

Гомер

СТИХ:

Молитва мастеров

*Я помню древнюю молитву мастеров:
Храни нас, Господи, от тех учеников,
Которые хотят, чтоб наш убогий гений
Кошунственно искал всё новых откровений.
Нам может нравиться прямой и честный враг,
Но эти каждый наш выслеживают шаг.
Их радует, что мы в борении, покуда
Пётр отрекается и предаёт Иуда.
Лишь небу ведомы пределы наших сил,
Потомством взвесится, кто сколько утаил.
Что создадим мы впредь, на это власть Господня,
Но что мы создали, то с нами посегодня.
Всем оскорбителям мы говорим привет,
Превозносителям мы отвечаем – нет!
Упрёки льстивые и гул молвы хвалебный
Равно для творческой святыни непотребны.
Вам стыдно мастера дурманить беленой,
Как карфагенского слона перед войной.*

Н. Гумилев

Напоминающая символика

Человек честный, мудрый; правильный образ отца; объективный и беспристрастный подход к людям; чёткие нравственные принципы; порядочность; высокие интеллектуальные способности; умение применять знания на практике; хороший учитель.

Разрушительный отец; проблемы, вызванные отсутствием отца в детстве; склонность поддаваться влиянию лжепророков; ложные авторитеты; трудности в различении добра и зла; менталитет Кали: «Если Кали ворует корову – это хорошо, если украли корову у Кали – это плохо».

Медитация

Вокруг и внутри вас тишина и покой. Вам не нужно сейчас никуда идти и ничего делать. Вы сидите удобно. У вас закрыты глаза, дыхание спокойное и ровное. Представьте, что над вашим телом витает серебристо-розовый хрустальный шар, из которого на вас стекает серебристо-розовый тёплый свет. Он окутывает вначале вашу голову, глаза, нос, рот, а затем стекает вниз и покрывает руки и кисти. Вы всё больше и больше раскрываетесь и расслабляетесь. Теперь свет проходит через грудь, живот, поясницу и бёдра, а затем достигает колен, икр и ступней. Вы полностью расслаблены. Вы чувствуете себя в безопасности, потому что именно вы управляете медитацией и можете в любой момент остановить её, если посчитаете, что так лучше для вас. Вам ничто не угрожает, потому что ваши духи-хранители оберегают вас. И если вы готовы, то представьте, что вы находитесь в большом храме. Это может быть костёл, мечеть, православная церковь или другое место санкционированного поклонения. Посмотрите внимательно, как выглядит это место, какая в нём царит атмосфера. Определите, как вы себя чувствуете здесь. Осмотритесь вокруг и найдите четыре статуи, стоящие в этом храме. Где они находятся? Справа или слева, или, может быть, они стоят посередине, или там, где расположен алтарь? Подойдите к ним поближе и внимательно их рассмотрите. Прочитайте надписи, которые есть на каждой статуе. Первая статуя называется «Религия». Как она выглядит? Это женщина или мужчина? Как скульптор отобразил её? Если вы рассмотрели эту фигуру, то переходите к следующей статуе. Она подписана словом «Традиция». Также внимательно посмотрите на неё, постарайтесь запомнить как можно больше деталей из её облика. А вот и третья статуя, на которой есть надпись «Мораль». Как её образ передал скульптор? Что характерного вы видите в этой фигуре? В чём её особенность? Если вы рассмотрели её, то можно перейти к четвертой статуе, которая называется «Этика». Внимательно посмотрите и на неё,

постарайтесь запомнить как можно больше нюансов. Задумайтесь, что вы чувствовали, рассматривая эти статуи? Что вызвало у вас больше всего эмоций? Какая из них вам понравилась меньше остальных, а какая – больше всех? Теперь встаньте посреди храма и посмотрите на потолок. В его вышине вы видите фреску. Её нарисовал живший давным-давно художник. Она находится очень высоко, и детали трудно различить. Напрягите зрение и постарайтесь рассмотреть, что представляет собой картина. Сначала вы видите цвета: нежно зеленое обрамление, затем розовый цвет и в центре – фиолетовый. Что можно нарисовать такими цветами? Вы смотрите ещё внимательнее и понимаете: внутри купола храма изображено сердце. Несколько мгновений вы чувствуете себя потерянным. Вы стоите на земле, в окружении четырёх статуй, а высоко над вами огромное сердце, кажущееся недостижимым. Рядом с вами появляется силуэт человека. Он кладёт руку на ваше плечо, и вы ощущаете спокойствие и лёгкость. Посмотрите на него. Точно запомните его облик, черты лица, одежду. В другой руке незнакомец держит подарок для вас. Возьмите его и зафиксируйте в памяти. Это может быть нечто материальное или символическое. Субъект что-то говорит вам. Внимательно слушайте его слова, они предназначены для вас. Ни один человек в мире, кроме вас не может быть их адресатом. В этом послании есть информация о вашей миссии. Незнакомец является вашим духовным наставником, защитником, ангелом-хранителем, тенью. Вы вместе с ним выходите из храма в прекрасный сад, где всё наполнено радостью жизни. Оглянитесь вокруг и найдите то же самое красно-пурпурное сердце, которое вы видели на потолке храма. Где вы его замечаете? Если у вас не получается найти сердце, обратитесь за помощью к своему спутнику, он вам его покажет. Подойдите к сердцу вместе. Ваш проводник берёт его в руки, даже если оно находится в недоступном для вас месте, и отдаёт его вам. Вы чувствуете энергию духовной любви, она переполняет вас. Ваш наставник не прощается с вами, и даже не смеивается с вами, потому что он и так в вас. Здесь вы узнаете

величайшую тайну Жреца – в действительности Бог живёт только в человеческом сердце. Теперь вы переполнены энергией гармонии и согласия с собой. Постарайтесь впитать её. И хотя мир, в котором вы оказались, прекрасен, помните, что во внешнем мире не менее красиво. Он ждёт вас. Когда будете готовы, медленно возвращайтесь к обычному бодрствующему сознанию, но помните, что вы видели. Не торопитесь. Медленно почувствуйте своё тело. Начните со ступней, голени и коленей. Затем перейдите к бёдрам, пояснице и животу. А теперь выше, почувствуйте свою грудь, руки и кисти. Затем поднимайтесь ещё выше, к шее, рту, носу и глазам. Почувствуйте свою голову, всё своё тело целиком и то место, где вы находитесь. Когда вы будете готовы, и будете уверены, что так лучше для вас, откройте глаза и улыбнитесь.

Ассоциации:

- знания делают вас свободным и независимым;
- вера в Бога нужна слабым, знание Бога делает сильным;
- мышление не приносит боли и имеет будущее;
- если я не могу что-либо сказать, потому что это навредит другому человеку, то я ничего не говорю, а сохраняю своё мнение при себе;
- избавьтесь от интеллектуальной скупости и делитесь своими знаниями, но не навязывайте их никому.

Что делает Жрец?

Он верит; молится; разговаривает с Богом; думает; анализирует; делает выводы; подводит итоги; помнит; учит; ведает; проводит исследования; заставляет думать; испытывает; поддерживают; открывает; внушает доверие; имеет авторитет; является образцом; указывает путь; подаёт пример; объясняет; посредничает в инициации.

Какой Жрец?

Мудрый; правдивый; честный; верующий; думающий; анализирующий; праведный; нравственный; традиционный; достойный; мистический; смиренный; новаторский;

заслуживающий доверия; благоразумный; глубокий; наполненный знаниями; преисполненный веры; поддерживающий; требовательный; правоверный.

Рекомендации

1. По вере вашей будет дано вам...
2. Эта вера делает нас сильными, не сомневающимися.
3. Будьте мастером в выбранной вами области.
4. *Господи, дай мне душевный покой, чтобы принимать то, чего я не могу изменить,
Мужество, чтобы изменять то, что я могу изменить,
Мудрость – всегда отличать одно от другого,
И терпение, чтобы я мог закончить то, что начал.
Господи! Да, будет воля Твоя, а не моя.*

Р. Нибур

5. Постарайтесь быть отцом для самих себя.

Жрец на более высоких уровнях Таро

Философско-мировоззренческий уровень. Жрец символизирует принципы, на которых основывается личность. Данный Аркан олицетворяет авторитетов, мастеров и учителей, которых человек слушал и у которых брал уроки, а также готовность его самого стать авторитетом и учителем для других. Жрец – это истина, провозглашённая с величайшей убеждённостью. Это традиции, передаваемые из поколения в поколение. Данный Аркан воплощает всё, во что человек верит всем своим существом и никогда не оспаривает. И в то же время Жрец является моральным стержнем личности, который не позволяет ей падать на колени и быть марионеткой в руках других.

Герметичный уровень. На данном уровне Жрец символизирует веру человека, но не ту, что демонстрируется на показ в официальных храмах, основанную на бесспорной догме, а внутреннюю, которая живёт в сердце человека и основана на любви и прощении. Это не религия, проповедуемая с кафедры, а ощущение Бога в себе и во всём, что нас окружа-

ет, подлинная мистика, которую нельзя понять и постичь разумом. Ведь в глубине себя мы знаем, что Бог есть. Потому что мы чувствуем Бога, если только позволяем себе это.

Эзотерический уровень. Означает глубокое понимание божественной искры в себе, и отношение к каждому встреченному человеку с сознанием его божественности: «Моё Высшее «Я» приветствует Высшее «Я» в вас». На данном уровне Жрец означает духовную чистоту, стремление к совершенству и слушание голоса Высшего Учителя. А также следование тому, что говорит человеческая душа, а не тому, чего хочет эго.

Мистический уровень. Полностью мистическое понимание Высшей Силы и себя как её части: «Я в Боге, Бог во мне».

2.7. ВЛЮБЛЕННЫЕ



ДЕВИЗ:

Когда вы сжимаете кулаки, вы не можете подать руки.

И. Ганди

СТИХ:

Кукушка и влюблённые

*С дрожью, как по канату,
Голова рядом с головой,
По тропке в дубраве
Шагают влюблённые.
В близости голубиной
Воркуют обнявшись,
А кукушка на дубу
Кукует без памяти...
«Предскажи нам, кукушка!
Сколько лет Ясь проживёт?»
А она кукует вкруговую
И крыльями бьёт...
«Птица, смилуйся! Довольно!
У меня уже больше ста лет!
Предскажи теперь Марысе».
Но кукушка умолкла.
Солнце погасло в облаке,
И залегла вокруг тишина –
Не проживет и года
Заслушавшаяся Марыся.
Белка пустой орех
Бросила ей под ноги.
Тропка перешла в бездорожье...
Сверкнули слёзы росы многочисленные –
Кладбище близкое, замшелое
Кланяется диким шиповником –
Вдруг закуковали колокола,
И кукуют, и предвещают...*

М. Павликовская-Ясножевская

Напоминающая символика

Партнёры, которые заботятся друг о друге и развивают отношения; разумный человек, который принимает мудрые решения и делает сбалансированный выбор; способность к настоящей любви; сочувствие, сострадание.

Ненормальные отношения в браке; травма от предыдущих отношений; страх любви и эмоциональных увлечений; навязчивые страсти; проблемы с принятием решений и выбором.

Медитация

Вокруг и внутри вас тишина и покой. Вам не нужно сейчас никуда идти и ничего делать. Вы сидите удобно. У вас закрыты глаза, дыхание спокойное и ровное. Представьте, что над вашим телом витает серебристо-розовый хрустальный шар, из которого на вас стекает серебристо-розовый тёплый свет. Он окутывает вначале вашу голову, глаза, нос, рот, а затем стекает вниз и покрывает руки и кисти. Вы всё больше и больше раскрываетесь и расслабляетесь. Теперь свет проходит через грудь, живот, поясницу и бедра, а затем достигает колен, икр и ступней. Вы полностью расслаблены. Вы чувствуете себя в безопасности, потому что именно вы управляете медитацией и можете в любой момент остановить её, если посчитаете, что так лучше для вас. Вам ничто не угрожает, потому что ваши духи-хранители оберегают вас. И если вы готовы, то представьте, что вы стоите во дворе огромного замка, дворца или дома. Это ваш внутренний дом. Посмотрите на него, изучите, из чего и на чём он построен. Какая местность вокруг него: холмистая или равнинная? Возможно, дом окружён рвом, садом или лесом. Ведёт ли к вашему жилищу дорога и как она выглядит? А может быть дорог много? Теперь медленно подойдите к двери, откройте её и войдите внутрь. Осмотрите пространство, в котором вы находитесь. Это старомодные сени, или современный холл, или обычный коридор? Пройдите через прихожую и направляйтесь в столовую. Войдите в неё и оглядитесь вокруг. В центре комнаты располагается большой стол, заставленный едой и напитками. Вокруг стола стоят резные деревянные стулья, а на них сидят ваши ближние и дальние родственники. Посмотрите на них. Сначала на самых старших: бабушек и дедушек или прабабушек и прадедушек. Обратите внимание на

то, как они выглядят, во что они одеты и чем заняты. Затем взгляните на своих родителей и тоже рассмотрите их. Обратите внимание, сидят ли они рядом друг с другом, или ближе к своим родителям. Теперь посмотрите на других членов семьи: братьев и сестёр, если они у вас есть, дядей, тётей и других родственников. Как они ведут себя, когда видят вас? Приглашают ли они вас к столу, или равнодушны к вам? Кто впервые заметил вас, и кто с вами заговорил? Сядьте с ними за стол и послушайте, о чём говорят ваши родные. Как вы чувствуете себя среди них? Что вы хотите им сказать? Сейчас у вас есть возможность рассказать им о своих чувствах. Или поблагодарить их, если раньше у вас не было на это времени. Подумайте о том, что вы взяли от них, отправляясь в мир, то есть, начиная взрослую жизнь. В чём они вам буквально или образно помогли, а в чём помешали? Помните, что вы уже взрослый человек и сами формируете свою жизнь. Родственники больше не могут влиять на вас. Так что поблагодарите их. И, если можете, то простите их за то, что они сделали неправильно. А затем покиньте этот зал. На прощание родные дарят вам что-то материальное или символическое. Теперь выйдите во двор. Там вас ждёт красивая лошадь или машина. А может быть, и другое транспортное средство. Садитесь и отправляйтесь в путь. Едете ли вы в одиночку, или кто-то сопровождает вас? Если да, то кто? Куда вы едете? Запомните, в какую сторону вы движетесь: направо или налево. Попробуйте определить направление или сторону света. Посмотрите, что у вас есть с собой. Сопровождают ли вас в этом путешествии какие-то предметы или мысли, которые вы получили на прощание? Если да, то какие? Они будут вам помогать или мешать? И вот вы добрались до перекрёстка и видите перед собой четыре варианта направления дальнейшего пути. Если вы отправитесь на юг, то попадёте в Страну любви, где встретите своего идеального партнёра и настоящую любовь. Если поедете на север, обретёте славу и власть, люди будут считаться с вами, и вы заслужите их уважение. Если устремитесь на запад, у вас появятся деньги, роскошь и

богатство. А если вы направитесь на восток, то у вас будет счастливая семейная жизнь, успешные дети, душевное спокойствие и гармония. Что вы выбираете? Вы узнали самый большой секрет Влюблённых: искусство жизни – это способность делать выбор. Теперь вы переполнены энергией гармонии и согласия с собой. Постарайтесь впитать её. И хотя мир, в котором вы оказались, прекрасен, помните, что во внешнем мире не менее красиво. Он ждёт вас. Когда будете готовы, медленно возвращайтесь к обычному бодрствующему сознанию, но помните, что вы видели. Не торопитесь. Медленно почувствуйте своё тело. Начните со ступней, голени и коленей. Затем перейдите к бёдрам, пояснице и животу. А теперь выше, почувствуйте свою грудь, руки и кисти. Затем поднимайтесь ещё выше, к шее, рту, носу и глазам. Почувствуйте свою голову, всё своё тело целиком и то место, где вы находитесь. Когда вы будете готовы, и будете уверены, что так лучше для вас, откройте глаза и улыбнитесь.

Ассоциации:

- способность к чистой, бескорыстной любви делает нас людьми;
- любовь позволяет увидеть то, что не видно глазам, а видно только сердцу;
- Бог любит нас всех такими, какие мы есть, и дал нам такую же способность любить;
- любовь – самая могущественная сила, существующая во Вселенной, для неё нет барьеров. Только такая любовь способна победить смерть;
- устранение склонности оценивать и сравнивать даёт способность понимать и сопереживать – «любить своё будущее, а не ненавидеть».

Что делают Влюблённые?

Они любят; милуются; обнимаются; прижимаются; одаривают; ласкают; выбирают; решают; определяются; доверяют; делят ответственность; сочувствуют; видят сердцем; чувствуют; желают; восхищаются; помогают; очаровывают; соблазняют; флиртуют.

Какие Влюблённые?

Любящие; преданные; решительные; понимающие; сострадающие; чуткие; впечатлительные; чувствительные к другим; сердечные; добрые; чувствующие; доброжелательные; жизнерадостные; тёплые; тонкие; восхищённые; радостные; открытые; обаятельные; помогающие.

Рекомендации

1. Будет вам дано по любви вашей...

2. Люби ближнего своего, как самого себя...

Вам следует начать с очень трудной вещи, с любви к себе согласно библейской заповеди: «Возлюби ближнего своего, как самого себя». Любите себя такими, какими вы являетесь сейчас, сегодня, в реальном времени. И здесь не имеет значения, как вы выглядите или как сложилась ваша жизнь, каково ваше образование или материальное положение. Потому что когда вы любите себя, все, так или иначе, меняется в вашу пользу. Не верите? Проверьте. Кроме того, не имея возможности любить себя, самого близкого вам человека, того, в чьей компании вы проводите всю жизнь, как вы сможете любить других? Мы так устроены, что умеем отдавать только то, что имеем и знаем. Если в вас нет любви к себе, если вы не знакомы с этим чувством, тогда вы не можете дарить его другим!

3. Любовь к себе предполагает соблюдение следующих указаний:

- будьте собой и тем, кем бы вы гордились;
- установите чёткие границы в ваших контактах с людьми и соблюдайте их;
- продемонстрируйте уверенность и способность решительно говорить «нет», когда вы хотите отказать кому-то;
- прощайте себя (даже святые допускают ошибки), но не будьте снисходительны;
- не упрекайте себя, но если ошиблись – исправьте;
- возьмите на себя ответственность за свою жизнь;

- не берите всё на себя и чётко определяйте, что вас интересует;
 - цените свои способности и таланты;
 - не становитесь сами у себя на пути к успеху;
 - проявите себя так, как вы этого хотите;
 - делайте что-то хорошее для себя каждый день.
4. Будучи безвольным и беспомощным человеком, то есть не любя себя, вы можете не усложнить свою жизнь, но вы, безусловно, усложните её другим. Вы станете паразитом, который питается жизненными силами и энергией других существ, и, таким образом, лишите себя возможности самореализации, исполнения желаний, достижения счастья и гармонии.
5. Вы несёте ответственность за свой выбор...

Влюблённые на более высоких уровнях Таро

Философско-мировоззренческий уровень. Влюблённые на данном уровне означают чистую, возвышенную, полностью бескорыстную любовь в её самом широком смысле. Здесь человек любит не для того, чтобы что-то с этого получить, даже партнёра, а потому, что он понял, что без любви он не человек. Тогда взаимность перестаёт иметь значение, и само чувство, переполняющее того, кто умеет так любить, выходит на первый план. Жизненная философия, основанная на этом Аркане, – человек выше малости и мелочности, любовь позволяет увидеть то, что не видно глазам, что видит только сердце.

Герметичный уровень. Влюблённые – это самая чистая любовь, спрятанная глубоко внутри человеческого сердца, лишённая ожиданий, желаний и условий. Она герметично закрыта внутри человека, а воспитание, которое мы получили («если ты будешь хорошим, я буду тебя любить»), заставляет нас не верить в существование бескорыстных чувств. Мы думаем, что любовь «нужно заслужить», а это неправда. Бог любит нас всех такими, какие мы есть, и дал нам такую же способность любить.

Эзотерический уровень. Если личности удалось выйти на данный уровень, то Аркан Влюблённые учит её тому, как

наполнить себя божественной любовью и стать выразителем этой любви. Такой человек лишь своим присутствием исцеляет и лечит любые раны: как физические, так и психологические. Это духовное и практическое понимание слова «люблю», а также перенос его на тех, кто имеет счастье находиться рядом с таким человеком.

Мистический уровень. Любить и быть в любви. Самая мощная сила, существующая во Вселенной, для неё нет преград. Только такая любовь способна победить смерть.

2.8. КОЛЕСНИЦА



ДЕВИЗ:

Корабли в порту в безопасности, но стояние в порту не является их предназначением.

Дж. Шедд

СТИХ:

Движение

*Встали, ходят. Вот прекрасно!
Вот дела, зачем – неясно.
Шли, идут. Все по делам.
Тут придут и пойдут там.
Встали, чтобы, для того.
Цель, нужда и ничего.
По Варшаве мчат. Ого!
Как красиво! Как смешно!
Весь в бегу, весь с головой.
Человечек заводной!
Вот идёт он, так себе.
Он в Варшаве и нигде.
И он всем. И все ему.
Как смешно! Но почему?*

Ю. Тувим

Напоминающая символика

Кто-то, кто наслаждается своими достижениями; ощущение собственной значимости; позитивное отношение к успеху и карьере; человек, чьи успехи не свалились ему на голову; решительное стремление к реализации своих целей; активность.

Страх успеха, славы, карьеры; принцип «лучше не высовываться» или неоправданно высокое мнение о себе; человек, которого можно эксплуатировать; отсутствие уверенности в себе; страх общения; пассивность.

Медитация

Вокруг и внутри вас тишина и покой. Вам не нужно сейчас никуда идти и ничего делать. Вы сидите удобно. У вас закрыты глаза, дыхание спокойное и ровное. Представьте, что над вашим телом витает серебристо-розовый хрустальный шар, из которого на вас стекает серебристо-розовый тёплый свет. Он окутывает вначале вашу голову,

глаза, нос, рот, а затем стекает вниз и покрывает руки и кисти. Вы всё больше и больше раскрываетесь и расслабляетесь. Теперь свет проходит через грудь, живот, поясницу и бёдра, а затем достигает колен, икр и ступней. Вы полностью расслаблены. Вы чувствуете себя в безопасности, потому что именно вы управляете медитацией и можете в любой момент остановить её, если посчитаете, что так лучше для вас. Вам ничто не угрожает, потому что ваши духи-хранители оберегают вас. И если вы готовы, то представьте, что вы на Диком Западе во времена первых землепроходцев. Вокруг вас раскинулись огромные прерии, а далеко на горизонте виднеются острые вершины гор. По правую руку от вас располагается деревянный загон для лошадей, где пасутся несколько красивых животных. Прямо перед вами стоит заполненный до отказа вагон колониста. Загляните в него, что там находится? Посмотрите вокруг: вы один, или кто-то вас сопровождает? Если да, то кто? Наступает вечер. Вы устали, поскольку весь день занимались строительством загона. Что вы будете делать сейчас, зная, что скоро наступят сумерки, а вокруг только пустынные прерии? Вы здесь для того, чтобы основать поселение. Как вы проведёте эту ночь? Каким образом будете защищать себя и своих лошадей, от которых зависит ваше благополучие? Что вы сейчас чувствуете? Способны ли вы сделать что-нибудь, чтобы чувствовать себя в большей безопасности? Вы можете залезть в вагон и забаррикадироваться. Или зажечь костёр и провести ночь рядом с ним, чутко спя на одеяле. Если вы не в одиночестве, то можно нести охрану по очереди. Или, например, расставить ловушки вокруг лагеря. Или вы будете спокойно ждать, что принесёт вам судьба? Какое бы решение вы ни приняли, помните, что вы хозяин этого места. Вы пришли сюда, чтобы завладеть этой землёй и сделать её пригодной для жизни других людей. Теперь представьте, что рассвет уже наступил. Вы наблюдаете красивый восход солнца. Вас ждёт много работы, но вам не нужно никуда спешить. Только от вас зависит, как вы организуете свой труд. И, конечно, никто не будет вас торопить. Поэтому

решите для себя, с чего начать. Найдёте ли вы сначала место, где будет стоять ваш дом? Или, возможно, поищите материалы для строительства? Может быть вы, наконец, отдохнёте после плохо проведённой ночи, используя безопасность дня? А, возможно, помолитесь перед началом работы или отдадите дань красоте места, в котором оказались? Будете ли вы поить своих лошадей или сами спокойно позавтракаете? На горизонте появляются индейцы на лошадях в украшениях из разноцветных перьев. Их много, и, хотя они очень примитивны, они имеют значительное численное превосходство над вами. Что вы будете делать сейчас? Стрелять в воздух, чтобы отпугнуть их? Или, может быть, целиться в индейца, которого вы считаете вождём? А может, попытаетесь с ними договориться, предложив обмен? Что вы чувствуете в такой момент? Индейцы настроены спокойно. Они разговаривают с вами. А через некоторое время уезжают, сообщив, где находится ближайший источник питьевой воды. Вы направляете туда своих лошадей. Вы испытываете настоящий восторг, обнаружив небольшую рощицу, растущую у ручья, и цветущие вблизи него цветы. Здесь вы решаете построить свой дом. Вы чувствуете силу, исходящую от этого места, не тронутого цивилизацией. Окружающая природа излучает спокойствие. Вы наполнены радостью от контакта с её девственной чистотой. И теперь чувствуете, что преодолеете все трудности, ожидающие вас впереди. Вы узнаете величайшую тайну Колесницы – человек создан для того, чтобы быть победителем. Теперь вы переполнены энергией гармонии и согласия с собой. Постарайтесь впитать её. И хотя мир, в котором вы оказались, прекрасен, помните, что во внешнем мире не менее красиво. Он ждёт вас. Когда будете готовы, медленно возвращайтесь к обычному бодрствующему сознанию, но помните, что вы видели. Не торопитесь. Медленно почувствуйте своё тело. Начните со ступней, голени и коленей. Затем перейдите к бёдрам, пояснице и животу. А теперь выше, почувствуйте свою грудь, руки и кисти. Затем поднимайтесь ещё выше, к шее, рту, носу и глазам.

Почувствуйте свою голову, всё своё тело целиком и то место, где вы находитесь. Когда вы будете готовы, и будете уверены, что так лучше для вас, откройте глаза и улыбнитесь.

Ассоциации:

- под лежащий камень вода не течёт;
- на перекрёстке дорог мы выбираем направление;
- я иду к цели и веду за собой других;
- я живу в обществе и учитываю это в своих действиях;
- успех человека – это успех сообщества, в котором он существует.

Что делает Колесница?

Она движется; едет; идёт; ведёт; направляет; везёт; преследует выбранную цель; достигает успеха; ведёт других; определяет направление; побеждает; получает известность и признание; вызывает зависть; улучшает себя; полагается на себя; знает, чего хочет; укрепляет свои позиции; восходит на вершину; влечет за собой других; стремится.

Какая Колесница?

Отважная; смелая; быстрая; мотивирующая; динамичная; активная; ответственная; честная; оптимистичная; знаменитая; популярная; известная; последовательная; благородная; героическая; энергичная; открытая для других; социальная; напористая; прогрессивная; современная; успешная; уверенная в себе; храбрая; привлекающая внимание.

Рекомендации

1. «Всё, что мы знаем, мы проверили на себе».
2. Экстраполяция успеха – это наша обязанность перед обществом, в котором мы живём.
3. Иногда слово «нет» имеет спасительное значение.
4. Ключом к успеху является последовательность. Стоит помнить, что наиболее темно перед рассветом, и не отказываться от доведения дел до конца перед самым их завершением.

5. Мы сами выбираем дорогу, которой следуем, поэтому мы также можем выбрать изменение её направления.

Колесница на более высоких уровнях Таро

Философско-мировоззренческий уровень. Колесница – это умение бороться не только за своё, но и за «наше». Это дух лидера, который, реализуя свои идеалы, делает жизнь других лучше, достойнее, полнее. Философия данного Аркана: если вы не только выполняете свой долг обитателя данного сообщества, но и делаете что-то для других, то вы создаёте творение естественным и правильным образом и поэтому развиваетесь и растёте как личность. Это способность видеть взаимосвязь между живыми существами и последствия действия, предпринятых по отношению к окружающей среде.

Герметичный уровень. У каждого из нас есть потенциал, ведущий к успеху и развитию, и это то, что символизирует Колесницу на данном уровне. Однако большинство людей боятся побед и достижений. Они предпочитают не знать, на что способны и чего могут достичь, и живут согласно русской поговорке: «Тише едешь, дальше будешь». Мы скрываем свои таланты под ложной скромностью: «А кто я такой, чтобы выделяться?» И не признаём тот факт, что мы пришли на Землю, чтобы творить и создавать наш мир.

Эзотерический уровень. Колесница на данном уровне символизирует силу, которая приводит в движение материю, но не физическую, а текущую из глубин человеческой души. Это способность преодолевать препятствия и одерживать победы благодаря внутреннему богатству. Данный Аркан исключает любой застой и стагнацию. В то же время Колесница учит объединению элементов инь и ян, тем самым обеспечивая основу для построения полноценной личности, которая гармонизирует в себе поляризацию, характерную для жизни на Земле.

Мистический уровень. Сочетание земного и небесного пути, ведущее к совершенству и пониманию смысла путешествия через все планы и уровни.

2.9. СПРАВЕДЛИВОСТЬ



ДЕВИЗ:

Пусть закон всегда означает закон, а справедливость – справедливость.

Ю. Тувим

СТИХ:

Заклинание

*Человеческий разум непобедим и прекрасен.
Ни решетка, ни оковы, ни сожжение книг,
Ни приговор, ни изгнание не в силах с ним совладать.
Он учреждает в языке всеобщие идеи
И водит нашей рукой, и потому с прописной буквы мы пишем:
«Истина и Справедливость», а с малой – «насилие и ложь».*

*То, чему быть надлежит, он ставит выше того, что есть.
Враг отчаянья, друг надежды,
Не знает он ни жида, ни язычника-грека, ни раба, ни господина
И отдаёт нам в управленье хозяйство мира.
Истерзанные слова выволяет он из плюгавых звуков
И воздвигает стройные фразы.*

Ч. Милош

Напоминающая символика

Внутреннее равновесие; чувство внутренней справедливости; человек, который объективно себя оценивает и принимает себя таким, какой он есть; тот, кто знает свои слабости, но работает над ними.

Человек, который не принимает себя, полон чувства вины; склонность обвинять себя; страх наказания за грехи, чаще всего мнимые; отсутствие собственного достоинства.

Медитация

Вокруг и внутри вас тишина и покой. Вам не нужно сейчас никуда идти и ничего делать. Вы сидите удобно. У вас закрыты глаза, дыхание спокойное и ровное. Представьте, что над вашим телом витает серебристо-розовый хрустальный шар, из которого на вас стекает серебристо-розовый тёплый свет. Он окутывает вначале вашу голову, глаза, нос, рот, а затем стекает вниз и покрывает руки и кисти. Вы всё больше и больше раскрываетесь и расслабляетесь. Теперь свет проходит через грудь, живот, поясницу и бёдра, а затем достигает колен, икр и ступней. Вы полностью расслаблены. Вы чувствуете себя в безопасности, потому что именно вы управляете медитацией и можете в любой момент остановить её, если посчитаете, что так лучше для вас. Вам ничто не угрожает, потому что ваши духи-хранители оберегают вас. И если вы готовы, то представьте, что вы в большом парке развлечений. В нём полно горок, каруселей и качелей. Смотрите: неподалёку весёлый торговец шарами продает разноцветные воздушные шары-

ки, а мороженщик со своей тележкой остановился напротив. Парк такой яркий, в нём интересно и весело, кругом играют смеющиеся дети. Теперь посмотрите на себя. Вы взрослый или ребёнок? Как вы выглядите? Во что вы одеты? Оглянитесь вокруг и скажите, где вы хотите играть. Направляйтесь туда и развлекайтесь, даже если вы взрослый. Запомните, что вы делаете и как вы при этом чувствуете себя. Опробуйте все места для игр. Скатитесь с самой высокой горки и ощутите прилив ветра, обдувающего ваши волосы. Покружитесь на самой большой карусели, крутящейся на открытом воздухе. Слепите несколько куличей в огромной песочнице, рассмотрите их форму. Прокатитесь по узкоколейке и окиньте взором красивый пейзаж вокруг. Посетите также комнату зеркал и запомните, что вы в них видите, и как выглядят ваши отражения. А теперь перейдём в комнату страхов. Что вы в ней обнаружили? Вы можете встретиться здесь со всеми кошмарами и опасениями своего детства. Теперь вы взрослый человек и умеете контролировать их. У вас также есть возможность сказать своим страхам, что вы о них думаете. И если в вашей жизни существует постоянная тревога, то вы имеете право вытащить её на дневной свет. Сделайте это, и вы увидите: то, чего вы так сильно боялись в детстве, теперь вовсе не такое страшное. Позаботьтесь о своём испуганном внутреннем ребенке. Он очень в этом нуждается. Теперь отправляйтесь на самые большие качели во всём парке. Сначала посмотрите на них, обратите внимание, насколько они огромные, как высоко вы сможете раскачиваться. Сядьте на них удобно и медленно начните качаться. Теперь вы летите, то взмывая вверх, то падая вниз. Какие чувства вы испытываете сейчас? Вам нравится такое раскачивание? А может оно не соответствует вашим ожиданиям? Качели уже сильно разогнались, и вы летите между Солнцем и Землёй. Каковы ваши ощущения? Прежде всего, осмотритесь вокруг, когда будете находиться на самом верху, и зафиксируйте в памяти, что вам удалось увидеть. Затем оглянитесь вокруг в тот момент, когда будете в са-

мом низу, и также запомните, что вы видите. Какое положение качелей вам нравится больше всего? Теперь постарайтесь найти равновесие, точку, находящуюся в середине вашего полёта, и остановите колебание на этом уровне – на равном расстоянии от Земли и от Неба. Помните, что вы сами решили это сделать. Разве такое положение качелей не даёт вам самый широкий обзор? Отсюда вы можете видеть то, что на Земле, и то, что на Небе. Посмотрите, что перед вами сейчас. Разве эта позиция не самая удобная и безопасная из всех возможных? Вы наполнены спокойствием и чувством защищённости. Здесь вы узнаете величайшую тайну карты Справедливости – состояние равновесия является гарантией внутреннего покоя и принятия существующего порядка вещей. Теперь вы переполнены энергией гармонии и согласия с собой. Постарайтесь впитать её. И хотя мир, в котором вы оказались, прекрасен, помните, что во внешнем мире не менее красиво. Он ждёт вас. Когда будете готовы, медленно возвращайтесь к обычному бодрствующему сознанию, но помните, что вы видели. Не торопитесь. Медленно почувствуйте своё тело. Начните со ступней, голени и коленей. Затем перейдите к бёдрам, пояснице и животу. А теперь выше, почувствуйте свою грудь, руки и кисти. Затем поднимайтесь ещё выше, к шее, рту, носу и глазам. Почувствуйте свою голову, всё своё тело целиком и то место, где вы находитесь. Когда вы будете готовы, и будете уверены, что так лучше для вас, откройте глаза и улыбнитесь.

Ассоциации:

- человеческие законы меняются, божественные – остаются неизменными;
- справедливость – это несогласие с беззаконием, обидой, болью и неоправданными материальными и эмоциональными потерями;
- справедливость – это способность отличать добро от зла без какого-либо релятивизма;
- справедливость – это сочувствие и сострадание, которые позволяют нам понять другое живое существо;

- «Звёздное небо надо мной, моральный закон во мне. Для меня это доказательство того, что Бог надо мной, и Бог во мне».

И. Кант

Что делает Справедливость?

Она уравнивает; рассуждает; осуждает; ценит; наказывает и награждает; прощает; оценивает; признаёт; принимает; отличает добро от зла; уравнивает; исправляет ошибки; воздаёт; поднимается над потребностями человека; советует; утверждает; объединяет; соглашается; приносит искупление вины; приговаривает.

Какая Справедливость?

Правая; объективная; сострадающая; постоянная; неизменная; заботливая; слепая; возмущённая; гневная; строгая; чистая; регулирующая; разумная; наказывающая; возвышенная; благородная; прощающая; честная; сбалансированная.

Рекомендации

1. «Не делайте другому того, что неприемлемо для вас».
2. Справедливость – это враг «святого спокойствия».
3. Что такое справедливость, а что самосуд – желая быть внутренне уравновешенным, научитесь различать это.
4. Справедливость не всегда находится в гармонии с высшей необходимостью.
5. Релятивизм – вершина лицемерия под видом справедливости или высшей необходимости.

Справедливость на более высоких уровнях Таро

Философско-мировоззренческий уровень. Справедливость основывает своё мировоззрение на универсальных божественных законах. Оно не всегда совпадает с существующим уголовным кодексом, потому что лежит глубже и относится к вечным, независимым от политической конъюнктуры.

юнктуры, правилам поведения. Внутреннее ощущение такой справедливости не позволяет человеку совершать недостойные поступки, но даёт возможность в трудную минуту полагаться на неизменные тысячелетиями простые и правильные принципы, потому что добро – всегда добро, а зло – всегда зло. В этой философии нет места для морального релятивизма.

Герметичный уровень. Все мы в глубине души прекрасно знаем, что справедливо, а что нет. Однако не каждый позволяет этим знаниям прорваться сквозь броню рационализации, объяснений и оправданий, потому что тогда ему придётся одинаково относиться к себе и ко всем окружающим. Герметично закрытые вечные законы иногда пробуют вырваться наружу, но, как правило, задвигаются обратно. Человеку кажется, что жить в соответствии с этими законами трудно и опасно: есть риск подвергнуться общественному осуждению.

Эзотерический уровень. Символизирует причины, которые можно узнать и понять, исходя из их последствий. Здесь заканчивается вопрос «почему?» и появляется ответ на него. У всего есть причина и следствие, но не все могут их увидеть. Однако на данном уровне это становится ясным и очевидным. Отсюда уже только шаг до полного просветления, дающего ответы на все вопросы.

Мистический уровень. Погружение в себя, отказ от важных, казалось бы, в социальном контексте дел и доверие собственному внутреннему миру, так как он является отражением того, «что Наверху».

2.10. ОТШЕЛЬНИК



ДЕВИЗ:

Вы думаете об истине, как будто это формула, которую можно извлечь из книги. Правда приобретается ценой одиночества. Если вы хотите идти по стопам истины, то должны научиться идти в одиночку.

Э. де Мелло

СТИХ:

*Ты одинок... Что мир?.. Что песнотворец миру?
Кто из людей поймёт и примет мысль певца,
Горящий в песне дух постигнет до конца?
Несчастен, кто для них свою тревожит лиру:
Лжёт слово голосу, а голос – мысли лжёт,*

*И в слове гибнет мысль, утратив свой полёт;
Как почва над ушедшим вглубь потоком,
Так слово, поглотив живую мысль, дрожит.
Но, видя почвы дрожь, кто может зорким оком
Узнать, куда поток бежит?*

А. Мицкевич, Дзяды, ч. II

Напоминающая символика

Просвещённый; человек, который учится на чужих ошибках; большой жизненный опыт; высокая самооценка; человек, довольный собой и своей жизнью; идеалист, но крепко стоящий на земле; талант в области эзотерики.

Страх одиночества, старости; комплексы, возникающие из-за низкой самооценки; кто-то убеждённый, что он глуп, несовершенен, не очень умен, постоянно делает одни и те же ошибки; чудак; крайний эксцентрик.

Медитация

Вокруг и внутри вас тишина и покой. Вам не нужно сейчас никуда идти и ничего делать. Вы сидите удобно. У вас закрыты глаза, дыхание спокойное и ровное. Представьте, что над вашим телом витает серебристо-розовый хрустальный шар, из которого на вас стекает серебристо-розовый тёплый свет. Он окутывает вначале вашу голову, глаза, нос, рот, а затем стекает вниз и покрывает руки и кисти. Вы всё больше и больше раскрываетесь и расслабляетесь. Теперь свет проходит через грудь, живот, поясницу и бёдра, а затем достигает колен, икр и ступней. Вы полностью расслаблены. Вы чувствуете себя в безопасности, потому что именно вы управляете медитацией и можете в любой момент остановить её, если посчитаете, что так лучше для вас. Вам ничто не угрожает, потому что ваши духи-хранители оберегают вас. И если вы готовы, то представьте, что перед вами стоит высокий сутулый старик, держащий в одной руке посох странника, а в другой – зажжённый фонарь. Старик просит вас следовать

за ним. Этот человек – ваш внутренний мудрец. Вам не нужно ничего бояться, вы можете доверять ему. Вы молча начинаете путешествие. Наблюдайте за тем, что видите вокруг. Каким маршрутом вы идёте? Это проселочная дорога, шоссе или автострада, а может быть – улица города? Запоминайте, что встречается на вашем пути. Теперь ваш проводник ведёт вас к огромному зданию. Вы поднимаетесь по лестнице, заходите в просторный холл, а затем направляетесь к очередной лестнице, на этот раз ведущей вниз. Спустившись по ней, вы оказываетесь перед деревянными дверями исполинских размеров. Ваш проводник стучит в них посохом, и двери сами открываются. Вы входите в громадный зал. В зале горят несколько таких же фонарей, как тот, что в руке у мудреца. Их свет лишь слегка рассеивает царящую в помещении темноту. Тем не менее, освещение достаточно яркое, чтобы рассмотреть множество полок и бесчисленное количество стоящих на них книг. В центре этой странной библиотеки располагается деревянный стол, а за ним стул. Взгляните на книжные полки. Попробуйте найти собственную книгу, которую вы пишете своей жизнью. Если у вас возникли проблемы с поиском, обратитесь к вашему проводнику, он поможет найти нужный том. Если вы уже нашли книгу, то снимите её с полки и положите на стол – так будет легче её просматривать. Откройте рукопись на первой странице. Вместо титульного листа вы увидите свою дату рождения, имя и фамилию, а также имена ваших родителей. Что вы чувствуете, обнаружив это? Теперь вы можете пролистать уже заполненные страницы – самые важные события вашей жизни. Сколько таких листов? Посмотрите, много ли ещё в книге пустых страниц, на которых можно просто что-то написать сейчас. Теперь возьмите в руку какой-нибудь пишущий предмет. У вас широкий выбор: на столе лежат перья, ручки, карандаши, фломастеры и даже гусиное перо. Выберите то, чем вам удобнее всего писать. Напишите на первой чистой странице своей жизненной книги: «Глава "Путь к духовному развитию"». Это начало нового этапа

вашей жизни, основанного на сознательном духовном развитии. Перечислите, что вы намерены делать в своей нынешней жизни. Напишите также, чего вы достойны в этой новой жизни, и что желаете от неё получить. У вас есть время. Не торопитесь. Хорошо подумайте... Теперь посыпьте стоящим на столе порошком то, что вы написали, и отдайте книгу своему проводнику. Поговорите с ним минуту. Если хотите, попросите у него установки для вашей дальнейшей жизни. Выслушайте, что он скажет. Он любит вас и хочет помочь. Разрешите себе эту поддержку. Здесь вы узнаете величайшую тайну Отшельника – человек всегда находится в пути, который необходим для его развития, но он идёт не один. Теперь вы переполнены энергией гармонии и согласия с собой. Постарайтесь впитать её. И хотя мир, в котором вы оказались, прекрасен, помните, что во внешнем мире не менее красиво. Он ждёт вас. Когда будете готовы, медленно возвращайтесь к обычному бодрствующему сознанию, но помните, что вы видели. Не торопитесь. Медленно почувствуйте своё тело. Начните со ступней, голени и коленей. Затем перейдите к бёдрам, пояснице и животу. А теперь выше, почувствуйте свою грудь, руки и кисти. Затем поднимайтесь ещё выше, к шее, рту, носу и глазам. Почувствуйте свою голову, всё своё тело целиком и то место, где вы находитесь. Когда вы будете готовы, и будете уверены, что так лучше для вас, откройте глаза и улыбнитесь.

Ассоциации:

- никогда ничего не поздно, это просто вопрос нашей воли и выбора;
- молодость – не этап жизни, а состояние души;
- мы всю свою жизнь строим величие духа, стремясь к саморазвитию;
- что-то не так с вашим духовным развитием, если вам скучно с самим собой;
- мы можем искать источники нашей духовной силы только в себе, а не снаружи;

- глубина духовности состоит в том, что человек живёт в соответствии с тем, что он проповедует.

Что делает Отшельник?

Он знает; ведаёт; понимает; освещает; просвещает; показывает путь; учит; исследует; понимает; стремится; развивается; углубляется; живёт в соответствии с тем, что проповедует; переживает; принимает вызовы; идёт вперёд; ищет истину; понимает вечные Космические Законы; следует за внутренним голосом.

Какой Отшельник?

Мудрый; одинокий; сосредоточенный на своём внутреннем мире; духовный; понимающий; поддерживающий; последовательный; ответственный; настойчивый; терпеливый; опытный; мотивированный; сильный духом; внутренне богатый; готовый к новому; сдержанный; надёжный; благоразумный; рассудительный; спокойный.

Рекомендации

1. Старость начинается не с тела, а с головы.
2. Когда начинается старость? Тогда, когда вы считаете, что вы старый.
3. Вы можете столько, сколько верите, что можете.
4. Где вы живёте? Прошлое ушло навсегда... Будущее может не наступить...
5. Если вы хорошо осветите свой собственный путь, то и другим станет ярче.

Отшельник на более высоких уровнях Таро

Философско-мировоззренческий уровень. Отшельник – это философия жизни, основанная на глубочайшей чистой духовности. Отшельник движется вперёд, не глядя на других, он руководствуется только посланиями, исходящими из глубин души. Человек, живущий в согласии с энергиями этого Аркана, знает, откуда идёт и куда направляется. Он

опирается на собственную мудрость, приобретаемую на протяжении всей жизни. По мере накопления жизненного опыта человек становится богаче, его душа очищается, освобождается от лишнего, и затем ведёт человека к творчеству в наиболее духовной форме.

Герметичный уровень. Отшельник символизирует душу человека, находящуюся в затворничестве из-за страха, что освобождение приведёт её к одиночеству, непониманию и неприятию окружающими. Ведь душа чистая, ясная, несовременная, не имеющая ничего общего с требованиями нынешнего мира. Даже религия мало говорит о душе, она говорит только о её спасении. А как можно спасти то, что будет спасено лишь предположительно? Ведь душа – это часть Бога, такого, какой он есть, вечного и бессмертного. Поэтому многих людей душа пугает своей таинственностью и непонятностью.

Эзотерический уровень. Эта карта сама по себе является сигнификатором данного уровня. Она символизирует внутреннюю сторону всего сущего и самоотверженную духовную помощь всем живым существам. Помощь, но не жертву. Это подсказка, «освещение» дороги, по которой следует идти, но не требование идти по ней. Отшельник не принуждает никого двигаться за ним. Он указывает направление, но оставляет право выбора и не запрещает делать ошибки.

Мистический уровень. Понимание сути состояния человека и его судьбы. Самая важная точка земного путешествия: войти в него и сойти с него в одном месте.

2.11. КОЛЕСО ФОРТУНЫ



ДЕВИЗ:

Пустые карманы никогда никого не останавливали.
Только пустые головы и пустые сердца делают это.

Н.В. Пил

СТИХ:

Девятая песнь

Сошлись мы дружным кругом,

Скажи, хозяин, слугам,

Пусть подадут к столу нам вина дорогие

И лютню принесут иль гусли золотые!

Мудрец, кто угадает,

Что всех нас ожидает?

*То знает только Бог, и с неба он смеётся,
Коль смертный без конца заботам предаётся.
Трать мудро свой достаток
Ведь всё равно остаток
Фортуна заберёт – зла иль благосклонна,
И смертным не уйти из-под её закона.
Ничто её не тронет.
Стоящего уронит,
А тот, кто попан был вчера её ногами,
Сегодня встал уже и тешится над нами.*

Ян Кохановский

Напоминающая символика

Чувство материальной безопасности; человек, который спокойно переносит изменчивые превратности судьбы; здоровое отношение к деньгам; способность управлять материальными благами; тот, кто выполняет свои кармические обязательства.

Боязнь бедности, нищеты, убожества; отсутствие ощущения материальной безопасности; нарушения в отношении человека к деньгам; трудности с адаптацией к новым условиям; накопление нового кармического бремени.

Медитация

Вокруг и внутри вас тишина и покой. Вам не нужно сейчас никуда идти и ничего делать. Вы сидите удобно. У вас закрыты глаза, дыхание спокойное и ровное. Представьте, что над вашим телом витает серебристо-розовый хрустальный шар, из которого на вас стекает серебристо-розовый тёплый свет. Он окутывает вначале вашу голову, глаза, нос, рот, а затем стекает вниз и покрывает руки и кисти. Вы всё больше и больше раскрываетесь и расслабляетесь. Теперь свет проходит через грудь, живот, поясницу и бёдра, а затем достигает колен, икр и ступней. Вы полностью расслаблены. Вы чувствуете себя в безопасности, потому что именно вы управляете медитацией и можете в любой момент остановить её, если

посчитаете, что так лучше для вас. Вам ничто не угрожает, потому что ваши духи-хранители оберегают вас. И если вы готовы, то представьте, что бродите в горах. Вас окружает прекрасный ландшафт. Лето, всё кругом зелено, а тропа, по которой вы идёте, мягко въётся вниз. Вы вдыхаете свежий горный воздух и рассматриваете всё вокруг. Спустившись в самый низ, вы замечаете какую-то пещеру среди кустов и стволов деревьев, затем подходите ближе и с интересом заглядываете в неё. Вы видите наполовину заваленный вход, медленно его расчищаете, убираете мешающие камни и входите внутрь. Очень осторожно вы делаете первые шаги, вам приходится наклоняться, но вскоре проход расширяется, и вот уже можно выпрямиться и осмотреться. Теперь вы идёте по просторному каменистому коридору с высоким сводом. Воздух здесь достаточно свеж. В какой-то момент проход снова расширяется и через мгновение переходит в большую пещеру. В центре её стоит каменный стол, а на нём лежит книга. Пещера имеет прямоугольную форму, в каждом её углу находится большой сундук. В первом сундуке лежат драгоценности – дорогие жемчужные ожерелья, бриллиантовые кольца, браслеты с изумрудами, кольца с рубинами, золотые броши, усыпанные сапфирами, платиновые цепочки и другие ценные украшения. Они выглядят великолепно. Второй сундук до краёв наполнен деньгами: долларами, евро, фунтами. Возьмите их в свои руки, послушайте, как они шуршат. В третьем сундуке лежат ценные бумаги – акции, облигации, документы на доли в компаниях, пахнущие свежей печатной краской. Наконец, четвёртый сундук содержит в себе акты собственности на землю, строения и ценные произведения искусства. Вы чувствуете их осязаемость... Вдруг рядом с вами появляется дух этой пещеры и говорит, что вам позволено забрать с собой один сундук целиком или выбрать по одному предмету из каждого сундука, но вы не сможете заглянуть в книгу, лежащую на столе. Либо вам ничего нельзя брать с собой, но тогда вам даётся право посмотреть в книгу. В этой книге изложены знания о том, как получить находящиеся здесь блага без применения магических способов. Что вы выбираете? Подумайте

хорошо. Вы можете ещё раз подойти к каждому из сундуков, выбрать самые красивые и дорогостоящие предметы и взять их с собой. Или оставить всё на своих местах, но устремить свой взор в книгу и выйти обогащённым информацией. Это знание вы никогда не потеряете, никто не сможет отнять его у вас, оно останется с вами навсегда. Если вам сложно принять решение, позовите своего духовного наставника и попросите его о помощи. Если вы выбрали один из сундуков, берите его и направляйтесь к выходу. В случае выбора самых ценных предметов из сундуков, возьмите их и также выходите. Ну а если вы решили прочесть книгу, то подойдите к столу и откройте её. Изучите внимательно страницу, на которой открылась книга, запомните слова, написанные на этой странице. В них содержится сообщение для вас, берите эту информацию в свой дальнейший жизненный путь. Здесь вы узнали величайшую тайну Колеса Фортуны – вы не возьмёте материальные блага в следующие воплощения, но можете взять полученные знания и нести их через смерть и время. Теперь вы переполнены энергией гармонии и согласия с собой. Постарайтесь впитать её. И хотя мир, в котором вы оказались, прекрасен, помните, что во внешнем мире не менее красиво. Он ждёт вас. Когда будете готовы, медленно возвращайтесь к обычному бодрствующему сознанию, но помните, что вы видели. Не торопитесь. Медленно почувствуйте своё тело. Начните со ступней, голени и коленей. Затем перейдите к бёдрам, пояснице и животу. А теперь выше, почувствуйте свою грудь, руки и кисти. Затем поднимайтесь ещё выше, к шее, рту, носу и глазам. Почувствуйте свою голову, всё своё тело целиком и то место, где вы находитесь. Когда вы будете готовы, и будете уверены, что так лучше для вас, откройте глаза и улыбнитесь.

Ассоциации:

- жизнь – это колесо;
- дано вам по мере вашей...;
- не отчаивайтесь, когда очень плохо, потому что вы только что достигли дна, и только от него можно оттолкнуться;

- чем больше вы отдаёте, тем вы богаче;
- карма – это обмен энергией;
- будьте осью своей жизни, и судьба перестанет вас швырять.

Что делает Колесо Фортуны?

Оно катится; меняется; оборачивается; вращается; учит быть центром собственного мира; предоставляет; платит; возвращает долги; делает богатым; движет; раскручивается; ведёт; раскрывает внутреннее богатство; выпрямляет или путает жизненные пути; приносит пользу; даёт новые возможности.

Какое Колесо Фортуны?

Круглое; не имеющее ни начала, ни конца; кармическое; целеустремлённое; мобильное; богатое; активное; энергичное; изменяющееся; вибрирующее; различное снаружи и внутри; благоприятствующее смелым; независимое; ищущее истину; непокорное; радикальное; трудно останавливаемое.

Рекомендации

1. Доверяйте Пространству!
2. Раскройте своё богатство! Вы хорошо знаете свои таланты и способности?
3. Примите себя таким, какой вы есть, – это отправная точка в процессе развития.
4. В чём суть вашего существа? Познание себя начинается с развития сознания.
5. Осознанность – базовое и фундаментальное психологическое состояние, в котором личность осознает внутренние явления, такие как собственные мыслительные процессы и явления, происходящие во внешней среде, и способна реагировать на них. Под термином «осознанность» можно понимать многие состояния: от осознания существования окружающей среды, самого себя, своей психической жизни до осознания собственного сознания. Как вы осознаёте себя?

Колесо Фортуны на более высоких уровнях Таро

Философско-мировоззренческий уровень. Колесо Фортуны на данном уровне – это способность найти в себе устойчивый центр, «ось», которая позволит вам всегда быть самим собой независимо от обстоятельств. Этот Аркан ясно показывает, что только отождествляясь с «осью» в середине Колеса, мы можем избежать различных жизненных потрясений, которым подвергаются люди, пытающиеся жить на поверхности Колеса. Если человек умеет быть центром своего собственного мира, для него не страшны никакие политические изменения и случайные проблемы, потому что они не могут «сдуть» его с выбранного пути. «Ось» Колеса Фортуны – это наше Высшее Я, которое всегда остаётся сердцем нашего существования.

Герметичный уровень. В человеке скрыто много богатств, которые он не хочет принимать, потому что это заставит его применять их на практике. Безопаснее жить «как все». Мы не хотим признавать наши таланты и творческие способности. В исключительных случаях наше внутреннее богатство на мгновение освобождается, после чего мы совершаем великие дела, удивляем себя и других. Но через некоторое время мы снова герметично закрываем наши сокровища и возвращаемся к роли обыкновенного «пожирателя хлеба».

Эзотерический уровень. Означает движущие силы Космоса. Живые и активные первопричины того, что происходит с нами сегодня. Это Колесо Кармы. Понимание его законов позволяет понять и принять свою судьбу и жизненную миссию. Когда мы прекращаем бороться с нашей собственной кармой, то есть с тем, что когда-то делали, мы легко находим своё место в мире и эффективно выполняем предназначенные нам (и нами же выбранные) задачи.

Мистический уровень. Хождение по спирали: круг, очередной круг, снова круг и ещё один – начало человеческого существа в Боге, прохождение всех кругов и возвращение к Богу.

2.12. СИЛА

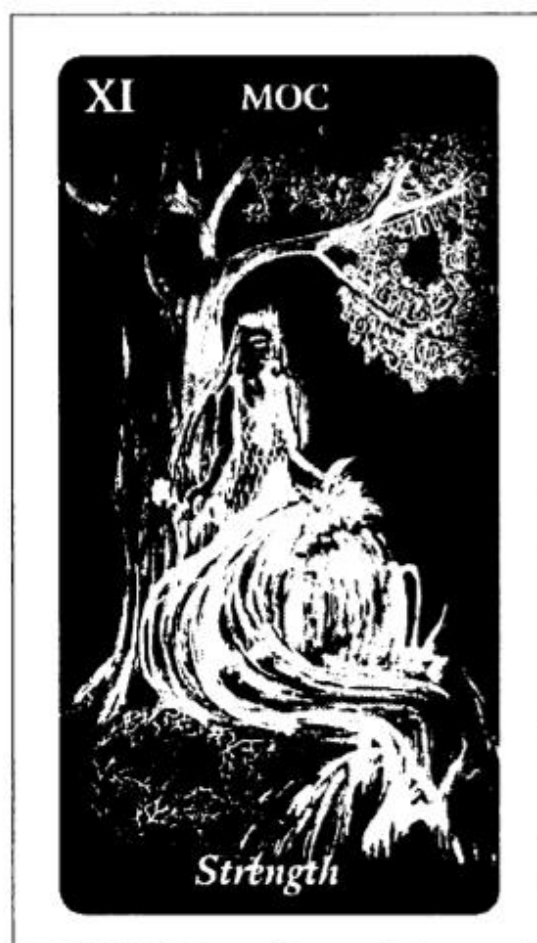

ДЕВИЗ:

Ни один человек не знает своей силы, пока она не потребуется.

Э. Ожешкова

СТИХ:

Моё завещание

Но оставляю я вам силу роковую.

При жизни счастья не дала мне эта сила.

По смерти сердце пусть вам жжёт она незримо.

Жду, чтобы в ангелов она вас, черви, превратила.

Ю. Словацки

Напоминающая символика

Человек, который верит в себя, в свою силу, волю и характер; тот, кто способен использовать свои возможности и потенциал; мужество, отвага, смелость; высокая жизненная сила; желание и радость жизни.

Жертва физического насилия; человек, которому не хватает веры в себя, блокирующий свои возможности и потенциал; боязнь слабости и болезней, и в то же время бегство в болезни перед лицом жизненных трудностей, трусость.

Медитация

Вокруг и внутри вас тишина и покой. Вам не нужно сейчас никуда идти и ничего делать. Вы сидите удобно. У вас закрыты глаза, дыхание спокойное и ровное. Представьте, что над вашим телом витает серебристо-розовый хрустальный шар, из которого на вас стекает серебристо-розовый тёплый свет. Он окутывает вначале вашу голову, глаза, нос, рот, а затем стекает вниз и покрывает руки и кисти. Вы всё больше и больше раскрываетесь и расслабляетесь. Теперь свет проходит через грудь, живот, поясницу и бёдра, а затем достигает колен, икр и ступней. Вы полностью расслаблены. Вы чувствуете себя в безопасности, потому что именно вы управляете медитацией и можете в любой момент остановить её, если посчитаете, что так лучше для вас. Вам ничто не угрожает, потому что ваши духи-хранители оберегают вас. И если вы готовы, то представьте, что вы летите на воздушном шаре. Вы чувствуете движение воздуха навстречу. Облака плывут над вами, принимая всевозможные формы. Под вами простирается Земля со всем её богатством цветов и форм. Вы видите реки и озёра, горы и равнины, города и деревни, дороги и пустыни. В мире много образов, расцветок, очертаний и видов. Вы – один из них, но Мать-Природа одарила вас щедрее всех из своих детей. У вас есть практически неограниченные возможности. Вы умеете летать как птица, плавать под

водой как рыба, вы способны думать, чувствовать и желать. Ваш воздушный шар мягко спускается в красивый парк или сад. Вы прекрасно себя чувствуете. Постарайтесь сгармонизироваться со всеми силами Природы, почувствуйте их в себе. Вы – дитя Вселенной и имеете право на существование в ней, как растения и звёзды. Теперь прогуляйтесь по месту вашей посадки. Проходя между деревьями и кустарниками, вы видите различных животных. Вам нравится кто-то из них? Может быть, один из зверей подходит к вам? Оглянитесь вокруг ещё раз, рассмотрите окружающие вас растения. Возможно, одно из них вам больше всего по вкусу. Теперь вы входите в огромную оранжерею, в которой растут экзотические цветы и деревья, а в середине неё находится небольшой пруд. Почувствуйте всю силу Матери-Природы. Венцом её творения являетесь вы. Затем в поле вашего зрения попадает стол, на котором лежат меч, булава, чаша и монета. Взгляните на эти предметы и выберите тот, который вам нравится больше остальных. Присмотритесь и запомните, как он выглядит. На столе есть зеркало, возьмите его в руку и загляните в него. Вместо своего отражения вы видите в зеркале все ваши сомнения относительно своей личности. Встретьтесь с ними лицом к лицу. Смотрите, как они довольны, как смеются и издеваются над вами, искривляя уродливые рты. Взгляните на них ещё раз, затем крепко возьмите зеркало обеими руками и, не оглядываясь, отбросьте его назад со всей силой. Вы слышите, как оно разбивается на тысячу мелких осколков, и вместе с ним разрушается ваш фальшивый образ, который вы создавали на протяжении многих лет. Теперь вы можете увидеть свою истинную сущность. Она потеряна и не уверена, но могущественна. Все эти годы она жила внутри вас, а вам приходилось её прятать. Но сейчас вы способны вывести её на дневной свет и наслаждаться ей. Возьмите предмет, который вы перед этим выбрали, и подойдите к пруду. Посмотрите на своё отражение в воде, каков сейчас ваш облик? Обратите

внимание, как ясно вы улыбаетесь самому себе – тому свободному человеку, который знает, что перед ним открыты в жизни все возможности и шансы. До сих пор вы были ограничены своими опасениями, страхами, или ложными представлениями о себе. Теперь вы освободились от них и узнали величайший секрет карты Силы – сила в вас, только найдите её в себе и используйте в жизни. Теперь вы переполнены энергией гармонии и согласия с собой. Постарайтесь впитать её. И хотя мир, в котором вы оказались, прекрасен, помните, что во внешнем мире не менее красиво. Он ждёт вас. Когда будете готовы, медленно возвращайтесь к обычному бодрствующему сознанию, но помните, что вы видели. Не торопитесь. Медленно почувствуйте своё тело. Начните со ступней, голеней и коленей. Затем перейдите к бёдрам, пояснице и животу. А теперь выше, почувствуйте свою грудь, руки и кисти. Затем поднимайтесь ещё выше, к шее, рту, носу и глазам. Почувствуйте свою голову, всё своё тело целиком и то место, где вы находитесь. Когда вы будете готовы, и будете уверены, что так лучше для вас, откройте глаза и улыбнитесь.

Ассоциации:

- сила во мне, но разве я в силе?
- сила не может удерживаться внутри, потому что она разорвёт, её нужно выпустить наружу;
- быть стойким – это значит знать, когда сгибаться, как тростник на ветру, а когда стоять прямо, как дуб;
- будь сильным, чтобы быть верным себе;
- нет ничего сильнее любви, только благодаря ей можно служить себе и миру;
- природа – постоянный источник силы.

Что делает Сила?

Она знает свои возможности; преодолевает трудности; побеждает силой духа; проявляет характер; смело пресле-

дует свою цель; борется с невзгодами; живёт со страстью; продолжает; не сдаётся; достигает; добивается своего; проявляет силу воли; преуспевает; знает, чего хочет; противостоит влиянию; умеет контролировать себя.

Какая Сила?

Спокойная; сильная; уверенная в себе; смелая; храбрая; непокорная; непоколебимая; решительная; надёжная; искренняя; настойчивая; мощная; полная достоинства; умеющая постоять за себя; гордая; стойкая; незаурядная; необыкновенная; бескомпромиссная; неистовая; упрямая; требовательная; верная себе.

Рекомендации

1. Осознайте и почувствуйте свою силу.
2. Сила женщины заключается в выносливости, сила мужчины – в доблести.
3. Доверьтесь силе первичных инстинктов и позвольте ей вести.
4. Современное общество хочет зажать человека в жёстких рамках и ожидает, что он будет жить в соответствии с ними вместо того, чтобы быть самим собой!
5. Обо мне говорят: безумная, сумасшедшая, дикая, ненормальная и т. д. Чувствуйте силу этих слов ...

Сила на более высоких уровнях Таро

Философско-мировоззренческий уровень. Сила – это глубинное понимание того, что агрессия только порождает агрессию, и единственный способ победить в жизни: преодолеть силой духа трудности судьбы и нападки врагов. На философско-идеологическом уровне этот Аркан исключает любые насильственные решения и показывает, как опираться на собственный характер, силу воли и силу собственного духа для достижения победы, благодаря чему человек способен расти, становиться богаче и сильнее. Это осознание того, что врагов побеждают не винтовкой и за-

пугиванием, а тем, что находится внутри человека, в его душе и личности.

Герметичный уровень. Сила духа плотно закрыта в глубине человеческого естества и страдает, не имея возможности проявиться снаружи. Если человек освободит её из заключения, то он станет личностью с непоколебимым характером, необычайной силой воли и сможет побороть всё и всех одним лишь своим взглядом, но... Кто хочет быть стойким в наши дни? Кто чувствует необходимость быть верным себе и своему характеру? И зачем? Поэтому мы даже не удосуживаемся по-настоящему познакомиться со своей сущностью.

Эзотерический уровень. Это символ вписывания в процесс развития на физическом уровне, где человек рассматривает своё тело как «храм Духа» и в то же время приручает зверя, который в нём живёт. Этот Аркан на данном уровне означает достижение баланса между разумом и силой посредством любви, потому что нет ничего сильнее последней. Если человеку удастся этого добиться, он, наконец, получает необыкновенное состояние – состояние примирения с самим собой.

Мистический уровень. Сила, которая «превращает едоков хлеба в ангелов». Необычайная сила, исходящая из глубин человеческой души, позволяющая нам превзойти посредственность и чьи-либо ожидания.

2.13. ПОВЕШЕННЫЙ



ДЕВИЗ:

Кому быть повешенным, тот не утонет.

СТИХ:

Лето 1932, XXXII

Когда я ночью с бездной останусь

Наедине,

Вижу я звёзды, мрак и туманность

Там, в глубине.

В чёрные яры пропасти вечной

Жутко взглянуть,

В вихре творенья развеян млечный

Солнечный путь.

Пословица

*Но больше, больше я ужасаюсь,
Глядя в себя,
Где беззаконный кружится хаос,
Вихри клубя.*

*Там не таятся, не зреют зерна
Новых светил,*

Мрак беспросветный, бездонный, чёрный, Иммануил!

Я. Ивашкевич

Напоминающая символика

Непосредственный контакт с Богом; способность слушать внутренний голос, который управляет жизнью человека; хороший контакт с эмоциями; человек, который стремится к самопознанию, силе молитвы, медитации и созерцанию.

Глубокие зависимости; алкогольные и наркотические заболевания (например, белая горячка, эпилепсия и т. д.); эмоциональный дисбаланс; хронические изменения состояния сознания; психические заболевания; токсичный стыд.

Медитация

Вокруг и внутри вас тишина и покой. Вам не нужно сейчас никуда идти и ничего делать. Вы сидите удобно. У вас закрыты глаза, дыхание спокойное и ровное. Представьте, что над вашим телом витает серебристо-розовый хрустальный шар, из которого на вас стекает серебристо-розовый тёплый свет. Он окутывает вначале вашу голову, глаза, нос, рот, а затем стекает вниз и покрывает руки и кисти. Вы всё больше и больше раскрываетесь и расслабляетесь. Теперь свет проходит через грудь, живот, поясницу и бёдра, а затем достигает колен, икр и ступней. Вы полностью расслаблены. Вы чувствуете себя в безопасности, потому что именно вы управляете медитацией и можете в любой момент остановить её, если посчитаете, что так лучше для вас. Вам ничто не угрожает,

потому что ваши духи-хранители оберегают вас. И если вы готовы, то представьте, что вы стоите на вершине высокой горы. Отсюда очень хорошо видна простирающаяся внизу долина. Взгляните туда. Все пути и дороги, которыми вы шли в своей жизни, открыты перед вами. Вот первая дорога. Посмотрите, куда она ведёт, кто с вами идёт по ней. Если вам трудно себя увидеть, вспомните детскую фотографию, на которой вы запечатлены идущим. Как вы выглядите? Что вы чувствуете, увидев себя таким? Теперь вы видите следующую дорогу, по которой часто ходили в школьном возрасте. Куда она вас ведёт, кто сопровождает вас, кого вы встречаете на ней? Затем взгляните на дорогу, по которой вы ходили в среднюю школу, и тоже внимательно рассмотрите её. А теперь вы уже взрослый. Какими дорогами вы ходите на работу, к любимому человеку, где вы бродите со своими друзьями? С каждой дороги вы вынесли некоторые убеждения относительно собственной личности. Эти убеждения дистанцировали вас от спонтанного жизненного опыта, от вашего истинного глубинного «я». Пришло время это исправить. Найдите уютное место на вершине высокой горы, где вы находитесь, и сядьте удобно. Вспомните людей, сопровождавших вас или встречавшихся вам на дорогах, по которым вы ходили до сих пор, и по очереди объясните им, какой вы на самом деле. Не стыдитесь, эти разговоры останутся между вами, никто их не услышит... После окончания бесед погрузитесь в тишину, которая царит вокруг вас, и расслабьтесь. Вы выполнили трудную работу, а искусство отдыха также является важным навыком. Вас овеивает свежий ветер, солнечные лучи согревают вас, где-то рядом журчит горный ручей, а запах цветов смешивается с запахом плодородной почвы. Поговорите сейчас с самим собой и спросите себя, чего вы действительно хотите в жизни, что для вас самое важное. А вот три фигуры подходят к вам. Посмотрите на них, понаблюдайте, во что они одеты, определите их пол и возраст. Их лица и позы излучают любовь. Силуэты приближаются, и у них есть послания для вас. Это может оказаться что-то

материальное или слова, которые каждый из них скажет вам. Запомните, что вы получаете в качестве подарка сначала от первой фигуры, это ваше сознание, затем от второй, это ваше подсознание и, наконец, от третьей, это ваше сверхсознание. Примите подарки и подумайте о том, как они соотносятся с вами. Попробуйте сгармонизироваться с дарами и с красотой окружающего места. Помните, что все явившиеся вам фигуры – это части вас самих, не игнорируйте ни одну из них, потому что только благодаря принятию их всех, можно полностью интегрировать вашу личность. Здесь вы узнаете самую большую тайну карты Повешенного: вам нужно найти в самом себе гармонию, которая обеспечит ваше внутреннее состояние мира. Теперь вы переполнены энергией гармонии и согласия с собой. Постарайтесь впитать её. И хотя мир, в котором вы оказались, прекрасен, помните, что во внешнем мире не менее красиво. Он ждёт вас. Когда будете готовы, медленно возвращайтесь к обычному бодрствующему сознанию, но помните, что вы видели. Не торопитесь. Медленно почувствуйте своё тело. Начните со ступней, голени и коленей. Затем перейдите к бёдрам, пояснице и животу. А теперь выше, почувствуйте свою грудь, руки и кисти. Затем поднимайтесь ещё выше, к шее, рту, носу и глазам. Почувствуйте свою голову, всё своё тело целиком и то место, где вы находитесь. Когда вы будете готовы, и будете уверены, что так лучше для вас, откройте глаза и улыбнитесь.

Ассоциации:

- погрузиться в себя;
- узнать себя значит принять себя таким, какой вы есть, и простить себя;
- всегда и везде быть собой – это рецепт полноценной жизни;
- ваш внутренний мир подобен колодцу без дна – только оттуда можно пить воду жизни;

- познавая свои эмоции, вы достигаете источника своей креативности;
- иногда приходится «висеть», чтобы возобновить контакт с вашим внутренним миром.

Что делает Повешенный?

Он висит; медитирует; размышляет; углубляется в себя; познаёт себя; колеблется; ждёт; ставит мир на голову; познаёт свой внутренний мир; изменяет сознание; отрывается от реальности; следует голосу высшего «Я»; смотрит под другим углом; видит невидимое; достигает глубины; жертвует; посвящает себя.

Какой Повешенный?

Отдалённый; приглушённый; терпеливый; требовательный к себе; погружённый в себя; замкнутый; аутистичный; необычный; мистический; внутренне эмоциональный; чистый; самоотверженный; близкий к Богу; другой; странный; неправильно понятый; милосердный; раскаявшийся.

Рекомендации

1. Каждый день работайте над тем, чтобы полюбить себя и делать то, что убедит ваше высшее «Я», что вы видите в себе искру Бога.
2. Каждый день посвящайте 10 минут созерцанию или медитации – себя, дерева, воды, листьев, птиц и т. п.
3. Старайтесь «висеть» хотя бы раз в неделю: занимайте необычное положение и копайтесь в себе (встаньте на одну ногу, встаньте на голову, сядьте с головой между ног и т. п.).
4. Учитесь распознавать свои эмоции: какие они, что их вызывает, чем они помогают, что их успокаивает.
5. Изучите, в каких ситуациях у вас есть склонность делать из себя жертву, научитесь контролировать это и принимать обоснованные решения в данной области – вы можете что-то дать, чему-то себя посвятить, но не можете быть жертвой или жертвовать чем-либо.

Повешенный на более высоких уровнях Таро

Философско-мировоззренческий уровень. Повешенный – это углубление в себя (для лучшего понимания своей эмоциональности и внутренних мотивов, определяющих поведение). Это умение смотреть на окружающую реальность с разных, часто нестандартных, точек зрения, отсеивая мелкое и плоское от действительно важного и глубокого. Это способность установления искреннего контакта с Высшим «Я» и готовность прислушиваться к внутреннему голосу. Внутренний голос становится самым совершенным руководством на жизненном пути человека, основавшего свою философию на этом Аркане.

Герметичный уровень. Эта карта сама по себе является сигнификатором герметичного уровня. Она раскрывает внутренний мир человека, его эмоции, мысли и послания, исходящие из высших слоёв сознания. Она показывает возможность реализации человеческого потенциала на глубинных уровнях путём преобразования энергии внутренних переживаний в энергию творчества. Это самый закрытый для других Аркан – никто не способен чувствовать то, что чувствуете вы, никто не может думать, как вы; никто не может быть вами.

Эзотерический уровень. Означает уникальную и исключительную точку зрения, полное освобождение от клише, банальностей и стереотипов. Это принятие своей необычности, осознание своего внутреннего голоса и следование его указаниям. Это мистическое восприятие мира и своего места в нём, но переполненное смирением и пониманием ценности собственной духовности. Здесь человек, наконец, осознаёт, что «я и Бог едины».

Мистический уровень. Полностью осознанное возложение себя на алтарь любви и духовности. Это не жертва, а самый благородный выбор как высшая ступень, ведущая к совершенству.

2.14. СМЕРТЬ



ДЕВИЗ:

Я думал, что я учился жить, а я учился умирать.

Л. да Винчи

СТИХ:

Баллада о двух сёстрах

*Их две сестры было: Ночь и Смерть,
Смерть больше, а Ночь меньше,
и Ночь прекрасна как сон, а Смерть –
прекрасней и кромешней.
Хей нонни но! хай нонни но!
Прекрасней и кромешней.
Те сёстры прислуживали в корчме,
в корчме над берегом речки.*

*И путник вошёл: – Налейте-ка мне,
шинкарочки, покрепче!
Хей нонни но! хай нонни но!
Шинкарочки, покрепче!
И тотчас легко подбежала Ночь,
в своей васильковой черни.
И налила. И молвил гость:
– Хорош декокт корчемный.
Хей нонни но! хай нонни но!
Хорош декокт корчемный.
Но тут же вслед подбежала Смерть
ещё быстрее и легче,
и путник чмок! бокал его дзень!
То зелье было крепче.
Хей нонни но! хай нонни но!
То зелье было крепче.*

К. И. Галчински

Напоминающая символика

Человек, который полностью контролирует свою жизнь; кто-то, знающий и понимающий Космические Законы; человек, открытый для нового и способный взять на себя ответственность; способность эффективно справляться с изменениями.

Нежелание трансформации; боязнь изменений; страх смерти; страх принять любую ответственность; трудности в адаптации к переменам; кто-то, желающий сохранить статус-кво любой ценой.

Медитация

Вокруг и внутри вас тишина и покой. Вам не нужно сейчас никуда идти и ничего делать. Вы сидите удобно. У вас закрыты глаза, дыхание спокойное и ровное. Представьте, что над вашим телом витает серебристо-розовый хрустальный шар, из которого на вас стекает серебристо-розовый тёплый свет. Он окутывает вначале вашу голову,

глаза, нос, рот, а затем стекает вниз и покрывает руки и кисти. Вы всё больше и больше раскрываетесь и расслабляетесь. Теперь свет проходит через грудь, живот, поясницу и бёдра, а затем достигает колен, икр и ступней. Вы полностью расслаблены. Вы чувствуете себя в безопасности, потому что именно вы управляете медитацией и можете в любой момент остановить её, если посчитаете, что так лучше для вас. Вам ничто не угрожает, потому что ваши духи-хранители оберегают вас. И если вы готовы, то представьте, что вы оказались в подвале средневекового замка. Вокруг вас всё окутано полумраком и только где-то вдалеке виднеется слабый свет. Здесь тихо, слышен только звук падающих капель воды. Воздух затхлый, как в комнате, которая не проветривалась долгое время. Вы один. Но вот перед вами начинают появляться странные фигуры. Первая из них – это Страх. Помните, как вы боялись в детстве или как вас пугали «бабаем» или чем-то подобным? Затем к вам подходит Неприятие. Сколько раз вы боялись, что вы нелюбимы, недостаточно хороши, чтобы быть любимыми и принятыми? А вот перед вами Осмеяние: помните, как перед серьёзным выступлением вы увидели, что у вас пятно на галстуке или затяжка на колготках? Или, может быть, вы начали заикаться на важном свидании? А вот и Травма. Помните, как вы хотели пожертвовать собой, и это не было принято, как были травмированы тогда ваши чувства? И вот перед вами стоит ваш величайший враг – Токсичный Стыд, который опутал вас своими щупальцами, лишил уверенности в себе, спонтанности и радости жизни. Его сопровождают Перфекционизм, Косность и Критицизм. Помните, как вы боялись критики и сами стали критиковать себя, чтобы избежать её, пока это не превратилось в вашу зависимость? Вы думали, что если вы станете более совершенным, то другие начнут любить вас, думали, что если вы будете сохранять серьёзность, то другие воспримут вас всерьёз. Оглянитесь, посмотрите внимательно, может, вы увидите и другие кошмары прошлого ... Вы стоите и смотрите на них в одиночестве и ужасе. Вам кажется, что вы

можете опереться только на себя. Но вот темнота отступает. Вы чувствуете и видите, как сверху на вас спадает полоса света. Вы замечаете яркие красивые фигуры, которые подходят к вам и окружают со всех сторон. Вы видите, что рядом с вами стоят фигуры мужчины и женщины – это ваши мужская и женская составляющие. Не раз им приходилось восстанавливать нарушенный вами внутренний баланс вашей души, и, если потребуется, они ещё не раз это сделают. С другой стороны стоят три фигуры: ваше Сознание, Подсознание и Сверхсознание, они проделали большую работу на протяжении всей вашей жизни, помогая вам, защищая и оберегая вас. Между вами и вашими кошмарами находится ваш Духовный Хранитель, который вёл вас по жизни, а в самые трудные моменты он брал вас на руки и нёс. Позади вас стоят Вера, Любовь и Надежда, которые всегда сопровождали вас, хотя вы не раз выбрасывали их из своей жизни. Они стеной возвышаются рядом с вами и никогда не оставят вас, положитесь на них, на ваших защитников и помощников. Посмотрите, как они отгоняют все ваши страхи, как те убегают в панике. Ваш Духовный Хранитель даёт вам горящий факел и просит вас зажечь все свечи, канделябры и камины, которые находятся в комнате. Вы выполняете его просьбу, и с каждой зажжённой свечой мрак рассеивается, а помещение озаряется светом. Все кошмары прячутся в углах, но вы и там зажигаете огонь. Свет изгоняет их из комнаты, которая теперь выглядит совсем иначе. Здесь красиво, полы застелены восточными коврами, стены обиты дорогими материалами, кругом изящная антикварная мебель. Роскошная кровать приглашает вас отдохнуть, а богато накрытый стол – к пиршеству. Вы слышите музыку, комната наполняется гостями, которые приходят сюда из вашего прошлого и будущего, чтобы сказать вам, что они любят вас таким, какой вы есть. Потому что вы неповторимы, уникальны и никогда не рождался и не родится на свете такой человек, как вы. Вы слышите, как они говорят вам: «Мы любим вас (вставьте здесь своё имя)». Ваши защитники становятся невидимыми, но оста-

ются с вами, и вы всегда можете рассчитывать на них, а в трудные моменты – звать их на помощь. Они будут стоять рядом с вами, защищать и оберегать вас, но если вы сами будете хотеть этого. Здесь вы узнаете величайший секрет карты Смерти – только вы можете изменить себя и трансформировать свои страхи в творческую энергию, тем самым сделав свою жизнь лучше. Теперь вы переполнены энергией гармонии и согласия с собой. Постарайтесь впитать её. И хотя мир, в котором вы оказались, прекрасен, помните, что во внешнем мире не менее красиво. Он ждёт вас. Когда будете готовы, медленно возвращайтесь к обычному бодрствующему сознанию, но помните, что вы видели. Не торопитесь. Медленно почувствуйте своё тело. Начните со ступней, голени и коленей. Затем перейдите к бёдрам, пояснице и животу. А теперь выше, почувствуйте свою грудь, руки и кисти. Затем поднимайтесь ещё выше, к шее, рту, носу и глазам. Почувствуйте свою голову, всё своё тело целиком и то место, где вы находитесь. Когда вы будете готовы, и будете уверены, что так лучше для вас, откройте глаза и улыбнитесь.

Ассоциации:

- бояться перемен значит бояться жизни;
- смерть – это процесс, который длится постоянно;
- мы можем понять красоту жизни только в контексте смерти;
- «non omnis moriar» (Гораций) – я не весь умру, то, что я оставляю после себя, переживёт меня;
- смерть – это одновременно и конец, и начало.

Что делает Смерть?

Она меняет; трансформирует; заканчивает; начинает; заставляет; очищает; завершает; борется с судьбой; обновляет; умирает; восстанавливает; добавляет сил; переходит с одного этапа на другой; режет; разрывает; лечит; исцеляет; преображает; преобразует; принимает; заставляет; ломает; закрывает; соединяет противоположности.

Какая Смерть?

Окончательная; неотвратимая; неизбежная; энергичная; непобедимая; непостижимая; страшная; мрачная; тёмная; возвышенная; нестабильная; бесчувственная; равнодушная; вынужденная; грозная; изменчивая; не от мира сего; вечная; безграничная; полярная; непоколебимая; безжалостная.

Рекомендации

1. **Делайте что-то новое каждый день или делайте что-то по-другому – избегайте рутины.**
2. **Посетите могилы своих предков просто так, без причины; в конце концов, вы – след, который они оставили на Земле.**
3. **Удовлетворяйте потребности своего тела согласно возрасту, но не трогайте его.**
4. **Сон и смерть – сёстры – спите хорошо, и вы умрёте хорошо.**
5. **Тот, кто родился, должен умереть, но тот, кто умер, должен родиться заново, – понаблюдайте, как вы перерождаетесь в своей нынешней жизни.**

Смерть на более высоких уровнях Таро

Философско-мировоззренческий уровень. Смерть – это способность хладнокровно принимать даже самые неожиданные изменения и приспосабливаться к ним со стоическим спокойствием. Мудрый человек знает, что жизнь – это непрерывные и часто непредсказуемые преобразования и, что «вы никогда не входите дважды в одну и ту же воду». Данный Аркан учит быть готовым ко всему, что придёт, независимо от того, что это будет. Более того – он показывает, как активно участвовать в происходящем, потому что, только делая что-то, мы можем влиять на изменения. Бояться перемен – значит бояться жизни, потому что жизнь на Земле основана на них.

Герметичный уровень. Символизирует человеческую способность завершать изменения на глубинных уровнях. Это духовное возрождение после пережитых травм и извлечение из них уроков. Если мы наберёмся смелости, чтобы выйти на данный уровень, то осознаем процессы, связанные с рождением, жизнью и смертью, увидим их непрерывность и неизменность, поймём тот факт, что жизнь слишком ценна, чтобы длиться ограниченное количество лет. Почему не каждый способен это принять? Очевидно потому, что герметические знания – для посвящённых.

Эзотерический уровень. Олицетворяет два мира: мир мёртвых (с точки зрения Земли) и мир живых в бесконечном процессе изменений. На данном уровне происходит понимание, что жизнь без смерти не существует. Это Аркан, объединяющий противоположности. Неразрывная связь, соединяющая любовь и смерть, видимый и невидимый мир, жизнь «здесь» и жизнь «там». Это непрерывный процесс преобразования вне зависимости от того, в каком мире мы находимся в данный момент.

Мистический уровень. Трансформация под влиянием сильных мистических переживаний, ведущая к ясному пониманию своей внутренней сущности и её духовных задач.

2.15. РАВНОВЕСИЕ



ДЕВИЗ:

Путь, по которому идёт победитель, – это путь равновесия.

А. Роббинс

СТИХ:

Ода Лицинию

*Счастливей проживёшь, Лицин, когда спесиво
Не станешь в даль пучин прокладывать следов,
Иль, устрася бурь, держаться боязливо
Неверных берегов.*

*Златую кто избрал посредственность на долю,
Тот будет презирать, покоен до конца,
Лачугу грязную и пышную неволю
Завидного дворца.*

*Грозней дыханье бурь для исполинской ели,
И башни гордые с отвесной высоты
Тяжеле рушатся. Громам нет ближе цели,
Как горные хребты.
Мудрец надеется, коль узнетён судьбою,
И слепо счастьем не станет доверять...
Юпитер, посетя суровую зиму,
Помилует опять.
Коль плохо нам теперь, не то же обещает
Грядущее: подчас пленяет цитры звон
Камену смолкшую – и лук свой напрягает
Не вечно Аполлон.
Отважен и могуч, не бойся ты несчастий,
Но мудро убирай, хоть ясны небеса,
Хотя попутен ветер, да не под силу снасти,
Тугие паруса.*

Гораций

Напоминающая символика

Спокойный темперамент; умение сохранять дистанцию в отношении проблем; человек, который может найти золотую середину; равновесие между тем, что внутри, и тем, что снаружи; точность; терпимость; надёжность.

Отсутствие равновесия между тем, что находится внутри и тем, что снаружи; отсутствие умеренности в жизни; необузданный темперамент; неспособность найти золотую середину; склонность впадать в крайности; нетерпимость; хаотичность.

Медитация

Вокруг и внутри вас тишина и покой. Вам не нужно сейчас никуда идти и ничего делать. Вы сидите удобно. У вас закрыты глаза, дыхание спокойное и ровное. Представьте, что над вашим телом витает серебристо-розовый хрустальный шар, из которого на вас стекает серебристо-розовый тёплый свет. Он окутывает вначале вашу голову, глаза, нос, рот,

а затем стекает вниз и покрывает руки и кисти. Вы всё больше и больше раскрываетесь и расслабляетесь. Теперь свет проходит через грудь, живот, поясницу и бёдра, а затем достигает колен, икр и ступней. Вы полностью расслаблены. Вы чувствуете себя в безопасности, потому что именно вы управляете медитацией и можете в любой момент остановить её, если посчитаете, что так лучше для вас. Вам ничто не угрожает, потому что ваши духи-хранители оберегают вас. И если вы готовы, то представьте, что вы находитесь на пляже необитаемого тропического острова. Справа от вас всё залито ярким солнечным светом, видны апельсиновые деревья, кокосовые и финиковые пальмы. У ваших ног лежат красивые раковины всевозможных цветов и форм. В соседних скалах гнездятся самые разнообразные птицы. Поблизости есть ручей, где плавают форели и другие рыбы, весело плещутся водоплавающие птицы. Всё дышит спокойствием и гармонией. С левой стороны пейзаж совершенно другой. Пляж усыпан сломанными ветвями и разрушенными частями затонувших судов, на нём валяются гнилые останки рыбы и морских растений. Чуть дальше – острые, голые скалы, без всякой растительности, но полные пещер, служащих укрытием для хищников. Над ними нависают чёрные облака, из которых скоро посыплется град и польёт холодный дождь. Ещё дальше находятся мхи и болота, над которыми поднимается зловоние. Вы в одиночестве стоите на границе этих двух миров. Однако если вы хотите попасть в мир красоты и спокойствия, вам нужно получить четыре предмета, которые находятся на опасной стороне. Вам разрешено использовать все возможности, чтобы добыть их. Дополнительной помощью в получении очередных предметов будут те, что уже добыты. Первым из них является булава, которая лежит на пляже среди гниющих останков рыбы и разлагающейся растительности. Вы отправляетесь за ней. Её получение позволит вам сражаться за остальные предметы. Как вы её достанете? Вам приходится бороться с чем-то? Что вы чувствуете? Или, может быть, вы откажетесь от неё и перейдёте к следующему объекту – мечу, вонзённому остри-

ем в одну из скал, прямо у входа в пещеру. Из пещеры высовывается странное существо, защищающее доступ к мечу. Как вы с этим справитесь? Вам удастся достать меч? Что вы делаете с чудовищем? Как вы себя при этом чувствуете? В одной из пещер спрятан следующий предмет. Красивая чаша. Чтобы получить её, вам надо забраться высоко на скалы и найти нужную пещеру. Вы можете пораниться, но поверьте, это стоит того. Вам удастся? Какие трудности вы преодолеваете? Что вы сейчас чувствуете? Осталось добыть только одну вещь. Это монета. Она лежит под высоким деревом, растущим на маленьком островке среди болот. Вам нужно добраться до неё. Как вы это сделаете? Что вы должны преодолеть на этот раз? И вот, наконец, вы держите четыре с таким трудом раздобытых предмета. Они являются неотъемлемыми частями вас. Это ваши активность, мудрость, чувства и богатство. Вы соединяете их вместе, и в тот же миг весь остров полностью становится райским садом. Уже нет ни правой, ни левой стороны. Есть только одно целое. Здесь вы узнаете величайшую тайну карты Равновесие – вы создаёте своё внутреннее равновесие и переносите его на внешний мир. Теперь вы переполнены энергией гармонии и согласия с собой. Постарайтесь впитать её. И хотя мир, в котором вы оказались, прекрасен, помните, что во внешнем мире не менее красиво. Он ждёт вас. Когда будете готовы, медленно возвращайтесь к обычному бодрствующему сознанию, но помните, что вы видели. Не торопитесь. Медленно почувствуйте своё тело. Начните со ступней, голеней и коленей. Затем перейдите к бёдрам, пояснице и животу. А теперь выше, почувствуйте свою грудь, руки и кисти. Затем поднимайтесь ещё выше, к шее, рту, носу и глазам. Почувствуйте свою голову, всё своё тело целиком и то место, где вы находитесь. Когда вы будете готовы, и будете уверены, что так лучше для вас, откройте глаза и улыбнитесь.

Ассоциации:

- пока вы не найдёте баланс в себе, не ищите его между собой и окружающим миром;

- ошибка не является большим грехом, ведь ошибаться – это «дело человека», но не для того, чтобы не признавать её или быть недовольным ей;
- равновесие – это чистота намерений; способность рассматривать вещи под разными углами; умение найти золотую середину, которая удовлетворила бы не только вас, но и других людей;
- когда внутри человек стабилен, он может уравновесить то, что находится снаружи;
- золотая середина – не то же самое, что душевное спокойствие. Золотая середина состоит в том, чтобы найти внутри себя то, на что всегда можно опереться.

Что делает Равновесие?

Оно стабилизирует; уравновешивает; нормализует; продолжает; находит золотую середину; гармонизирует; сохраняет; дистанцирует; требует; ждёт; находит баланс между внутренним и внешним; приглушает; успокаивает; ослабляет.

Какое Равновесие?

Умеренное; терпеливое; сбалансированное; стабильное; нормализующее; воздерживающееся; скромное; совершенное; превосходное; авторитетное; настойчивое; умеющее владеть собой; сдержанное; объективное; безопасное; гармоничное; требовательное.

Рекомендации

1. Уважайте свои чувства, но не позволяйте им управлять вами.
2. Равновесие – это освобождение от зависимостей, на которые мы не имеем никакого влияния.
3. Единственная заслуживающая внимания точка отсчёта для вас – это вы сами, больше никто и ничто.
4. Не сравнивайте себя ни с кем – они всегда будут лучше или хуже вас.

5. Когда вы научитесь действовать независимо от каких-либо внешних воздействий, вы достигнете равновесия.

Равновесие на более высоких уровнях Таро

Философско-мировоззренческий уровень. Равновесие – это способность находить золотую середину, позволяющая поддерживать гармонию между тем, что находится внутри человека, и тем, что находится вовне. Это философия, стабилизирующая и отсекающая всё ненужное, обременительное и нарушающее равновесие человека. Благодаря внутреннему равновесию человек перестаёт подвергаться разрушительным влияниям, которые исходят как из окружающего мира, так и изнутри него самого. Это позволяет в любой ситуации сохранять внутреннее спокойствие и умиротворение. Человек, основывающий свою жизненную философию на этом Аркане, именно так реагирует на всё, что с ним происходит.

Герметичный уровень. Показывает способность стабильно действовать в мире независимо от каких-либо внешних обстоятельств. Этот потенциал скрыт в человеческой душе, и если он достигается, никто и ничто не сможет вывести человека из равновесия. Такая личность не увидит причин для гнева, раздражения, злости или отчаяния. Раскрытие потенциала данного Аркана позволяет понять, что внешние обстоятельства – только урок, а учитель живёт внутри нас.

Эзотерический уровень. Только мудрое и сбалансированное сочетание разных элементов создаёт новое, способное к существованию. Равновесие на этом уровне учит пониманию самой глубокой сущности каждой вещи, а также гармоничному уравниванию часто противоположных влияний, идущих как из прошлого, так и из будущего. Равновесие даёт возможность жить по-настоящему «здесь и сейчас» и освобождает от зависимостей, на которые мы никоим образом не можем повлиять.

Мистический уровень. Осознание того, что мы сами – золотая середина, точка отсчёта для себя. Понимание, что сравнивать себя с кем-либо не имеет смысла.

2.16. ДЬЯВОЛ



ДЕВИЗ:

Характер человека – хранитель его божественности.

Гераклит

СТИХ:

Как мне успокоиться – в моих глазах испуг, мои мысли полны ужаса, моё сердце полно страха, моя грудь полна дрожи – как мне успокоиться...

С. Выспанский

Напоминающая символика

Способность оказывать положительное влияние на других; правильное использование собственной энергии; забота о сексуальном удовлетворении партнёра; способность справляться с искушениями.

Травмы, вызванные сексуальными домогательствами, изнасилованием; подчинение влияниям сатанинских сект и чёрной магии; принадлежность к неформальным структурам, бандам, мафии; глубокие сексуальные отклонения; крайне материалистичное отношение к жизни.

Медитация

Вокруг и внутри вас тишина и покой. Вам не нужно сейчас никуда идти и ничего делать. Вы сидите удобно. У вас закрыты глаза, дыхание спокойное и ровное. Представьте, что над вашим телом витает серебристо-розовый хрустальный шар, из которого на вас стекает серебристо-розовый тёплый свет. Он окутывает вначале вашу голову, глаза, нос, рот, а затем стекает вниз и покрывает руки и кисти. Вы всё больше и больше раскрываетесь и расслабляетесь. Теперь свет проходит через грудь, живот, поясницу и бёдра, а затем достигает колен, икр и ступней. Вы полностью расслаблены. Вы чувствуете себя в безопасности, потому что именно вы управляете медитацией и можете в любой момент остановить её, если посчитаете, что так лучше для вас. Вам ничто не угрожает, потому что ваши духи-хранители оберегают вас. И если вы готовы, то представьте, что вы находитесь в длинном и широком туннеле. Вы стоите точно в его середине. Позади вас простирается тьма, но вы знаете, что там находится ныне пройденный вами отрезок жизненного пути. Вы не можете вернуться назад, но вы слышите голоса оттуда. Попробуйте узнать, кому они принадлежат? Может, это голоса ваших родителей, бабушек и дедушек или других родственников, или, может быть, друзей из вашего детства или ранней молодости.

сти? Хорошо вслушайтесь в них. Запомните, о чём они говорят и кому адресуют свои слова. Туннель впереди вас яркий, он наполнен бело-голубым лазурным светом. Там никого нет: ни людей, ни голосов. Вы видите только, как к вам приближается атмосферный вихрь, что-то похожее на воздушную трубу, но полную тепла и гостеприимства. В центре её удобное кресло. Сядьте в него, и воздух вынесет вас из туннеля. Вы летите высоко над Землёй, к звёздам, к центру Вселенной. Теперь вы можете увидеть Землю с огромного расстояния. Посмотрите, какая она маленькая по сравнению с необъятным космосом. Лишь крошечная частица среди других планет, звёзд и лун, но отличная от всех них. Во многом тем, что была выбрана в качестве среды обитания разумных существ. В этом заключается миссия нашей планеты. Точно также и вы были выбраны для выполнения своей задачи на Земле. Вы такая же частичка среди других людей, как и Земля среди планет. Но вы также отличаетесь от других, как и она, тем, что имеете свою уникальную миссию для реализации на Земле, и не имеет значения, насколько она мала или велика. Важно, что она ваша. Попросите своих духов-хранителей, которых вы достаточно хорошо знаете, чтобы они помогли вам определить, какова задача вашей жизни. Теперь, с этой глобальной перспективы вы можете увидеть своё место на Земле и роль, которая определена для вас. Если вам всё ещё не видно, попросите ваше волшебное воздушное кресло немного приблизиться к Земле. Остановите его на таком расстоянии, чтобы вам стало видно всё более подробно, и смотрите. Вот перед вами возникает картина: вы видите себя, занимающегося делом, ради которого вас призвали. Посмотрите внимательно, что это за процесс, как вы его осуществляете, что вам для этого требуется. Может, какой-то инструментарий, может быть, навыки или другие люди. Может, знания, которые у вас есть или которые вам необходимо получить. Или, возможно, у вас уже всё есть, вам только не хватает воли и смелости. А может, это то, что вы уже делаете. Посмотрите и зафиксируйте в памяти. Понаблюдайте, с какой

страстью вы осуществляете эту деятельность. Помните, что у вас есть всё, что вам нужно для реализации вашей жизненной миссии. Здесь вы узнаете величайшую тайну карты Дьявола – чтобы быть счастливым, вам необходимо здесь, на Земле, воплощать в жизнь свою миссию с воодушевлением и страстью. Теперь вы переполнены энергией гармонии и согласия с собой. Постарайтесь впитать её. И хотя мир, в котором вы оказались, прекрасен, помните, что во внешнем мире не менее красиво. Он ждёт вас. Когда будете готовы, медленно возвращайтесь к обычному бодрствующему сознанию, но помните, что вы видели. Не торопитесь. Медленно почувствуйте своё тело. Начните со ступней, голеней и коленей. Затем перейдите к бёдрам, пояснице и животу. А теперь выше, почувствуйте свою грудь, руки и кисти. Затем поднимайтесь ещё выше, к шее, рту, носу и глазам. Почувствуйте свою голову, всё своё тело целиком и то место, где вы находитесь. Когда вы будете готовы, и будете уверены, что так лучше для вас, откройте глаза и улыбнитесь.

Ассоциации:

- отвергать сексуальность – значит отрицать смысл жизни на Земле, основанный на полярности;
- у страха глаза велики;
- мы боимся, что если выпустим свою энергию, то не сможем её контролировать;
- ничто в природе не может расти и развиваться без энергии;
- способность делать выбор является достаточной защитой от соблазна.

Что делает Дьявол?

Он живёт страстью; сублимирует энергию; передаёт энергию; искушает; вводит в заблуждение; манит; занимается сексом; поощряет размножение; продлевает жизнь; отвергает условности; разрушает стереотипы; соблазняет;

живёт так, как хочет; наслаждается жизнью; пугает; ужасает; воплощает энергию в материю.

Какой Дьявол?

Динамичный; мобильный; подвижный; энергичный; активный; быстрый; агрессивный; аутентичный; сексуальный; привлекательный; соблазнительный; заманчивый; страшный; непредсказуемый; гениальный; необычный; мощный; свободный; неограниченный; трудный для понимания; энергетичный.

Рекомендации

1. У каждого из нас есть столько энергии, сколько ему нужно, просто найдите выход для неё. Если этого не сделать, она начнёт разрушать вас изнутри.
2. Тип энергии зависит от возраста. В молодости – это, прежде всего, физическая энергия, а после 50-ти начинает преобладать ментально-духовная энергия.
3. Осознайте, что вы являетесь точкой отчёта для себя. Поймите, что сравнивать себя с кем-либо не имеет смысла.
4. Нет соблазна, есть только плохой или хороший выбор.
5. Только дураки не боятся, только ленивые не способны побороть свои страхи.

Дьявол на более высоких уровнях Таро

Философско-мировоззренческий уровень. Дьявол – это умелое владение энергией и одновременно её правильное извлечение из внешнего мира (из Природы, космоса, деятельности, молитвы и т. п.), а также её расходование. Это использование своего потенциала как для собственного блага, так и для блага окружающего мира. Реализация этого Аркана в философско-идеологическом контексте приводит к правильному течению энергетике на каждом уровне, конечно, начиная с физического тела, то есть хорошего здоровья и высокой жизненной силы, и, заканчивая более

высокими духовными планами, что приводит к глубинному сближению с Высшей Силой.

Герметичный уровень. Необъятность энергии, заключающейся в каждом человеке, настолько велика, что пугает большинство из нас. Мы предпочитаем ничего о ней не знать и скрываем это от самих себя. Мы боимся, что, если выпустим нашу энергию, то не сможем её контролировать: что она унесёт нас куда-то в неизвестные миры, на широкие воды, и мы не сможем оправдывать себя: «что я мог сделать?», «почему я?», «мне не хватает возможностей». У каждого из нас столько энергии, сколько нужно, просто найдите выход для неё.

Эзотерический уровень. Означает целостное и полное владение собственной энергией и способами её пополнения и расходования. Это способность сублимировать сексуальную или другую физическую энергию (например, из пищи) в энергию креативности и творчества. И в то же время, исключение стереотипа о том, что истинная духовность – это укрощение себя, самобичевание и отречение. Дьявол на этом уровне учит радостной духовности, такой, которую можно видеть у маленьких детей.

Мистический уровень. Мистическое слияние со всеми энергиями, встречающимися во Вселенной, и придание им собственного колорита. Духовная сила, воплощённая в действии.

2.17. БАШНЯ

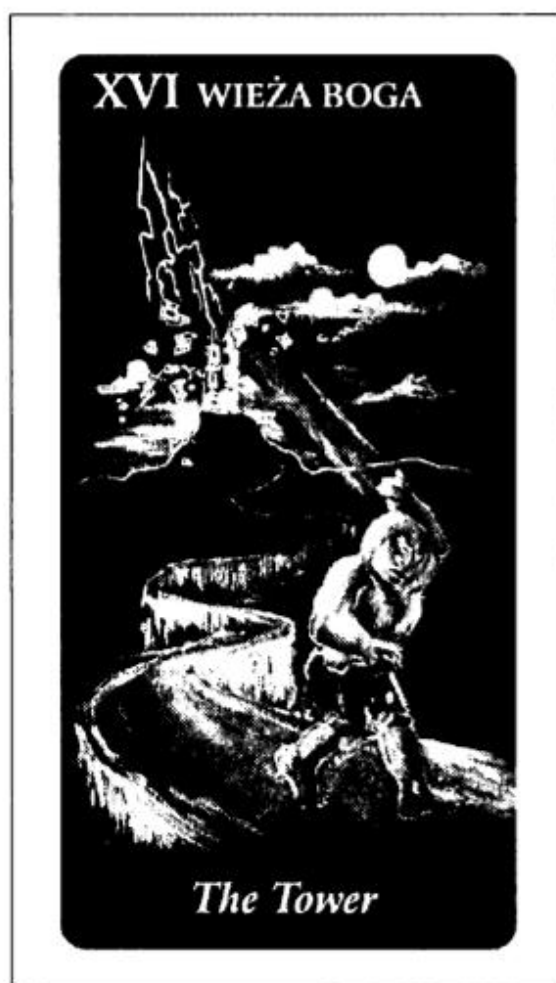

ДЕВИЗ:

Из всех руин мира, без сомнения, самое печальное - это гибель человека.

Т. Готье

СТИХ:

Письмо сыну

*Владей собой среди толпы смятенной,
Тебя клянущей за смятение всех,
Верь сам в себя, наперекор вселенной,
И маловерным отпусти их грех;
Пусть час не пробил, жди, не уставая,
Пусть лгут лжецы, не снисходи до них;
Умей прощать и не кажись, прощая,
Великодушней и мудрей других.*

*Умей мечтать, не став рабом мечтанья,
И мыслить, мысли не обожествив;
Равно встречай успех и поруганье,
Не забывая, что их голос лжив;
Останься тих, когда твоё же слово
Калечит плут, чтоб уловлять глупцов,
Когда вся жизнь разрушена, и снова
Ты должен всё воссоздавать с основ.*

*Умей поставить, в радостной надежде,
На карту всё, что накопил с трудом,
Всё проиграть и нищим стать, как прежде,
И никогда не пожалеть о том;
Умей принудить сердце, нервы, тело
Тебе служить, когда в твоей груди
Уже давно всё пусто, всё сгорело.
И только Воля говорит: «Иди!»*

*Останься прост, беседуя с царями,
Останься честен, говоря с толпой;
Будь прям и твёрд с врагами и с друзьями,
Пусть все, в свой час, считаются с тобой;
Наполни смыслом каждое мгновенье,
Часов и дней неумолимый бег, –
Тогда весь мир ты примешь, как владенье,
Тогда, мой сын, ты будешь Человек!*

Р. Киплинг

Напоминающая символика

Человек, которого ничто не ломает; тот, кто может восстановить свою жизнь из руин; человек, смело смотрящий в будущее; тот, кто преодолевает ограничения, ломает барьеры и устраняет препятствия; пунктуальность; способность строить на каждом уровне.

Страх того, что всё, что вы делаете, строите или создаёте, не имеет будущего; человек, который не может закончить старые дела, за которым тянутся нерешённые про-

блемы из далёкого прошлого; проблемы, вызванные постоянными задержками и плохой организацией времени; кто-то, неспособный преодолеть барьеры и ограничения, поддающийся стереотипам.

Медитация

Вокруг и внутри вас тишина и покой. Вам не нужно сейчас никуда идти и ничего делать. Вы сидите удобно. У вас закрыты глаза, дыхание спокойное и ровное. Представьте, что над вашим телом витает серебристо-розовый хрустальный шар, из которого на вас стекает серебристо-розовый тёплый свет. Он окутывает вначале вашу голову, глаза, нос, рот, а затем стекает вниз и покрывает руки и кисти. Вы всё больше и больше раскрываетесь и расслабляетесь. Теперь свет проходит через грудь, живот, поясницу и бёдра, а затем достигает колен, икр и ступней. Вы полностью расслаблены. Вы чувствуете себя в безопасности, потому что именно вы управляете медитацией и можете в любой момент остановить её, если посчитаете, что так лучше для вас. Вам ничто не угрожает, потому что ваши духи-хранители оберегают вас. И если вы готовы, то представьте, что вы стоите перед огромным старым каменным замком, построенным на высокой скале. Вы находитесь достаточно близко к нему, чтобы увидеть зазоры в стыках между камнями и трещины в стенах. Замок увенчан высокой башней, на её вершине видны несколько фигур. Присмотритесь к ним внимательнее, и вы поймёте, что это ваши страхи, с которыми вы встретились в медитации на карту Смерти. Теперь вы стоите при ярком дневном свете и можете рассмотреть их без опасений и тревог. Понаблюдайте за силуэтами, запомните, как они выглядят сейчас. Может их стало больше, чем в прошлый раз, а может и меньше. В этом замке также есть глубокие подземные темницы, из которых доносятся обращённые к вам голоса с разными негативными посланиями. Вы не раз слышали их в своей жизни. Может быть, звучат заявления типа «ты глуп, ни

на что не годишься, ничего не можешь сделать, мы не рады тебе». Это могут быть и другие негативные программы. Или, может быть, вы ничего не слышите, но крики голосов застряли в подвале этого старого замка. Вы замечаете, как на вас падает тень от него. Обветшалое здание преграждает вам путь. Оно находится на дороге, по которой вы движетесь. Вы можете обойти его, но вам потребуется много времени и усилий, чтобы подняться по узким и опасным горным тропам. А голоса, временно скрытые в подземельях, и фигуры ваших страхов, стоящие на башне, будут следовать за вами. Кроме того, замок опасен для окружающих, так как грозит обрушиться. Подумайте, что вы в силах сделать с этим? Обойти, или пришло время уничтожить эту мрачную крепость, а вместе с ней все кошмары и страхи, которые преследуют вас. Как вы будете разрушать её? Вам нужен динамит для этого? А может здание само развалится под вашим взглядом? Или вы хотели бы обратиться за помощью к силе Природы и вызвать бурю, которая ударом молнии превратит замок в обломки? Возможно, вам достаточно топнуть ногой, и камни начнут скользить и падать? Вы во власти выбрать другой способ. И вот, с невероятным грохотом, окутав всё вокруг клубами пыли, старая крепость разваливается. Вы видите, как падает башня, как рассыпаются стены, как трескается фундамент. И через некоторое время на месте, где стоял замок, остаётся только небольшое количество мусора. Большая часть камней, из которых он был построен, провалились в подземелье. А перед вами тянется широкая и ровная дорога, вдоль которой растут деревья. По обе стороны от неё простираются плодородные поля и цветущие луга, залитые солнцем. Вдалеке виднеется конец дороги. Внимательно посмотрите туда. Что вы там видите? Запомните это зрелище. В том месте находится цель, к которой вы идёте в жизни. До сих пор вы не видели её, потому что старый замок преграждал вам путь. Здесь вы знакомитесь с величайшей загадкой карты Башни – не бойтесь разрушать старые сооружения, если хотите построить что-то новое.

Теперь вы переполнены энергией гармонии и согласия с собой. Постарайтесь впитать её. И хотя мир, в котором вы оказались, прекрасен, помните, что во внешнем мире не менее красиво. Он ждёт вас. Когда будете готовы, медленно возвращайтесь к обычному бодрствующему сознанию, но помните, что вы видели. Не торопитесь. Медленно почувствуйте своё тело. Начните со ступней, голени и коленей. Затем перейдите к бёдрам, пояснице и животу. А теперь выше, почувствуйте свою грудь, руки и кисти. Затем поднимайтесь ещё выше, к шее, рту, носу и глазам. Почувствуйте свою голову, всё своё тело целиком и то место, где вы находитесь. Когда вы будете готовы, и будете уверены, что так лучше для вас, откройте глаза и улыбнитесь.

Ассоциации:

- временное решение – что-то самое длительное, присутствующее в нашем мире и в нашей ментальности;
- если человек строит на основе себя, своего характера, своей личности, то даже если это здание будет разрушено, он сможет построить его снова;
- если вы идёте вверх, то, оглянувшись, вы убедитесь, что никто не отрезал возможность вернуться обратно;
- созидая, мы приближаемся в своих действиях к Богу, потому что тогда мы, как и он, становимся творцами, хотя и в меньшем масштабе;
- радость творения и созидания нельзя ни с чем сравнить, как нельзя сравнить Бога и человека.

Что делает Башня?

Она строит; создаёт; восходит; стремится; поднимается вверх; имеет цель; решает; советует; продолжает, несмотря ни на что; требует; ожидает; добивается; рушит; уничтожает; ломает; изолирует; налагает наказание; помогает освободиться от прошлого; ждёт движения человека или Бога.

Какая Башня?

Конкретная; решительная; ответственная; созидающая; творящая; возвышенная; высокая; глубокая; гуманная; муд-

рая; долговечная; настойчивая; последовательная; пунктуальная; стабильная; разрушающая; уничтожающая; разоряющая; ломающая; безжалостная; деструктивная; гневная; справедливая.

Рекомендации

1. Постройте что-нибудь! Дайте себе определённое время на это.
2. Отделите зёрна от плевел: что действительно важно для вас и без чего вы не можете жить, а что вас ограничивает и мешает вам.
3. Стройте свою силу духа.
4. Ваши инструменты – это те качества, навыки и возможности, с которыми вы пришли в мир.
5. Освободитесь от прошлого – ваша жизнь протекает здесь и сейчас.

Башня на более высоких уровнях Таро

Философско-мировоззренческий уровень. Башня показывает, насколько важно выстраивать: себя, мировоззрение, систему ценностей, отношения, мир, работу. Это творчество, воплощённое в материальном мире, даже если оно касается не только физического уровня и концентрируется на высших планах. В то же время это осознание того факта, что если вы будете опираться на себя, свой характер, свою личность, то даже если что-либо разрушит ваше здание, вы сможете построить его заново. Никто и ничто не отберёт у вас инструменты, потому что они в вас и всегда останутся вашими.

Герметичный уровень. Мы приходим на планету, чтобы созидать, и получаем все необходимые для этого способности. Но уничтожать проще. Поэтому мы тщательно скрываем от себя потенциал строителя и делаем вид, что не имеем его. Строительство, даже на обломках, требует ответственности за наши творения. Для многих это кажется непосильной или не имеющей смысла в наше время задачей. Поэтому мы герметично закрываем свои таланты и идём по жизни, строя землянки вместо дворцов.

Эзотерический уровень. С одной стороны, символизирует разрушение бесполезных структур и отказ от ложной иерархии. С другой стороны, даёт возможность создавать безупречные системы и формы. Эта карта на данном уровне отделяет зёрна от плевел, открывает глаза на реальность и убирает иллюзии. Благодаря Аркану Башни человек способен, наконец, встать на твёрдую почву в собственной жизни.

Мистический уровень. Отказ от материальных ограничений и строительство исключительно на основе духовной энергии, потому что только так создаются бессмертные творения.

2.18. ЗВЕЗДА



ДЕВИЗ:

Нелегко найти счастье в себе, но его невозможно найти где-либо ещё.

А. Реплиер

СТИХ:

Звёзды

*В звёздных трепетных вспышках – всё небо ночное,
Бесконечной волною в бескрайности льётся.
То счастливым сияньем струится и вьётся,
В пустоту устремляясь. То – вновь предо мною.*

*Я, слепой, ощущаю внезапность прозренья,
Взор мой – неба могила; ему приоткрылись
Сонмы тайных вселенных – в момент озаренья,
Серебристым цветеньем вдали заискрились...*

*Глубину и вершины свои распахнули
Все миры предо мной. В том – леса полыхают.
В том – безмолвье погостов. А там – не стихает
Крик о помощи в жарком дыханье июля.*

*Заглядевшись, я внемлю, покуда в рассветный
Небосвод – воронья не потянется стая,
Звёзды гибнут, в лазурных волнах незаметны,
И роса на ресницы ложится, блистая.*

*К стогу я припадаю виском утомлённо,
И в жужжащее сено уйдёт напряженье
Из очей, где всё тлеет след звёзд опалённый.
И усну на коленях я в изнеможенье...*

Б. Лесьмян

Напоминающая символика

Хороший контакт со своими чувствами; творческий подход к жизни; дружелюбный настрой по отношению к людям; лояльность; внутренний компас; человек, который разумно обращается со свободой воли; художественный талант.

Внутренние эмоциональные блоки; отсутствие контакта со своими чувствами; подавление творческих талантов; человек, который надевает маски, потому что боится, что без них он никому не понравится; эгоизм.

Медитация

Вокруг и внутри вас тишина и покой. Вам не нужно сейчас никуда идти и ничего делать. Вы сидите удобно. У вас закрыты глаза, дыхание спокойное и ровное. Представьте, что над вашим телом витает серебристо-розовый хрустальный шар, из которого на вас стекает серебристо-розовый тёплый свет. Он окутывает вначале вашу голову, глаза, нос, рот, а затем стекает вниз и покрывает руки и кисти. Вы всё больше и больше раскрываетесь и расслабляетесь. Теперь свет проходит через грудь, живот, поясницу и бёдра, а затем достигает колен, икр и ступней. Вы полностью расслаблены. Вы чувствуете себя в безопасности, потому что именно вы управляете медитацией и можете в любой момент остановить её, если посчитаете, что так лучше для вас. Вам ничто не угрожает, потому что ваши духи-хранители оберегают вас. И если вы готовы, то представьте, что вы на просёлочной дороге, а в руке у вас плетёная корзина. Лето, июль. Всё кругом залито солнечным светом. Жарко, но не изнуряюще. С востока дует лёгкий ветерок. Вокруг вас поля, засеянные злаками, среди которых цветут васильки и маки. На лугах у реки пасутся коровы, лениво пережёвывая траву. На линии горизонта виднеется лес, привлекающий возможностью отдохнуть в тени деревьев. Вы чувствуете себя свободно и расслабленно, вам некуда спешить. Ощутите, как время замедляется, почти останавливается, и красота летнего утра наполняет вас всецело. Выберите место для отдыха, которое вам больше всего по душе. Вы уже немного устали от путешествия и пришло время дать отдохнуть ногам. Когда вы найдёте уютное местечко и с комфортом расположитесь в нём, посмотрите, что находится в корзине. Это не обычная корзина, потому что вместо предметов она наполнена вашими чувствами. Первое чувство, которое вы извлекаете, – это стыд. Рассмотрите, как он выглядит. Спросите у него, чего вы больше всего стыдитесь. Кто даст вам более точный ответ на этот вопрос, если не он? Также выясните, откуда

он взялся, когда впервые появился в вашей жизни. Потратьте столько времени, сколько вам нужно, чтобы поговорить с ним, ведь вы никуда не спешите... Теперь вернитесь к корзине и достаньте следующее чувство. Это злость. Посмотрите на неё, познакомьтесь с ней поближе. Также узнайте, откуда она взялась, попросите напомнить вам, когда вы впервые ощутили её. Спросите о конструктивном способе её проживания... Опять вернитесь к корзине и выньте энтузиазм. Как он выглядит? Близок ли он вам, или, скорее, вы до сих пор подавляли его? Поговорите с ним и послушайте, что он может сказать вам... Загляните в корзину снова и вытащите ещё одно чувство – агрессию. Также внимательно посмотрите на неё и побеседуйте с ней. Спросите, в каких ситуациях она проявляется, и что вам следует делать с ней, как реагировать, чтобы не причинять вред другим... Очередное погружение в корзину приносит гнев. Познакомьтесь поближе и с этим чувством. Попросите у него совета, как проживать его конструктивно, превращая его энергию в действие... Следующей вы достаёте из корзины любовь. Как она выглядит, что говорит вам, сколько места занимает в вашей жизни? Затем вы вытаскиваете из корзины страх. Не бойтесь этого чувства, ведь оно – часть вас. Спросите его, чего вы больше всего боитесь, и что вы можете сделать, чтобы устранить опасения и тревоги. Попробуйте приручить их. Страх сопровождает целая вереница его детей: боязнь отказа, неуверенность в себе, беспокойство по поводу насмешек окружающих, одиночество. Посмотрите на все эти чувства и не отрицайте ни одного, все они возникли и выросли в вашей душе. Вступите с ними в контакт и послушайте, что они говорят, это очень важная информация... Очередное чувство, которое вы извлекаете из корзины – это радость. Как часто она сопровождает вас? Какие моменты связаны с ней? Что она говорит вам? Протяните руку к корзине и вынимайте из неё чувства, пока не почувствуете, что в ней ничего нет. Ваша корзина с чувствами пуста. Не убирайте их обратно, пусть они сопровождают вас наяву. Поддерживайте с ними постоянный

контакт. Посмотрите на все те чувства, которые вы вытащили из корзины. Помните, что они сами по себе не являются ни хорошими, ни плохими. Они просто есть, а всё остальное зависит только от вас, от того, как вы их ощущаете. Теперь обратитесь к чувствам. Попросите их научить вас, как можно полноценно и конструктивно проживать их. Слушайте внимательно, что они говорят. Здесь вы узнаете самую большую тайну карты Звезда – только человек, который находится в гармонии со своими чувствами, может стать творческой и креативной личностью. Теперь вы переполнены энергией гармонии и согласия с собой. Постарайтесь впитать её. И хотя мир, в котором вы оказались, прекрасен, помните, что во внешнем мире не менее красиво. Он ждёт вас. Когда будете готовы, медленно возвращайтесь к обычному бодрствующему сознанию, но помните, что вы видели. Не торопитесь. Медленно почувствуйте своё тело. Начните со ступней, голени и коленей. Затем перейдите к бёдрам, пояснице и животу. А теперь выше, почувствуйте свою грудь, руки и кисти. Затем поднимайтесь ещё выше, к шее, рту, носу и глазам. Почувствуйте свою голову, всё своё тело целиком и то место, где вы находитесь. Когда вы будете готовы, и будете уверены, что так лучше для вас, откройте глаза и улыбнитесь.

Ассоциации:

- чтобы человеческая жизнь была полной, необходимо, чтобы её сопровождала красота;
- я живу, поэтому я творю и оставляю след на Земле;
- мы не несём ответственности за то, что мы чувствуем, но отвечаем за то, как мы проявляем свои чувства;
- архетип Звезды – это звено, соединяющее человека с Высшими Уровнями: «родиться под счастливой звездой», «быть ведомым своей звездой» и т. д.;
- быть «звездой» способен каждый, но многие не хотят, потому что это обязывает.

Что делает Звезда?

Она блестит; сияет; сверкает; вдохновляет; заворачивает; воодушевляет; чувствует; привлекает внимание; окружает красотой; наполняет надеждой; дружит; проявляет страсть; восхищает; чувствует красоту; сублимирует чувства в произведения искусства; развивает; творит; создаёт; ведёт к звёздам.

Какая Звезда?

Красивая; сияющая; блестящая; исключительная; приятная; очаровательная; симпатичная; интуитивная; добрая; экстравагантная; эксцентричная; артистичная; творческая; креативная; дружелюбная; необычная; восхитительная; эстетичная; вдохновляющая; побуждающая к творчеству.

Рекомендации

1. Чувствовать что-либо не хорошо и не плохо. Поэтому просто примите свои чувства.
2. Не позволяйте своей звезде погаснуть. Мир и без этого имеет немало чёрных дыр.
3. Будьте креативны в каждом действии. В мире и так достаточно рутины и копирования.
4. Мы прирождённые художники и создатели, поэтому начинайте творить.
5. Простите, просто простите себя. Исправьте то, что можно исправить, а остальное – предайте забвению.

Звезда на более высоких уровнях Таро

Философско-мировоззренческий уровень. Звезда – это в чистом виде сублимированное творчество. Здесь философия жизни очень проста: я живу, поэтому я творю и оставляю после себя след на Земле. Неважно, какой это след – большой или маленький, широко известный или никем не воспринятый. Важно, что он представляет собой Божью искру, которую человек нашёл в себе и зажёл. А с её помощью

создал что-то новое, совершил уникальный акт творения, обогативший всё человечество. Именно благодаря такому творчеству продолжается постоянное развитие, а люди имеют шанс стать более совершенными. Другой вопрос, хотим ли мы этого...

Герметичный уровень. Каждый из нас приходит на Землю с какими-то талантами, способностями и с возможностью творения. Мы рождаемся художниками, хотя нечасто ими становится. Мы боимся творить, потому что в творчестве становимся равными Богу – мы зажигаем в себе Божью искру и создаём новые миры. Но эти миры полностью зависят от нас, и именно этого мы боимся. Бог сотворил Землю и человека – совершенные произведения искусства. Если мы освободим свою способность творить, то создадим такие же хорошие произведения, но станем ответственными за них.

Эзотерический уровень. Показывает космический разум, проявляющийся на Земле через человека, который должен думать не только о том, куда он идёт, но и о тех, кто следует за ним. Это сублимация творчества, реализуемая через нахождение внутренней истины, даже если для многих она оказывается непостижимой. Если творец раскрывает перед миром всю глубину своего существа, то тем самым он показывает Бога этому миру.

Мистический уровень. Следование за своей звездой как способность создания собственной, оригинальной и неповторимой жизни. Бытие творца.

2.19. ЛУНА



ДЕВИЗ:

В зеркале, когда мы видим себя неожиданно, через мгновение мы ещё не уверены, что это мы.

В. Гомбрович

СТИХ:

На луне

*Черёмухи с серыми, как пыль цветами,
Уже клонят к земле свои руки –
Возле них, в тени тополей,
Под их говорящими листьями,
Сидели велосипедисты запыленные,
Поэты, молодые пророки...*

*Велосипед лежал уже в канаве, но всё крутился,
Всё медленнее, всё тише, серебристые...
Гребцы плыли вдоль реки –
– Так было на моей Луне далёкой.*

М. Павликовская-Ясножевская

Напоминающая символика

Хороший контакт с подсознанием; богатое воображение; чувствительность; человек, который живёт осознанно; человек, который заботится о себе, но не причиняет вреда другим; правильные пропорции между женским и мужским элементами.

Жизнь в мире снов и иллюзий; отсутствие контакта с реальной жизнью; человек, который живёт и реагирует инстинктивно и импульсивно; отсутствие самообладания и самоконтроля; иррациональные страхи; больное воображение.

Медитация

Вокруг и внутри вас тишина и покой. Вам не нужно сейчас никуда идти и ничего делать. Вы сидите удобно. У вас закрыты глаза, дыхание спокойное и ровное. Представьте, что над вашим телом витает серебристо-розовый хрустальный шар, из которого на вас стекает серебристо-розовый тёплый свет. Он окутывает вначале вашу голову, глаза, нос, рот, а затем стекает вниз и покрывает руки и кисти. Вы всё больше и больше раскрываетесь и расслабляетесь. Теперь свет проходит через грудь, живот, поясницу и бёдра, а затем достигает колен, икр и ступней. Вы полностью расслаблены. Вы чувствуете себя в безопасности, потому что именно вы управляете медитацией и можете в любой момент остановить её, если посчитаете, что так лучше для вас. Вам ничто не угрожает, потому что ваши духи-хранители оберегают вас. И если вы готовы, то представьте, что вы перемещаетесь во времени. Вы видите перед собой большие часы. Их стрелки вращаются очень

быстро. В течение секунды проходят часы, в течение минуты – дни, и вот на часах появляется дата 24.02.2019. Стрелки часов продолжают двигаться с головокружительной скоростью, а затем останавливаются на 24.02.2024. Прошло ровно 5 лет с сегодняшнего дня. Находитесь ли вы в своём доме? Проверьте, живёте ли вы ещё в том же городе или переехали? Как вы выглядите, сильно ли изменилась ваша внешность? Вы один или вас кто-то сопровождает? Теперь представьте, что вы собираетесь поехать на работу. Вы одеваетесь и выходите из дома. Идёте ли вы на автобусную остановку? Может быть, вы вызываете такси или приезжает служебная машина? Или вы садитесь в свой автомобиль? Если так, то посмотрите, какой он? Может, вы вообще ни на чём не едете, а идёте пешком? Независимо от того, каким транспортным средством вы пользуетесь, рассмотрите пейзаж вокруг. Что изменилось за эти 5 лет? Как теперь выглядит город, в котором вы живёте? И вот вы оказываетесь на работе. Кем вы сейчас работаете? Чем занимаетесь? В течение 5 лет у вас было время реализовать свои мечты, и это вам удалось. Вы делаете то, что является вашим призванием, от чего вы становитесь счастливым. Посмотрите, с каким уважением относятся к вам люди. Внимательно оглядите своё рабочее место. Запомните, чем эта работа отличается от той, которую вы выполняете в текущем году. Эта информация будет для вас подсказкой о том, что следует изменить. На вашем столе лежит современный телефон. Вы слышите, как звучит его звонок. Ответьте. Кто вам звонит? Не может быть, чтобы это был знакомый вам в настоящий момент человек. Поговорите с ним, потому что он даст ценные советы о том, как вам необходимо развиваться и что делать, чтобы стать человеком, реализующим свои мечты. Запомните, что он вам скажет, на что обратит ваше внимание. Если вы чего-то не понимаете, спросите его об этом. После разговора расположитесь наиболее удобно на своём рабочем месте и дайте волю воображению. Вы уже многого достигли и имеете гораздо больше, чем в 2019 году, но многое ещё

вперед. Представьте, как вы будете развиваться дальше, чего ещё хотите добиться. Не ограничивайте себя, потому что, если всерьёз желать, то нет ничего невозможного. Также спланируйте свой отдых. Подумайте о том, как будете проводить свободное время, куда отправитесь в отпуск. Представьте компанию людей, которыми вы хотите себя окружить. Помните, что ваша жизнь полностью управляется вами, и вы достойны всего самого лучшего. Поэтому не останавливайтесь на малом, а наоборот, стремитесь к большему. Здесь вы узнаете самую главную тайну карты Луны – не бойтесь мечтать, потому что мечты направляют вас на путь самореализации. Теперь вы переполнены энергией гармонии и согласия с собой. Постарайтесь впитать её. И хотя мир, в котором вы оказались, прекрасен, помните, что во внешнем мире не менее красиво. Он ждёт вас. Когда будете готовы, медленно возвращайтесь к обычному бодрствующему сознанию, но помните, что вы видели. Не торопитесь. Медленно почувствуйте своё тело. Начните со ступней, голени и коленей. Затем перейдите к бёдрам, пояснице и животу. А теперь выше, почувствуйте свою грудь, руки и кисти. Затем поднимайтесь ещё выше, к шее, рту, носу и глазам. Почувствуйте свою голову, всё своё тело целиком и то место, где вы находитесь. Когда вы будете готовы, и будете уверены, что так лучше для вас, откройте глаза и улыбнитесь.

Ассоциации:

- момент, когда мы находим своё место на Земле, – самый важный момент в жизни человека;
- если вы верите в силу своей мечты, вы достигнете всего, чего хотите;
- единственное, что ограничивает и блокирует человека – это коды, заключённые в его подсознании;
- у каждого есть своя часть мира, которую ему доверили под опеку;
- какой мир? Мир такой, какой отражается в вас.

Что делает Луна?

Она мечтает; воображает; жаждет; очаровывает; отражает; блокирует; обманывает; создаёт иллюзии; ухаживает; заботится; кормит; защищает; фантазирует; даёт тепло домашнего очага; повышает чувствительность; помогает; оплодотворяет; рождает; оживляет; открывает для других.

Какая Луна?

Зеркальная; отражённая; подсознательная; иллюзорная; домашняя; дальновидная; заботливая; внимательная; мечтательная; интуитивная; чуткая; причудливая; очаровательная; волшебная; женственная; энергичная; рожающая; вызывающая в мир плоды воображения.

Рекомендации

1. Не бойтесь мечтать – почувствуйте силу своего воображения.
2. Доверяйте себе, в конце концов, вы – единственный человек, с которым вы живёте всю жизнь.
3. Откажитесь от стереотипов, перестаньте оправдывать ожидания других и начните реализовывать потребности своей души.
4. Поиск счастья во внешнем мире абсурден, если вы не можете найти его в себе.
5. Чтобы посмотреть правде в глаза, следует смотреть на реальный мир, а не на его отражение.

Луна на более высоких уровнях Таро

Философско-мировоззренческий уровень. Луна – это жизненная философия, основанная на внутренних ощущениях, силе воображения и богатстве, скрытом внутри человека. Это доверие собственной интуиции и следование ей во всех жизненных ситуациях, особенно в сложных. Луна усиливает в человеке потребность контролировать себя и заботиться о других, а это чревато увеличением эм-

пации, понимания, сопереживания и обычной человеческой доброты. Следовательно, остаётся только шаг до самореализации через помощь нуждающимся и страдающим. Такова жизненная философия, основанная на данном Аркане.

Герметичный уровень. Показывает скрытую в нас силу наших мечтаний. Люди боятся мечтать, прячут мечты от самих себя, а ещё больше страшатся воплощать их в жизнь. В скольких из нас глубоко спрятан космонавт, таролог, балерина, путешественник или поэт! Однако мы ими не становимся и живём наперекор своим желаниям. А мир делает лучшими тех, кто освобождает из плена свои мечты и придаёт им материальную форму. К сожалению, так делают единицы, остальные герметично закрывают свои мечты.

Эзотерический уровень. Означает безграничное пространство воображения, где рождаются все творческие произведения, где есть поле для развития человеческих талантов. Здесь нет никаких ограничений, рамок, барьеров или непроходимых препятствий. Всё возможно, доступно и достижимо. Достаточно просто хотеть. На данном уровне Аркан Луна символизирует разум, оплодотворённый творческой мыслью и воплощающий её в мире реальных форм.

Мистический уровень. Распознавание в себе способности рождения и создания новых творений, идей, произведений и образов, наделённых божественной искрой, найденной в собственном внутреннем мире.

2.20. СОЛНЦЕ



ДЕВИЗ:

Гораздо большим потрясением является открытие в себе вечного благородства, чем пребывание в уверенности, что вы никто.

Р. Джонсон

СТИХ:

*Поклонение солнцу
Светишь, о Ра, нам грешным,
Несмотря на то,
Что считаешься обогревателем –
Большим радиатором.*

*И наперекор тупости,
Побеждая цинизм,
Святыня, выкованная из золота,
Сама создаёшь этот мир.*

М. Павликовская-Ясножевская

Напоминающая символика

Сильная личность; естественный лидер; человек, который умеет хорошо организовывать работу: свою и других; человек, заслуживший симпатию и авторитет; харизма; чувство безопасности; уверенность в себе и своих способностях.

Эгоист, эгоцентрик, самовлюблённый; человек, полный комплексов, но скрывающий их под маской наглости; страх показаться смешным и боязнь того, что скажут люди; чрезмерный расчёт на мнение других; действия напоказ; отсутствие собственного мнения.

Медитация

Вокруг и внутри вас тишина и покой. Вам не нужно сейчас никуда идти и ничего делать. Вы сидите удобно. У вас закрыты глаза, дыхание спокойное и ровное. Представьте, что над вашим телом витает серебристо-розовый хрустальный шар, из которого на вас стекает серебристо-розовый тёплый свет. Он окутывает вначале вашу голову, глаза, нос, рот, а затем стекает вниз и покрывает руки и кисти. Вы всё больше и больше раскрываетесь и расслабляетесь. Теперь свет проходит через грудь, живот, поясницу и бёдра, а затем достигает колен, икр и ступней. Вы полностью расслаблены. Вы чувствуете себя в безопасности, потому что именно вы управляете медитацией и можете в любой момент остановить её, если посчитаете, что так лучше для вас. Вам ничто не угрожает, потому что ваши духи-хранители оберегают вас. И если вы готовы, то представьте, что вы находитесь на большой лесной поляне, со всех сторон окружённой высокими деревьями. Вы видите

среди них сосны, берёзы, дубы, ели. Вся поляна заросла зелёным мхом. Сделайте шаг вперёд, вы почувствуете, как мох приминается под тяжестью вашего тела, как мягко и тепло принимает вас. В центре этой дивной поляны находится источник со свежей и кристально чистой водой. Подойдите к нему, зачерпните в руки воды и выпейте. Запомните этот неповторимый вкус. Сядьте посреди поляны и побалуйте себя медитацией в лесу, в тишине и покое, которые царят вокруг вас. А вот из-за деревьев выходят Арканы Таро. Сначала вы видите карту Дурака, с которой вы начали своё путешествие. Послушайте, что он говорит вам сейчас. Выслушайте его до конца, а затем попросите сесть рядом с вами. Теперь подходит Маг, он также хочет что-то сказать и составить вам компанию. Позвольте ему это. А вот идёт Жрица, ей тоже есть, что вам сообщить. За ней следует Императрица – послушайте её слова и пригласите в круг, уже созданный предыдущими картами. Из-за деревьев появляется следующий силуэт – это величественный Император. Его сведения также важны, выслушайте их. За ним к вам приближается Жрец. Он тоже желает кое-что сказать. Круг сидящих рядом с вами карт расширяется. Но фигуры продолжают появляться. Вот Влюблённые выходят со своим оповещением. За ними шествует Колесница. И ей есть, что сказать. Далее следует Справедливость, а за ней медленно и спокойно идёт Отшельник. Поговорите с ними и пригласите их в круг, который становится всё шире. Теперь к вам присоединяется Колесо Фортуны, что-то таинственно шепча вам на ухо, а за ним идёт гордая Сила, прямо передающая вам своё послание. Не обходится без Повешенного и Смерти, которые также рассказывают вам что-то важное. Не забывайте о гостеприимстве и приглашайте в круг все появляющиеся Арканы. Из леса уже выходят следующие карты. Сначала поговорите с Равновесием, а затем найдите время для Дьявола. С должным уважением поприветствуйте Башню и выслушайте, что она вам скажет. А потом пообщайтесь со Звездой. На поляне появляются Луна и Солнце. Они усаживаются по левую и правую

руку от вас. Ведь Солнце – это ваше сознание, а Луна – подсознание. Наконец из-за деревьев выходят ещё две карты: Божий Суд и Мир. Они тоже садятся вместе со всеми, но вы не получите от них никаких посланий. Круг замкнулся. Посмотрите на каждую из карт ещё раз. Среди них есть такие, которые вам нравятся, которые вы любите. Но есть и те, которые вы не понимаете, и даже такие, которые полностью отвергаете. Выберите одну из карт, ту, что вам нравится больше всех остальных. Посмотрите на неё и попробуйте погрузиться в неё. И теперь здесь в кругу уже нет вас, а только Арканы Таро, и вы – один из них. Вы являетесь частью великого целого, и в то же время без вас не было бы этой целостности. Поляна, на которой вы сидите, начинает кружиться, карты перемешиваются, как при тасовании, танцуют мистический танец, соединяющий Землю и Вселенную, прошлое, настоящее и будущее. Все элементы переплетены, и каждый Аркан наполнен собственной энергией. Через некоторое время танец завершается, и карты снова образуют круг. Посмотрите, какие Арканы сейчас находятся справа и слева от вас. Вы спокойны и уверены. Здесь вы узнаете величайший секрет карты Солнца – только человек, живущий в полной гармонии с самим собой, со всеми элементами своей собственной природы, становится полноценной и цельной личностью и может продолжать развиваться. Теперь вы переполнены энергией гармонии и согласия с собой. Постарайтесь впитать её. И хотя мир, в котором вы оказались, прекрасен, помните, что во внешнем мире не менее красиво. Он ждёт вас. Когда будете готовы, медленно возвращайтесь к обычному бодрствующему сознанию, но помните, что вы видели. Не торопитесь. Медленно почувствуйте своё тело. Начните со ступней, голеней и коленей. Затем перейдите к бёдрам, пояснице и животу. А теперь выше, почувствуйте свою грудь, руки и кисти. Затем поднимайтесь ещё выше, к шее, рту, носу и глазам. Почувствуйте свою голову, всё своё тело целиком и то место, где вы находитесь. Когда вы будете готовы, и будете уверены, что так лучше для вас, откройте глаза и улыбнитесь.

Ассоциации:

- позвольте себе быть собой – никем лучшим вы не будете;
- харизма – это полное раскрытие своего потенциала и выражение его;
- чтобы быть лидером для других, нужно сначала стать им для себя;
- «Жизнь для меня не является огарком свечи. Это, скорее, своего рода факел, который я получил на некоторое время, и который я должен разжечь до предела, пока не передам его следующему поколению» (Б. Шоу);
- Вы – любимое дитя Вселенной, и у вас есть право реализовать себя в соответствии со своим потенциалом.

Что делает Солнце?

Оно горит; блестит; сияет; греет; ведёт; освещает; верховодит; предводительствует; вдохновляет; даёт энтузиазм; ослепляет; ставит себя в центр; ставит цели; организует; распоряжается; задаёт тон; активизирует; осмеливается; воодушевляет; добавляет мужества; освещает; даёт и поддерживает жизнь.

Какое Солнце?

Тёплое; горячее; блестящее; большое; ослепляющее; ослепительное; витальное; необычное; восторженное; отважное; смелое; уверенное в себе; гордое; достойное; благородное; эгоистичное; эгоцентричное; харизматичное; богатое; бесконечное; неповторимое.

Рекомендации

1. Нет ничего плохого в здоровом эгоизме – вы должны сначала спасти себя, чтобы быть в силах спасти других.
2. Уважайте индивидуальность других, как уважаете свою.
3. Развивайте и укрепляйте свой характер, ведь за этим вы пришли на Землю.
4. Руководствуйтесь в жизни своей собственной совестью и внутренней истиной.
5. Помните, что нет другого такого существа на Земле, как вы.

Солнце на более высоких уровнях Таро

Философско-мировоззренческий уровень. Солнце символизирует нашу личность, харизму и лидерские качества. Это блеск и тепло, которые мы даём другим. При доминировании данного Аркана человек становится подлинным лидером, ведущим других к благоприятным для них общим целям. При такой философии у человека появляется возможность более широкого взгляда на жизнь и перехода «от частного к общему», то есть от индивидуальных потребностей к благу целых сообществ. Эта философия основана на утверждении, что «человек – существо общественное», но в то же время она не допускает игнорирования значимости отдельных личностей.

Герметичный уровень. Богатство человеческой личности безгранично. Каждый может стать «Солнцем» для своего окружения, но он должен сначала стать им для самого себя. Путь к харизме есть только один – познание себя, добывание из недр характера всех его богатств и развитие тех его свойств, которые мы считаем наиболее ценными. Это долгая и утомительная работа. Нам даны только зачатки необходимых качеств, а остальное – задача на всю жизнь. Этот труд заставит засверкать те наши свойства характера, которые приведут других к поставленным нами целям.

Эзотерический уровень. На данном уровне этот Аркан является хранителем совести и внутренней истины. Человек, который реализует его, полностью осознаёт божественную искру внутри себя. Это харизма в чистом виде, данная Богом, принятая, раскалённая до предела и применяемая в жизни. Но она не используется в коммерческих целях. Солнце на данном уровне – это душа, раскрытая миру в своей чистой форме.

Мистический уровень. Принятие своей уникальности в качестве основы для построения себя и постоянного роста до более высоких духовных уровней.

2.21. БОЖИЙ СУД



ДЕВИЗ:

Все самые важные сражения мы ведём внутри себя.

С. Коггс

СТИХ:

Две встречи

*Мы встретились. Цвела весна.
В мои объятия мигом он,
Воскликнув: «Брат, в геройских снах
Победу, смерть ли обретём!»
Рыдала осень. Встреча вновь:
Упав на торжище чужом,
Прожамлил он: «Кошель готовь –
Пойдем в корчму, что нам ещё...»*

А. Аснык

Напоминающая символика

Мировоззрение просветлённого; мудрая жизненная философия; прямой контакт с Богом; сверхсознание; здоровая, зрелая система ценностей; мудрая забота о семье; хороший контакт с близкими.

Комплексы, касающиеся семьи и происхождения; кто-то, кто стыдится своей семьи; чрезмерная ответственность; препятствия, связанные с ортодоксальным подходом к жизни, религии, философии; нарушенная система ценностей.

Медитация

Вокруг и внутри вас тишина и покой. Вам не нужно сейчас никуда идти и ничего делать. Вы сидите удобно. У вас закрыты глаза, дыхание спокойное и ровное. Представьте, что над вашим телом витает серебристо-розовый хрустальный шар, из которого на вас стекает серебристо-розовый тёплый свет. Он окутывает вначале вашу голову, глаза, нос, рот, а затем стекает вниз и покрывает руки и кисти. Вы всё больше и больше раскрываетесь и расслабляетесь. Теперь свет проходит через грудь, живот, поясницу и бёдра, а затем достигает колен, икр и ступней. Вы полностью расслаблены. Вы чувствуете себя в безопасности, потому что именно вы управляете медитацией и можете в любой момент остановить её, если посчитаете, что так лучше для вас. Вам ничто не угрожает, потому что ваши духи-хранители оберегают вас. И если вы готовы, то представьте, что вы дух. Вы летите над тропическим островом, поросшем экзотическими деревьями и душистыми цветами. Паря как птица, вы видите великолепный водопад, сельскохозяйственные угодья, красиво украшенные хижины и суетящихся среди них людей. Это племя, которое готовится к какому-то значимому празднику. Все веселятся и улыбаются, и с радостью совершают приготовления к наступающему торжеству. Хижины стоят полукругом по периметру поляны, посреди которой сложен большой костёр. Члены племени носят хворост, чтобы огонь

был величественным и дал много тепла. Одна из хижин украшена особым образом, она вся в гирляндах из цветов, перед ней лежат красивые ракушки и цветут диковинные растения. Внутри хижины вы видите молодую пару, которая чего-то ждёт. Спускаясь всё ниже, вы парите прямо над этой хижинкой. Становится видно, что молодые супруги ожидают рождения ребёнка. Женщина лежит на кровати, застеленной морской травой. Она улыбается и очень хочет, чтобы жизнь, которая зародилась внутри неё, скорее появилась на свет. А муж держит её за руку, смотрит ей в глаза и утешает. Взгляните на них: как они прекрасны. Представьте, что вы скоро придёте в мир через эту семью. Вы вселяетесь в ребёнка, который в следующее мгновение родится. Не только родители ожидают вашего рождения. Всё племя ждёт этого события. Наконец момент наступает. Вы ощущаете, как ваше маленькое тело выходит из чрева матери, как отец берёт вас на руки и выносит из хижины, говоря: «Вот родился наш сын, мы дадим ему имя (если вы мужчина, напишите здесь своё имя) / Вот родилась наша дочь, мы дадим ей имя (если вы женщина, напишите здесь своё имя)». В этот момент жрец поджигает собранный хворост, и огонь взвивается вверх. С неба тоже струится яркий свет, он озаряет вашу голову. Люди начинают петь, танцевать и благодарить Бога за то, что прибыл ещё один член их сообщества. Каждый из них хочет подарить вам что-нибудь. Ваши родители сидят на почётных местах рядом с костром и по очереди держат вас на руках. Спускается сумрак, и в небе появляется первая звезда. Жрец показывает её всем присутствующим и говорит, что это ваша звезда. Вы тоже видите её свет и замечаете, как три мудреца спускаются на Землю по его лучам. Каждый из них собирается преподнести вам дар. Первый мудрец приносит талисман, который будет защищать вас от несчастий. Посмотрите на него и запомните, как он выглядит. Второй мудрец вручает предмет, который является ключом к тому, как вам жить и чем заниматься. Важно, чтобы вы запомнили, что это такое и зачем оно. А третий мудрец дарит вам нечто такое, что окажет-

ся глубоко скрыто в вас, но всегда будет присутствовать. Если сейчас вы запомните, что это, то потом сможете извлечь из себя и использовать. Теперь мудрецы просят у ваших родителей позволения взять вас на руки. Мать бережно отдаёт вас, а старейший из мудрецов берёт вас в руки и поднимает вверх. Он говорит: «Добро пожаловать сюда, на Землю. Вы – неповторимый человек, и все ждали, когда вы появитесь на свет. Живите, и пусть ваш жизненный путь всегда освещается вашей звездой. В моменты сомнений и отчаяния ищите её на небе и помните, что она ведёт вас к счастью». Мудрец отдаёт вас родителям, а племя начинает радостно петь и танцевать. Здесь вы узнаете величайшую тайну карты Божьего Суда – вы пришли на Землю не для наказания, а чтобы получать и дарить любовь. Вы – дитя Вселенной, и её любовь будет оберегать и защищать вас до конца дней. Не бойтесь принимать любовь в себе и дарить её другим. Теперь вы переполнены энергией гармонии и согласия с собой. Постарайтесь впитать её. И хотя мир, в котором вы оказались, прекрасен, помните, что во внешнем мире не менее красиво. Он ждёт вас. Когда будете готовы, медленно возвращайтесь к обычному бодрствующему сознанию, но помните, что вы видели. Не торопитесь. Медленно почувствуйте своё тело. Начните со ступней, голени и коленей. Затем перейдите к бёдрам, пояснице и животу. А теперь выше, почувствуйте свою грудь, руки и кисти. Затем поднимайтесь ещё выше, к шее, рту, носу и глазам. Почувствуйте свою голову, всё своё тело целиком и то место, где вы находитесь. Когда вы будете готовы, и будете уверены, что так лучше для вас, откройте глаза и улыбнитесь.

Ассоциации:

- счастье на Земле может быть достигнуто только путём реализации своей внутренней системы ценностей;
- нет ничего более ценного, чем ваше собственное мнение и способность его вырабатывать, потому что только это позволяет избежать манипуляций;

- если вы знаете свои корни, то можете на них опереться, и тогда ничто не «выдернет» вас с места, которое вы выбрали;
- «Покладистый телёнок двух маток сосёт», но стоит ли быть теленком?
- чтобы полностью реализовать себя здесь, на Земле, нужно уметь прощать. Умеете ли вы? Да? Вы простили себя?

Что делает Суд?

Соединяет; связывает; прощает; понимает; оценивает; ценит; уважает; признаёт права других; укореняет; привязывает; расширяет восприятие; склоняет к выполнению предназначения; формирует мировоззрение; возрождается.

Какой Суд?

Последовательный; ответственный; традиционный; философский; ценный; семейный; правоверный; укоренившийся; неконформистский; глобальный; правый; порядочный; честный; строгий; беспристрастный.

Рекомендации

1. Только коровы не меняют свои взгляды (хотя это не точно) – ваша система ценностей принадлежит вам, поэтому вы можете изменять её, и даже должны это делать по мере развития.
2. Имейте смелость сказать себе правду в глаза, даже если это больно. Лучше сделайте это сами, чем никто.
3. Уважайте семью и уважайте себя.
4. Выполняйте свою миссию без опасений – у вас есть все данные, чтобы сделать это так, как вам нужно.
5. Ваша система ценностей – это самое важное. Другие не должны её разделять, но должны уважать, так как вы уважаете их системы ценностей.

Божий Суд на более высоких уровнях Таро

Философско-мировоззренческий уровень. Суд Божий – это Аркан-сигнификатор философско-мировоззренческого уровня. Он сам по себе символизирует жизненную философию, мировоззрение и систему ценностей. Даёт однозначные убеждения и взгляды, а также возможность последовательного использования их в жизни. Чётко показывает, что является ценным, а с чем в жизни стоит бороться. Исключает любые конформистские рационализации и побуждает выходить с открытым забралом против любых невзгод. Это жизненная философия, относящаяся к семейным традициям и идущая от корней человека.

Герметичный уровень. В каждом из нас есть сетка наиболее важных ценностей, сплётённая в тонкую пирамиду, на которую мы всегда можем опереться. Но нам следует её в себе признавать, воплощать в жизнь и не бояться демонстрировать миру. Многие страшатся прямо сказать себе, что является для них самой важной ценностью. Почему? Потому что после этого нужно будет жить в соответствии с тем, что вы исповедуете, а значит, нельзя будет продолжать себе лгать и пускать пыль в глаза.

Эзотерический уровень. На этом уровне Божий Суд символизирует желание следовать своей миссии и оставить после себя значимый след на Земле в виде какого-либо результата собственного творения (рождение ребёнка, произведения, идеи, структуры и т. д.). Практическая реализация этого Аркана даёт необыкновенную этическую силу, полный разрыв с моральным релятивизмом, и при этом способность понимать других и прощать человеческие недостатки.

Мистический уровень. «Я пришёл сострадать, не соненавидеть» – понимание того, что на Земле нет чужаков, потому что «все мы – дети одного Бога».

2.22. МИР



ДЕВИЗ:

Все замечательные результаты, которых достиг человек, стали возможны, потому что он поверил, что что-то в нём самом превосходит внешние обстоятельства.

Б. Бартон

СТИХ:

Имейте надежду

*Имейте надежду! Но не дрянную, слабую,
Хилым цветком одетую, как корень трухлявый,
Но стойкую, хранящую семя
Будущих жертв в душе героя.*

*Имейте отвагу! Но не однодневную,
Что в безнадежном деле исчезает,
Но ту, что вечно с головой поднятой
Не даст вас сбросить с выбранного места.*

*Имейте отвагу! Не ту, что дышит неистово,
И, ослеплённая, летит без оружия,
Но ту, что сама неприступным валом
Против судьбы всегда возьмёт победу.*

*Давайте прекратим ласкать себя печалью,
Поиться постоянным плачем!
Любить себя в жалобах – удел невежд,
Мужам прилично тихо вооружиться.*

*Но не перестанем чтить свою святость
И сохранять чистоту идеалов;
Дадим им силу и вооружим,
Чтобы из края грёз пришли они в реальность.*

*Имейте надежду! Но не дрянную, слабую,
Хилым цветком одетую, как корень трухлявый,
Но стойкую, хранящую семя
Будущих жертв в душе героя.*

А. Аснык

Напоминающая символика

Открытость миру и людям; отсутствие внутренних блокировок; психическое здоровье; чувство юмора; уважение к традициям и обычаям других; терпимость; целостный человек, полный гармонии.

Всевозможные фобии, комплексы, травмы; компульсивное поведение; неврозы; страх ответственности за свою жизнь; внутренние барьеры; негативные программы; боязнь современности; крайний консерватизм; отказ от всего иностранного.

Медитация

Вокруг и внутри вас тишина и покой. Вам не нужно сейчас никуда идти и ничего делать. Вы сидите удобно. У вас закрыты глаза, дыхание спокойное и ровное. Представьте, что над вашим телом витает серебристо-розовый хрустальный шар, из которого на вас стекает серебристо-розовый тёплый свет. Он окутывает вначале вашу голову, глаза, нос, рот, а затем стекает вниз и покрывает руки и кисти. Вы всё больше и больше раскрываетесь и расслабляетесь. Теперь свет проходит через грудь, живот, поясницу и бёдра, а затем достигает колен, икр и ступней. Вы полностью расслаблены. Вы чувствуете себя в безопасности, потому что именно вы управляете медитацией и можете в любой момент остановить её, если посчитаете, что так лучше для вас. Вам ничто не угрожает, потому что ваши духи-хранители оберегают вас. И если вы готовы, то представьте, что вы стоите на самой высокой точке земного шара. У ваших ног лежит весь мир. Отсюда вы можете лицезреть неограниченное количество мест. Вы видите большие полные жизни города, снующих по ним людей, занятых своими делами, большие заводы и маленькие фабрики. Здесь можно увидеть мастерские художников, реализующих свои творческие проекты, и салоны знаменитостей. Вы замечаете небольшие города, где жизнь идёт немного медленнее, и у людей больше времени для себя, но и они много работают. Вы можете рассмотреть деревни, где рождается хлеб, а люди трудятся в поте лица, но с улыбками на лицах. Они понимают смысл своей работы. Вам также видны поля и леса, луга и болота. Ощутите, как красива и разнообразна планета, на которой вы живёте. Для каждого на ней есть место. Нужно только уметь его найти. С горы, на которой вы стоите, ведёт вниз много дорог, одна из них – ваша. Вы просто должны быть готовы выбрать её, и мир откроется для вас. Вы уже оставили все ограничения и знаете, что только вам решать, как вы будете реализовывать себя в этой жизни. Если вы оказались на этой высокой

горе, то уже преодолели препятствия, которые носили в себе с детства и юности. Вы стали хозяином своей судьбы и вправе выбирать то, что лучше для вас. Вот перед вами стоит ваш внутренний мудрец. Если нужно, ещё раз спросите у него, что вам следует делать в жизни, или попросите его помощи в выборе дороги. Вы имеете возможность всё снова обдумать, теперь уже ничем не ограниченный. Но пришло время принять решение. Период колебаний прошёл. И вот вы спускаетесь с горы по выбранной вами, среди многих, дороге. Вы идёте медленно и осторожно, проницательно осматривая вашу тропу, отмечая, куда она ведёт, что вы видите справа, а что слева. Посмотрите внимательно на то, что вас ожидает в конце. Потому что это цель, которую вам предстоит достичь в жизни. Если этот образ слабо просматривается, попробуйте напрячь зрение и вы обязательно увидите свою задачу. Также посмотрите, кто сопровождает вас на этой дороге. Кто-то уже прошёл перед вами, или вы первый на этом пути? Над Землёй медленно сгущаются сумерки, но вам нечего бояться, потому что над вами горит ваша звезда, которая ведёт вас в странствии по жизни. А рядом с вами идёт ваш внутренний мудрец, давая вам постоянную поддержку. Слушайте его голос и идите за своей звездой. Верьте своей интуиции, которая приведёт вас туда, куда вы должны прийти. Помните, что даже если вы чувствуете себя одиноким, то будучи самим собой и контактируя со своим внутренним миром, вы никогда не будете одиноки. Вы имеете право любить себя и заботиться о своём благополучии, но вы также обязаны оставить след на Земле. Здесь вы узнаете самый большой секрет карты Мир – впереди у нас много дорог, но только вы можете выбрать ту, которая подойдёт вам лучше всего. Теперь вы переполнены энергией гармонии и согласия с собой. Постарайтесь впитать её. И хотя мир, в котором вы оказались, прекрасен, помните, что во внешнем мире не менее красиво. Он ждёт вас. Когда будете готовы, медленно возвращайтесь к обычному бодрствующему сознанию, но помните, что вы видели. Не торопитесь. Медленно почувствуйте своё тело. Начните со ступней, голеней и ко-

лений. Затем перейдите к бёдрам, пояснице и животу. А теперь выше, почувствуйте свою грудь, руки и кисти. Затем поднимайтесь ещё выше, к шее, рту, носу и глазам. Почувствуйте свою голову, всё своё тело целиком и то место, где вы находитесь. Когда вы будете готовы, и будете уверены, что так лучше для вас, откройте глаза и улыбнитесь.

Ассоциации:

- мир – это пространство, которое мы создаём для себя и в котором живём;
- сколько мы даём миру, столько мы получаем от него;
- единственной мерой жизни человека является то, что после него останется в мире;
- толерантность – это принятие в себе того, что вам не нравится в других;
- умение вырваться из застоя своих мыслей – это первый шаг на пути к открытию мира.

Что делает Мир?

Он есть; существует; продолжает; становится; приближает; отдаляет; кружится; танцует; играет; грустит; развивается; переносит; понимает; принимает; считается; заполняет; отвечает; позволяет; соглашается; даёт возможность реализовывать; выполняет; одобряет; объединяет; соединяет.

Какой Мир?

Полный; целостный; большой; безграничный; разнообразный; красочный; толерантный; необузданный; свободный; невротический; открытый; гениальный; пространственный; совершенный; идеальный; истинный; разумный; простой и сложный; такой, как вы.

Рекомендации

1. Что бы вы ни делали, будьте в курсе того, что делаете – будьте в том, что делаете.
2. Мир такой, какой есть, и это, безусловно, лучший из известных вам миров.

3. Как человек вы одновременно являетесь частицей мира и целым, полным миром в самом себе.
4. Одобряя себя, вы одобряете весь мир.
5. Только в этом мире можно достичь состояния просветления...

Мир на более высоких уровнях Таро

Философско-мировоззренческий уровень. Мир – это цель, к которой мы стремимся в своей жизни, осознаём мы это или нет. Это совершенство, которого мы должны достичь в данном воплощении. Это возможность найти своё истинное «Я» и реализовать его в простых повседневных делах, в работе, развлечениях, радости, печали, свадьбе, трауре. Это сила, которую мы находим в себе, когда судьба нам не благоприятствует, и слабость, когда жизнь нас балует. Это единица как частица мира и как целый, гармоничный, полный мир. Это воплощение в жизнь слов Гермеса Трисмегиста: «Как наверху, так и внизу».

Герметичный уровень. Этот Аркан раскрывает простую и великую истину о состоянии человека: каждый из нас – это целое, дополняющее совершенный и идеальный мир. Именно внутри себя мы найдём как ответы на все вопросы, которые веками беспокоят людей, так и решения личных дилемм. Мы не должны через силу меняться, чтобы реализовать свою жизненную миссию. Её реализация станет возможной только тогда, когда мы углубимся в герметичный уровень своего естества и проникнемся тем, что найдём там.

Эзотерический уровень. Означает ничем не ограниченный, идеальный и бесконечный разум, а также выход за пределы времени и пространства нашего физического мира. Это познание других измерений и параллельных миров, свободное перемещение через все Планы бытия как видимые, так и невидимые. На данном уровне этот Аркан означает: «Могу, если хочу, и верю, что могу».

Мистический уровень. Просветление, состояние Бодхисаттвы.

3. Программы, или инструкция по эксплуатации человека

Каждый из нас рождается с точной и конкретной инструкцией по применению. Я знаю, это звучит странно, но это так. Нам стоит исследовать Портрет рождения, то есть рассчитанный на основе даты рождения. Он всегда является самым важным и главным. И если чего-то в нём нет, то и в жизни человека это не проявится, также как и в двадцати одной Программе, вычисляемых путём добавления значений отдельных Старших Арканов. Вот все наши Жизненные программы:

- I – Программа контактов и коммуникаций.
- II – Программа внутренней природы.
- III – Финансовая программа.
- IV – Профессиональная программа (работа).
- V – Программа интеллекта и знаний.
- VI – Партнёрская программа.
- VII – Программа карьеры и славы.
- VIII – Программа внутренней гармонии.
- IX – Программа духовности.
- X – Кармическая программа.
- XI – Программа внутренней силы.
- XII – Программа бессознательного.
- XIII – Программа здоровья.
- XIV – Программа реализации в обществе.
- XV – Сексуальная и энергетическая программа.
- XVI – Программа построения собственного мира.
- XVII – Программа творчества и артистизма.
- XVIII – Программа подсознания.
- XIX – Программа сознания.
- XX – Семейная программа.
- XXI – Программа тонкой психики.

Благодаря программам мы можем определить наши жизненные задачи, возможности и потенциал в конкретной сфере, вопросы приоритетов и ценностей. На основе программ мы можем также делать прогнозы: определить, как человек реализует себя в той или иной сфере жизни, что он может в ней ожидать, а что останется вне зоны его влияния из-за врождённых ограничений.

Основные правила интерпретации Программ:

- никогда не интерпретируйте Программу без предварительного анализа Портрета рождения;
- для расчёта Программ используйте только карты из Внутреннего портрета, то есть позиции 1, 2, 3, 4, 5, 6;
- обращайтесь внимание на то, сколько карт перешло из Портрета рождения в данную Программу: чем их больше, тем важнее Программа;
- если карта из 4-й позиции Портрета рождения перейдёт на любую другую позицию в Программе, то эта Программа облегчит проработку страхов, комплексов и проблем владельца Портрета;
- если в Портрете рождения есть двойные (или тройные) карты, они также будут и в Программе, и здесь они не интерпретируются как перевёрнутые, но в соответствии с данным Ключом;
- как в Портрете рождения, так и в программе, позиция 4 является наиболее сложной, и поэтому её следует интерпретировать особенно тщательно;
- при интерпретации всегда помните, что в Аркане, который мы видим на данной позиции, кроется Аркан-сигнификатор программы, и карта из аналогичной позиции Портрета рождения, например, Жрица в Программе контактов и коммуникаций состоит из двух Магов: $II = I + I$.

Чтобы облегчить интерпретацию программ, я для каждой из них даю ключ и пример анализа на основе портретов более или менее известных лиц.

3.1. I – Программа контактов и коммуникаций

Чтобы рассчитать Программу контактов и коммуникаций, следует добавить Мага (I) в каждую позицию Портрета рождения.

В качестве примера можно привести портрет Мартины Войцеховской, родившейся 28 сентября 1974 года.

Портрет рождения

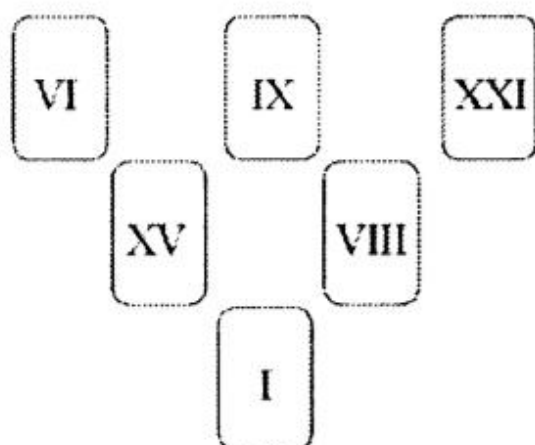

Программа контактов и коммуникаций

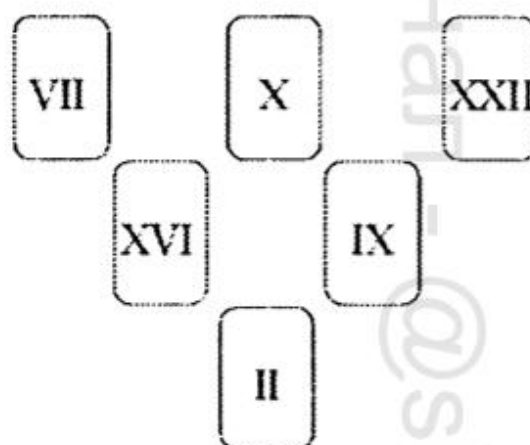

1. С кем и почему человеку проще всего устанавливать контакты (врождённая предрасположенность к контактам)?
2. В какой сфере жизни контакты с другими людьми будут самыми главными?
3. В какой сфере жизни контакты с другими людьми будут наиболее вдохновляющими?
4. Что человек блокирует в контактах?
5. На чём следует основывать контакты, что должно лежать в их основе?
6. Чем для данного человека являются контакты в духовной сфере?

Как мы видим, для Мартины Войцеховской эта программа довольно важна, потому что одна карта из Портрета рождения (IX на 2-ой позиции) переходит на 5-ую позицию в Программе. С одной стороны, это путь внутреннего развития, а с другой – преодоление страхов, связанных с одиночеством и старением. Также эта программа важна для известной путешественницы и журналистки, потому что сигнификатор данной программы, Маг, присутствует в Портрете рождения. Он находится на 6-й позиции и показывает способ реализации Мартины.

Рассмотрим всё по порядку. Колесница на 1-ой позиции указывает, что Мартина активно и с легкостью налаживает контакты в путешествиях, сама охотно их инициирует. А помогают ей в этом доброжелательность и умение быстро принимать решения (Влюблённые на 1-ой позиции Портрета рождения). По всей вероятности, сфера, в которой на первое место выходит коммуникация с другими существами (не только с людьми, Войцеховская очень любит животных), – это, с одной стороны, кармическая сфера, а с другой – экономическая. Отшельник на 2-ой позиции в Портрете рождения показывает, что владельцем Портрета является старая душа, которая уже очень далеко продвинулась в процессе духовного развития. Поэтому неудивительно, что установленные контакты и талант к общению будут использоваться для деятельности на благо нуждающихся, отвергнутых и обездоленных. Конечно, Мартина может управлять некоммерческим фондом или активно защищать права людей. Однако сфера, в которой контакты будут наиболее вдохновляющими для Войцеховской, – это всё новое и неизведанное, где можно что-то выявить и узнать. Нет сомнений в том, что областью открытий для этой энергичной женщины является весь мир (Аркан Мир на 3-й позиции Портрета рождения и Аркан Дурак на 3-й позиции Программы).

Есть ли что-нибудь, что Мартина Войцеховская блокирует при реализации данной программы? Казалось бы, нет, но всё-таки есть. Это страх что-то сломать, уничтожить или

разрушить (Башня в 4-й позиции Программы, Дьявол в 4-й позиции Портрета рождения). И это не безосновательный страх. Благодаря Аркану Дьявола на 4-й позиции в Портрете рождения, журналистка является очень энергичной, активной, динамичной и энергетически сильной личностью. И не всегда она способна совладать с этим. Бывает так, что Дьявол вырывается из-под контроля, и даже полностью перехватывает управление. А его сочетание с Башней действительно может привести к разрушению всего, что попадёт в сферу влияния такого соединения. К счастью, в основе контактов, в данном случае, находится Отшельник, который сочетает в себе жизненный опыт, духовную глубину, мудрость и... справедливость, в конце концов. Этот Отшельник состоит из Справедливости (VIII Аркан) и Мага (I Аркан). Поэтому, даже если Дьявол пытается выйти из-под контроля и уничтожить любые контакты или договоренности, то Отшельник в состоянии удержать его, а, при необходимости, исправить то, что разрушила Башня.

Чем для Мартины Войцеховской являются контакты в духовной сфере? Раскрытие тайн, выявление незримых законов и истин, познание сокровенного и поиск пути к более полной, богатой и разнообразной жизни несёт в себе Жрица, состоящая из двойного Мага ($II = I + I$) на 6-й позиции Программы. Ещё один способ реализации Программы – литературная деятельность. А каждая книга этой путешественницы и журналистки является непосредственным общением с миром и передачей сокровенных истин нам – читателям. Поэтому и стоит читать Мартину Войцеховскую!

3.2. II – Программа внутренней природы человека

Каждый из нас внутри немного отличается от того, как он представляет себя миру. Иногда маски, которые мы надеваем для контакта с окружением, становятся нашей

второй натурой, и мы сами забываем, кто мы на самом деле в глубине нашего существа. Данная программа позволяет заглянуть внутрь себя и узнать свою глубинную сущность.

Чтобы рассчитать Программу внутренней природы, добавьте Жрицу (II) ко всем позициям Портрета рождения.

В качестве примера для анализа будет использоваться портрет Анны Герман, родившейся 14.02.1936 года.

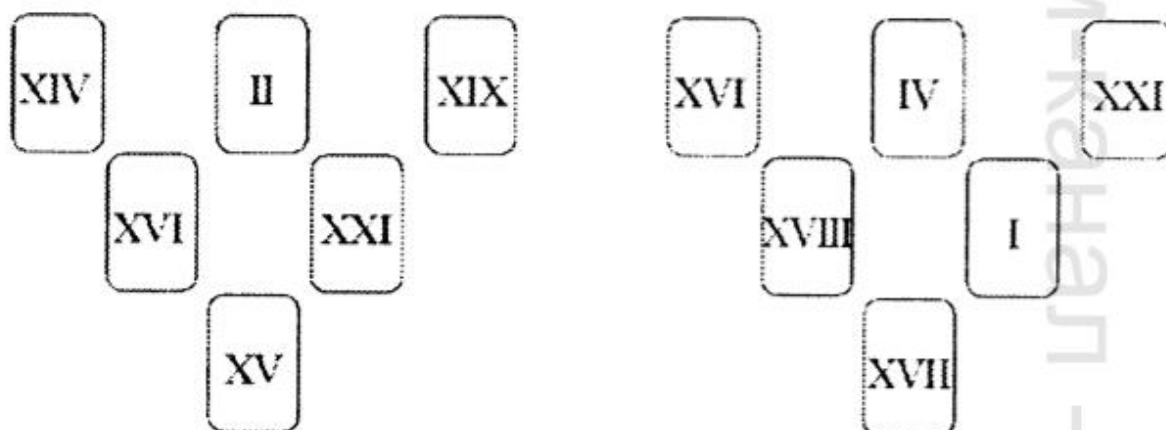

1. Кто я внутри себя?
2. Каково моё отношение к природе?
3. Каково моё отношение к цивилизации?
4. Что меня пугает, беспокоит в себе?
5. Что движет мной, в чём мой внутренний динамизм?
6. Суть моей внутренней природы, скрытая от других.

Какой была внутри эта необыкновенная женщина, когда-то столь известная, популярная, восхищавшая всю Европу и не только? Она родилась на территории Советского Союза в протестантской семье, происходившей из Германии. В детстве Анна сбежала вместе с матерью и бабушкой, и в результате различных переплетений обстоятельств поселилась в Польше. Хитросплетения её судьбы прекрасно видны в Портрете рождения: как бурное детство (XVI на 4-й позиции), так и осложнения, связанные с происхождением и проживанием (XXI на 5-й позиции – мир был её домом). Могла ли Анна Герман в такой нелёгкой ситуации реализо-

вывать Программу внутренней природы? Была ли эта Программа важна для неё? Определённо, да. На это указывают два Аркана, которые переходят из Портрета рождения в Программу – XVI и XXI. Башня переходит из неблагоприятной 4-й позиции в Портрете рождения на 1-ую позицию в Программе. О чём это говорит? Независимо от того, что в жизни певицы разрушалось и уничтожалось, она находила внутри себя силы, чтобы строить заново, даже на руинах.

Вторым показателем, подтверждающим важность данной Программы в жизни Анны, является тот факт, что Аркан Жрицы появляется в её Портрете рождения. Причём на значимой позиции, затрагивающей четыре другие карты. Таким образом, мы можем с уверенностью сказать, что Анна Герман реализовывала данную Программу и черпала в ней силы для своей необычной и трудной жизни.

Кем чувствовала себя внутри эта талантливая женщина? Прежде всего, созидателем. Где бы она не находилась и что бы не делала, – она строила: саму себя, свою жизнь, карьеру, отношения. Она пользовалась теми инструментами, которые были ей доступны в текущем моменте. Анна никогда не заламывала руки и не сдавалась. Она боролась до конца, как после несчастного случая в Сорренто, так и после диагностирования у неё рака. Конечно, в этом ей помогал Император со 2-ой позиции Программы. К природе Анна относилась холодно. Певица умела восхищаться естественной красотой, но у неё был ум учёного (она изучала геологию), и природе отводилась скорее служебная роль. Цивилизация и социальные порядки являлись для Анны более важными: она творила для людей и пела о человеческих ценностях. Певица была гражданкой мира и умела пользоваться благами цивилизации. Она мечтала преодолеть все границы. Потрясающий талант Анны Герман – голос невероятной силы и тембра, который был просто даром от Бога, – стал её паспортом.

Беспокоилась ли Анна Герман о чём-то внутри себя? Конечно! Луна на 4-й позиции в этой Программе, когда речь идёт о женщине, приносит много иррациональных

страхов, опасений и, прежде всего, неверие в свою женственность. В молодости певица была полна комплексов, особенно из-за высокого для женщины роста (более 180 см). К счастью, за позиции, отвечающей за внутренний динамизм, находится Аркан Маг. Он побуждал Анну выражать себя, выступать на сцене, петь. Важную роль сыграла также Звезда на 6-ой позиции Программы. Помимо артистического таланта эта карта дала певице необыкновенную чувствительность, умение тонко выражать чувства, а в сочетании с Луной на 4-ой позиции Программы – способность проявлять в песнях то, что кроется в душах многих людей – всеобщие, вечные истины:

*Судьба – не сказка, не мечта,
А серых дней простая суета,
Судьба несёт с собою слёзы, горечь, боль,
Но можно сделать судьбу свою доброй, а не злой...*

*Улыбайся,
Судьбе навстречу иди, смеясь, и улыбайся...*

3.3. III – Финансовая и материальная Программа

Чтобы рассчитать Финансовую и материальную Программу, добавьте Императрицу (III) ко всем позициям Портрета рождения.

В качестве примера можно привести портрет Билла Гейтса, одного из самых богатых людей в мире, родившегося 28 октября 1955 года.

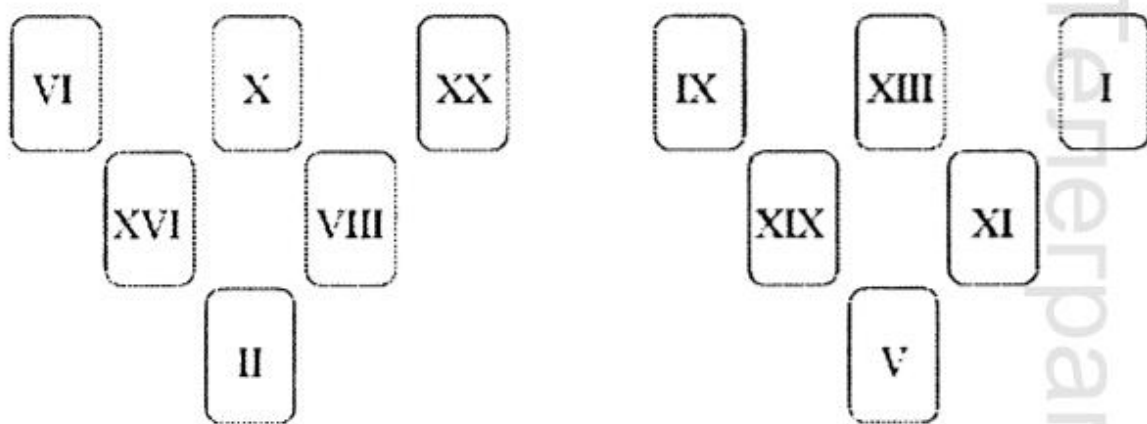

1. Основной способ получения дохода (собственности).
2. Что способствует моему обогащению?
3. Чего я могу достичь в финансовой сфере?
4. Что блокирует меня, какие страхи ограничивают меня?
5. Чего следует избегать, чтобы не понести потерь?
6. Что для меня деньги?

Как видно из Портрета рождения Гейтса, ни одна карта не переходит в финансовую и материальную программу, поэтому, похоже, она не особенно важна в жизни этого богатого человека. Так и есть. Гейтс заработал деньги как бы попутно, находясь в поисках любви и избегании одиночества. Благодаря Влюблённым на первой позиции в Портрете рождения он хорошо разобрался в материальных вопросах, умел делать эффективный выбор и принимать мудрые решения, что привело его к нахождению собственного уникального пути в сфере финансов (Отшельник на 1-ой позиции в Программе). Это послужило основой для получения дохода, а затем включилась способность преобразования денег (Колесо Фортуны в Портрете рождения и Смерть во 2-й позиции в Программе). Гейтс уже в молодости понял простой принцип – деньги должны быть в движении, потому что это энергия, и она не терпит застоя. Его обогащению также способствовали перемены, происходившие в современном обществе, особенно те, которые касались межличностного общения (Маг на 3-й позиции Программы). Чего может достичь Гейтс в финансовой сфере? Всего, что он яс-

но и чётко определит, назовёт, вербализирует, оставаясь при этом в гармонии с собственной системой ценностей – об этом свидетельствует Маг на 3-й позиции Программы, получившийся из Суда на 3-й позиции Портрета рождения.

Рост состояния Билла Гейтса стал возможным благодаря тому, что для него это был способ преодоления своих страхов (Башня на 4-й позиции Портрета рождения) и проработки внутренних блокировок в своей собственной личности (Солнце на 4-й позиции Программы). В молодости будущий финансовый магнат имел очень низкую самооценку, много внутренних ограничений и запретов. А деньги казались ему способом идеального существования, достижения уважения и признания.

Он быстро понял, что, во избежание потерь, следует любой ценой избегать силовых решений. И либо подчиняться закону, либо действовать, поворачивая закон в свою пользу (Сила в 5-й позиции Программы и Правосудие в той же позиции в Портрете рождения). Гейтс так работает и в настоящее время. Он также знает, что в его случае лучше действовать через других, а не ставить себя на постамент. Поэтому, несмотря на огромное богатство, мы не найдём избытка информации о Билле Гейтсе в рубриках о жизни знаменитостей. Он предпочитает оставаться в тени вместо того, чтобы демонстрировать свои финансовые возможности как в бизнесе, так и в благотворительности. Деньги для Гейтса – это возможность оказывать давление на других, а также возможность показать, как их можно собирать и использовать. На это указывает Жрица на 6-й позиции Портрета рождения и Жрец на той же позиции в Программе. Эти Арканы – пара, они эффективно и гармонично взаимодействуют друг с другом. Их сочетание говорит о способности выравнивать энергию как на внутреннем, так и на внешнем уровне, а также между этими уровнями.

И хотя некоторые люди утверждают, что деньги не приносят счастья, в случае с Биллом Гейтсом – они его принесли. И, безусловно, деньги помогли ему реализовать то, к чему этот человек стремился и что для него являлось важным.

3.4. IV – Профессиональная Программа (работа)

Чтобы рассчитать Профессиональную Программу, добавьте Императора (IV) ко всем позициям Портрета рождения.

Примером для анализа будет портрет Марии Склодовской-Кюри, человека, исключительно трудолюбивого и преданного своему делу. Она родилась 07.11.1867 года.

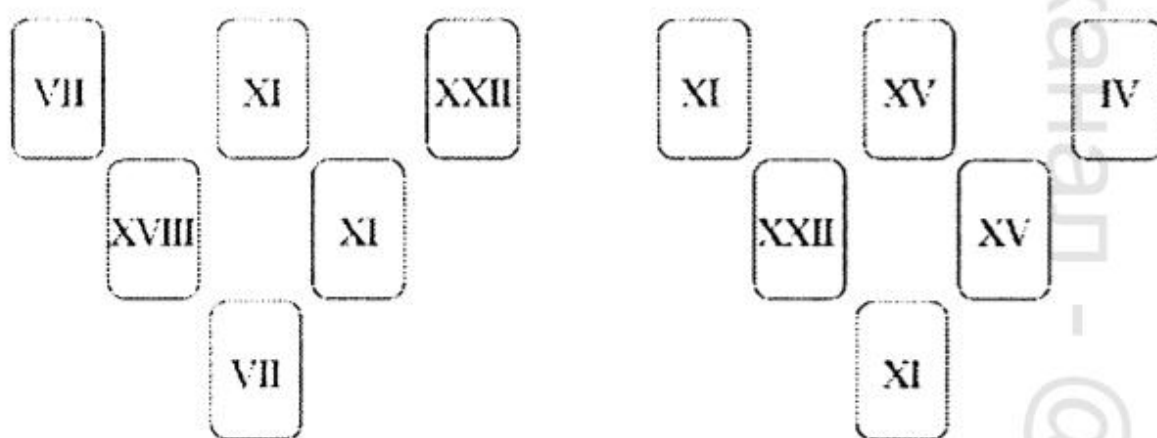

1. Что является наиболее важным для профессиональных вопросов, на что должна опираться профессия?
2. Какие возможности кроются в профессиональной сфере, чего может достичь человек?
3. В чём человек может стать мастером?
4. Какие подводные камни лежат в профессиональной сфере, что ограничивает, чего следует избегать?
5. На каких аспектах лучше всего основывать развитие профессиональной сферы, к чему следует стремиться в работе?
6. Какова цель работы человека в глобальном и духовном контексте?

Тот факт, что Профессиональная Программа была чрезвычайно важна для Марии Склодовской-Кюри, не подлежит сомнению хотя бы потому, что из Портрета рождения пере-

ходят сразу три карты – две Силы и Дурак. Но давайте остановимся на мгновение на Портрете рождения. У нашего лауреата Нобелевской премии есть две пары двойных карт – Сила и Колесница. Как видите, двойные карты не всегда являются чем-то проблематичным. Потому что, если вы проработаете их, если приложите старания и усилия, то они предоставят большие возможности, укрепят ваш потенциал, помогут развиваться и достигать высочайших лавров и почестей. В этом не усомнится никто, знакомый с биографией Марии.

Что касается программы Императора, то профессия Марии должна была основываться на внутренней силе и касаться вопросов, связанных с «властью». Без сомнения, это так и было. Склодовская-Кюри, благодаря силе своей личности и воле, преодолела многие препятствия, которые стояли на её пути в профессиональной сфере. Она стала первой женщиной, дважды получившей Нобелевскую премию, и это в такой, безусловно, мужской сфере, как физика. А двойной Дьявол (из Силы в Портрете рождения) наиболее красиво указывает на возможности, скрытые в профессиональной сфере (нет большей силы и энергии, чем радиоактивность). Именно этот удвоенный Дьявол показывает на вероятность получения двойной высокой награды за личные достижения. Хотя он также предостерегает от цены, которую придётся заплатить. А это была преждевременная смерть лауреата Нобелевской премии из-за облучения.

Император в 3-ей позиции (получающийся из Дурака в этой позиции в Портрете рождения) говорит, что владелица портрета может достичь мастерства в любой профессии, которая будет касаться нового, неизвестного, новаторского. А относиться к работе она будет со страстью и трудолюбием. К сожалению, 4-я позиция Программы была проигнорирована Марией и стала причиной многих проблем в её жизни. Потому что самой большой ловушкой в профессиональной сфере была чрезмерная доверчивость и наивность этой необыкновенной женщины по отношению к людям.

Особенно в отношении так называемой профессиональной конкуренции. Склодовская никогда не скрывала, над чем работала и чем занималась, она не таила результатов исследований, как раз наоборот. Это, к сожалению, привело к огромной волне злословия и клеветы, и даже к воровству её идей и результатов её работы. Конечно, в этом преуспели её коллеги-физики. К счастью, у неё хватало воли, энергии и сил, чтобы отстаивать себя и умело защищать как своё доброе имя, так и своего супруга, Пьера Кюри. Это было гарантировано Дьяволом в 5-й позиции Программы, при поддержке Силы с той же позиции в Портрете рождения. К сожалению, это также повлияло на её личную жизнь и на детей (Луна на 4-й позиции Портрета рождения).

Чему служила работа Марии в глобальном контексте? Тому, чтобы показать силу природы и использовать её для служения человечеству (Сила на 6-й позиции Программы, поддерживаемая Колесницей на той же позиции в Портрете рождения). С другой стороны, духовный аспект этих карт включает в себя информирование общества о том, что именно человек всегда несёт ответственность за то, что он делает и как применяет приобретённые знания. Последователи Марии Склодовской-Кюри использовали её научные достижения как для создания атомной бомбы, так и для строительства атомных электростанций. Поэтому помните, что выбор всегда принадлежит нам и только нам во всех сферах жизни.

3.5. V – Программа интеллектуального развития и знаний

Чтобы рассчитать Программу интеллектуального развития и знаний, добавьте Жреца (V) ко всем позициям Портрета рождения.

В качестве примера для анализа подойдёт портрет Матери Терезы из Калькутты, родившейся 16.08.1910 года, известной, почитаемой и уважаемой личности.

1. Мои врождённые интеллектуальные способности.
2. В какой сфере следует получить образование?
3. Где лучше всего использовать свои знания?
4. Что мешает моему интеллектуальному развитию?
5. Как сознательно использовать знания?
6. Как мои знания могут помочь мне в духовном развитии?

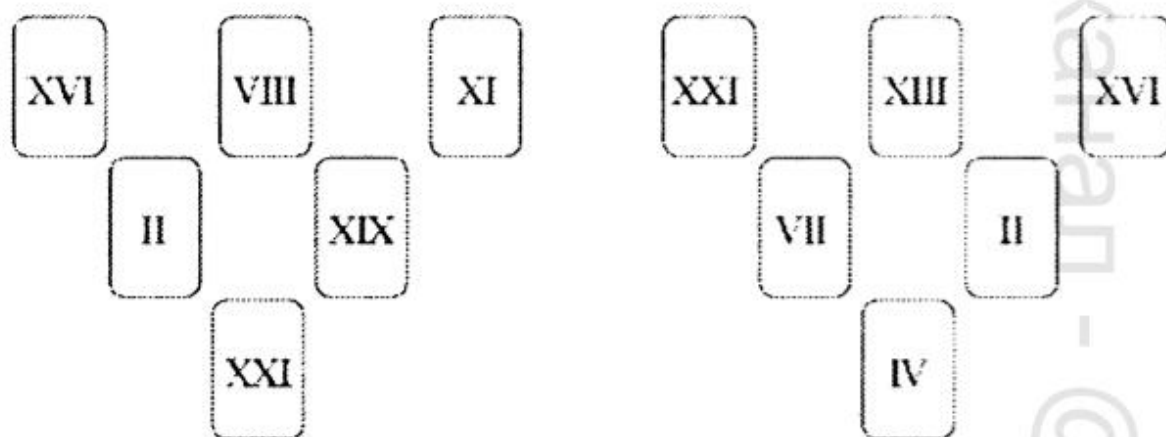

То, насколько важной была Программа интеллектуального развития и знаний для Матери Терезы из Калькутты, подтверждается числом Арканов, которые перешли из её Портрета рождения в эту Программу – три (Башня, Жрица и Мир). Кроме того, данная Программа помогла этой необыкновенной и очаровательной женщине проработать проблемную точку: карту Жрицы на 4-й позиции в Портрете рождения, которая вызывала страхи и тревоги, связанные с материнством, чувством безопасности, сложности в отношениях с женщинами. Благодаря Программе Жреца они были преобразованы в потребность опеки, заботы о нуждающихся, оказания помощи и поддержки другим.

Врождённые интеллектуальные способности Агнес Гондже Бояджиу (так её звали) были очень выдающимися. Это, вероятно, никого не удивит, если посмотреть на то, чего достигла эта простая девушка из албанской деревни, что

подтверждается Арканом Мир в 1-й позиции Программы. Он укреплен Башней из Портрета рождения, которая показывает, что разум Матери Терезы был сосредоточен на строительстве на разных уровнях. Поэтому она смогла создать такую стабильную и устойчивую структуру, как Орден Миссионеров Милосердия. Агнес воспитывала в себе способности к преобразованию и трансформации и использовала их там, где она считала необходимым. В принципе, она могла бы быть врачом, медсестрой или ветеринаром, но судьба распорядилась иначе. Однако я не сомневаюсь, что святая Тереза из Калькутты имела обширные познания в области медицины, хотя, возможно, больше практические, чем теоретические. И она, несомненно, умело применяла свои знания, чтобы выстраивать структуры (на 3-й позиции Программы находится Башня), что давало ей огромную силу (3-я позиция в Портрете рождения).

Что-то мешало интеллектуальному развитию Матери Терезы? Да. Потребность служить обществу. Она находила себя в служении и получала от этого огромную энергию (Колесница на 4-й позиции Программы), что вынуждало её быть активной, действовать и двигаться, но мешало ей сосредоточиться на книгах и спокойной преданности науке. С другой стороны, она использовала свои знания осознанно и ответственно, чтобы помочь тем, кого считала нуждающимися (Жрица на 5-й позиции Программы и Солнце на той же позиции Портрета рождения). У Матери Терезы была сильная харизма, которая помогала ей в служении людям. Она смогла «заразить» других своей идеей, убедить людей в том, что считала чрезвычайно важным. Агнес была хорошим человеком: не приторно сентиментальным, а искренне добрым и сочувствующим. Она оказывала мудрую помощь страдающим и обездоленным.

Помогли ли знания Матери Терезе в духовном развитии? Я думаю, что здесь не может быть сомнений, и каждый может сам ответить на этот вопрос. Добавлю только, что её знания в различных областях, безусловно, пригодились ей в работе, организации хосписов и мест помощи (Император

на 4-ой позиции Программы), а также позволили расширить деятельность созданного ею Ордена на весь мир. Таким было её стремление и задача, вытекающая из Портрета рождения (Аркан Мир на 6-й позиции в Портрете рождения).

3.6. VI – Партнёрская Программа

Чтобы рассчитать Партнёрскую Программу, добавьте Влюблённых (VI) ко всем позициям Портрета рождения.

Для примера рассмотрим портрет Анны Дымны. Она родилась 20 июля 1951 года. Анализируя данную Программу, я хочу подчеркнуть, что речь идёт не только о любви, но обо всех формах партнёрских отношений, включая профессиональные, творческие, семейные, дружеские и т. д.

1. Каким образом мы любили родителей, семью и как они любили нас.
2. Какие любовные отношения (между мужчиной и женщиной) типичны для нас.
3. Показывает наши страсти и другие привязанности.
4. Что блокирует нас в сфере отношений?
5. Чего мы ожидаем от партнёрских отношений?
6. Что такое духовная и всеобщая любовь для нас?

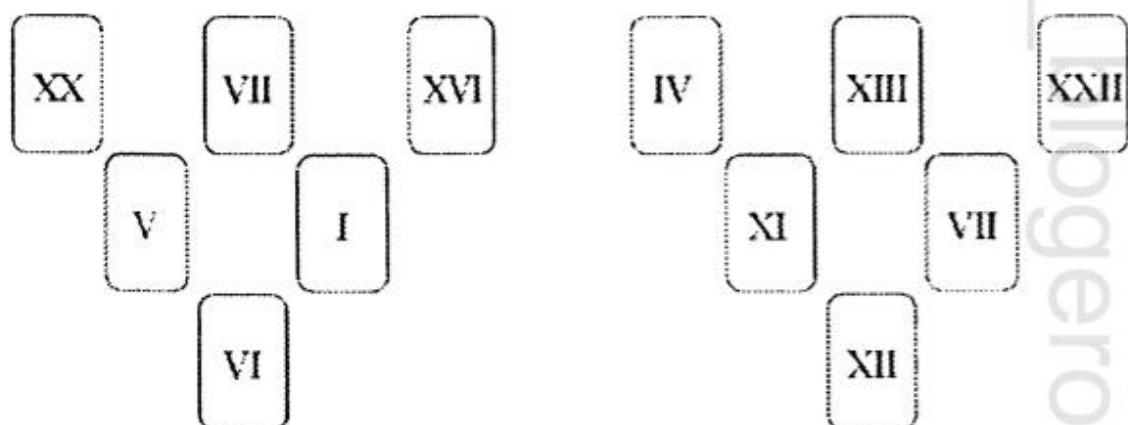

Я не просто так выбрала портрет Анны Дымны для анализа. Несмотря на то, что она вышла замуж в третий раз, нам более интересна её социальная и благотворительная деятельность. Партнёрская программа однозначно демонстрирует необычную способность Анны Дымны работать в разных сферах жизни, умение делиться и поддерживать других.

Семья и система ценностей, привитая в родительской семье, очень важны для этой чрезвычайно талантливой женщины, что отражается в её конкретных действиях. На это указывает Божий Суд на 1-й позиции Портрета рождения, который переходит в Императора на той же позиции Программы. В принципе, можно сказать, что Анна Дымна исповедует что-то вроде культа труда и совершенно справедливо считает, что её действия способны изменить мир (Смерть на 2-ой позиции Программы и Колесница на той же позиции в Портрете рождения). Эти два энергетичных Аркана (Император и Смерть) дают ей огромное количество сил и энергии, что обеспечивает необычайную активность и эффективность действий. Кроме того, Анна является человеком, который отлично умеет сотрудничать со всеми, когда дело касается конкретных действий.

Актриса очень зрело и глубоко любила свою семью, хотя любовь её родителей к ней не была слишком бурной и иногда принимала довольно суровую форму.

В партнёрских отношениях у Анны всё было несколько иначе. Это не удивительно, поскольку на 2-ой позиции Программы находится Смерть. Её первый муж, Веслав Дымны, умер от сердечного приступа.

Вторые отношения продолжались не слишком долго, партнёры расстались. А третий брак существует и в настоящее время. Трудности в любовных отношениях у Анны Дымны связаны с тем, что она ненавидит монотонность и всё время нуждается в новых впечатлениях (обратите внимание на 2-ю позицию в Портрете рождения и в Программе).

В свою очередь, 3-я позиция Программы показывает, что самой большой страстью Анны Дымны является всё новое,

что может очаровать и увлечь её. В отношении новшеств она начинает создавать структуру, развивает их, а когда проходит период увлечения, поручает продолжение реализации данного проекта кому-либо другому. А сама осуществляет новые начинания, которые, благодаря силе новизны, привлекают её очень сильно. Затем она находит новых партнёров, сотрудников и соавторов.

В сфере партнёрских отношений Анна Дымна блокирует свою внутреннюю силу (Сила на 4-й позиции Программы). Это происходит, с одной стороны, из-за чрезмерного поиска авторитетов, а с другой – из-за навязывания собственного мнения другим (Жрец на 4-й позиции Портрета рождения). У актрисы очень высокие требования в области партнёрства и она не стесняется чётко и резко говорить о них – Колесница на 5-й позиции Программы и Маг на той же позиции в Портрете рождения.

В то же время духовная и универсальная любовь в случае с Анной Дымной это... просто любовь. В Портрете рождения на 6-ой позиции находится сигнификатор Программы – Влюблённые, и на той же позиции в Программе – Повешенный. И здесь нам следует помнить, что Аркан Повешенный – это верхняя октава Влюблённых ($VI \times 2 = XII$, подробнее об октавах см. в разделе 5.1). Поэтому только чистая, самоотверженная и идеальная любовь может удовлетворить владелицу Портрета.

3.7. VII – Программа карьеры и славы

Чтобы рассчитать Программу карьеры и славы, добавьте Колесницу (VII) ко всем позициям Портрета рождения.

Примером для анализа будет служить портрет Марыли Родович, родившейся 08.12.1945 года, широко известной и любимой певицы, которая уже много лет радует не только польских зрителей.

1. На чём основано наше стремление к карьере, что может его блокировать?
2. От чего зависит наша карьера?
3. В какой области мы можем сделать карьеру?
4. Чего мы боимся; страхи, связанные с карьерой.
5. Что тормозит нашу карьеру?
6. В какой области мы можем быть первооткрывателями; сфера, в которой мы можем стать знаменитыми.

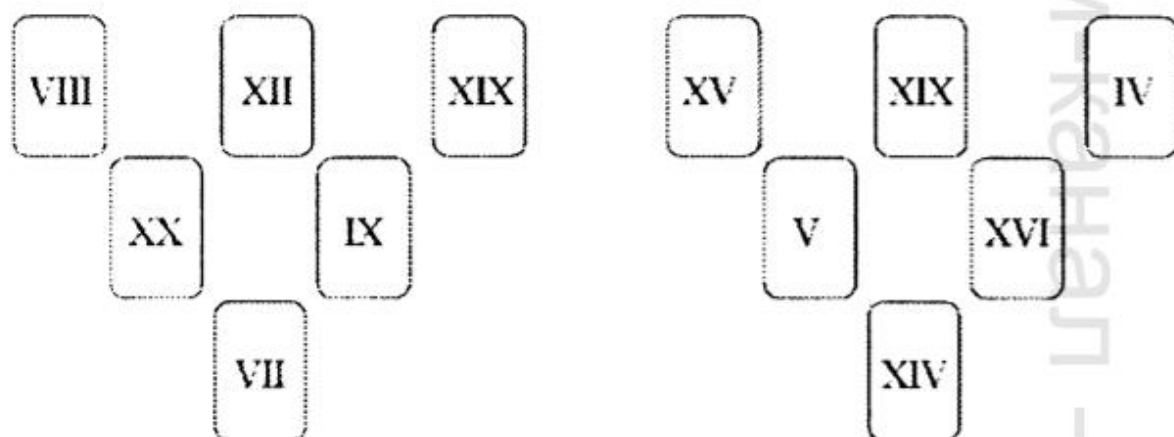

Многие из нас стремятся получить известность и сделать карьеру. Одним это удастся, другим – нет. Почему? Ответ на этот вопрос можно найти в Программе карьеры и славы. Марьяля Родович основывала свои стремления в этом направлении на колоссальной энергии, которая переполняла её (Дьявол на 1-ой позиции Программы), а также на внутреннем равновесии и способности сохранять дистанцию (Справедливость на 1-ой позиции Портрета рождения). Конечно, в построении карьеры и завоевании артистической славы больше всего помогло Солнце на 2-ой позиции Программы. Оно привлекает внимание окружающих, усиливает интерес к личности и делает человека «видимым». А благодаря тому, что в Портрете рождения на этой позиции присутствует Повешенный, сохраняется глубина внутренних переживаний, столь необходимых для артистической деятельности. У Марыли Родович фантастические выступления благодаря её сильному голосу, чудесно-

му исполнению произведений, сценическому костюму и сопровождающему бэк-вокалу. Обратите внимание, что Аркан Солнца также находится в Портрете рождения певицы на третьей позиции, что гарантировало ей дальнейшую карьеру и успех в третьей части жизни.

Марыля Родович могла сделать карьеру в различных областях. Это обусловлено её исключительным трудолюбием, динамизмом и пробивной силой, о которых нам говорит Император на 3-ей позиции Программы. Этот Аркан сам по себе энергичный и активный, кроме того он «подогревается» Солнцем на той же позиции Портрета рождения. Если бы Родович не занялась карьерой певицы, она могла бы достичь больших высот в традиционно мужских занятиях – служба в армии, полиции и т. д.

Препятствие для создания карьеры в случае с Марылей Родович заключалось в низкой самооценке, вынесенной из родительской семьи (Жрец на 4-й позиции Программы и Божий Суд на той же позиции в Портрете рождения). Но, как мы знаем, ей удалось преодолеть эту сложность, благодаря чему певица с триумфом выступает на протяжении многих лет и, несмотря на годы, не теряет популярности. С другой стороны, Родович несколько прячется за своими яркими, часто необычными нарядами, в которых выступает на сцене. По всей вероятности, в этом направлении её толкает Жрец. Парадокс? Нет! Мы должны помнить, что октава Жреца – это Колесо Фортуны, следующий Дьявол, а затем идёт Божий Суд (подробнее об октавах в разделе 5.1).

Что мешает карьере Родович? Любые изменения в личной жизни, разлука с любимым человеком, расставание, развод. На это ясно указывает Башня на 5-й позиции Программы, содержащая в себе Отшельника с той же позиции Портрета рождения. Эта динамичная и даже экзотическая певица ничего так не боится, как одиночества, и готова на многое, чтобы избежать его. Однако когда что-то драматичное происходит в её партнёрских отношениях, это сразу отражается на работе и карьере, о чём свидетельствует тот факт, что Марыля на некоторое время исчезает со сце-

ны, чтобы залечить эмоциональные раны в одиночестве. Напротив, когда в личной жизни артистки царит равновесие (на 6-й позиции Программы Аркан номер XIV, то есть высшая октава сигнификатора Программы – Колесницы), её творческий потенциал значительно возрастает. У певицы появляются свежие идеи и наступает скачок в развитии её карьеры. Слава вновь вспыхивает яркими красками, так похожими на цвета, используемые Марылей на сцене.

Стоит добавить, что Родович была обречена на успешную карьеру. Человек, у которого 6-ю позицию в Портрете рождения занимает Колесница, должен очень «стараться», чтобы не добиться успеха, потому что успех как будто прописан ему уже с самого рождения. Однако это не означает, что Марыля Родович получила признание незаслуженно.

3.8. VIII – Программа внутренней гармонии

Чтобы рассчитать Программу внутренней гармонии, следует добавить Справедливость (VIII) ко всем позициям Портрета рождения.

В качестве примера для анализа возьмём портрет Тензина Гьяцо, XIV Далай-ламы, родившегося 06.07.1935 года, лауреата Нобелевской премии мира, человека, который служит примером для подражания всем людям, стремящимся к просветлению.

1. Что лежит в основе моей внутренней гармонии?
2. На чём я должен основывать своё душевное спокойствие?
3. В чём суть моей внутренней гармонии?
4. Что больше всего мешает моей гармонии?
5. Какова моя сила духа?
6. Что даёт миру моя внутренняя гармония?

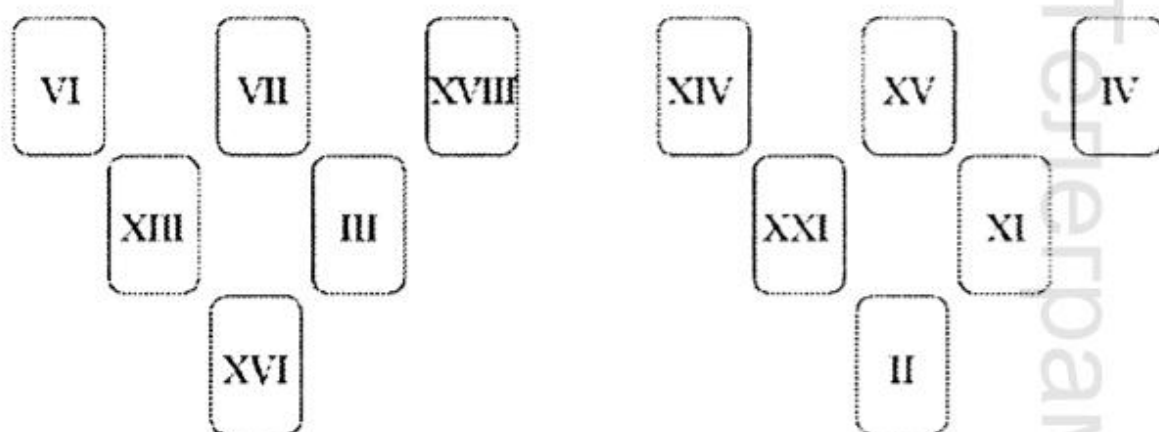

Это очень важная программа для людей, стремящихся к достижению душевного спокойствия и просветлению. Такое возможно, если мы сотрудничаем с энергиями в нашей Программе внутренней гармонии, как это делал Просветлённый Тензин Гьяцо. Основой его гармонии является равновесие между внешним и внутренним состояниями и чувства, основанные на всеобщей любви (на 1-ой позиции Программы Аркан Равновесие, получившийся из Влюбленных с 1-ой позиции Портрета рождения). В принципе, Далай-лама мог стать, кем хотел, делать то, что хотел, добиться славы в любой области (Колесница на 2-й позиции Портрета рождения), но он выбрал именно эту, а не другую дорогу. Он сделал так сознательно, ничего не оставил на волю случая и построил своё душевное спокойствие на значении законов, управляющих энергиями видимого и невидимого мира (Дьявол на 2-ой позиции Программы). А суть внутренней гармонии Далай-ламы основана на глубокой духовности и способности издали видеть мир и всё, что в нём происходит. Этот человек – воплощённый Отшельник, он просто идёт и показывает нам всем путь, освещая его своей мудростью, но никто не заставляет нас следовать за ним. Мы можем выбрать дорогу сами. Возможно, это связано с Арканом Императора на 3-ей позиции Программы. Тем не менее, его слова обращены прямо в душу тех, кто хочет его слушать, благодаря тому, что в той же позиции в Портрете рождения находится Луна.

Внутреннюю гармонию Далай-ламы XIV нарушает то, что происходит в мире, – войны, катаклизмы, несчастья,

отсутствие солидарности между людьми, равнодушие и т. п. (Аркан Мир на 4-й позиции Программы). Тензин Гьяцо относится к нашему миру с пониманием и любовью, это помогает ему сохранять внутреннюю гармонию, несмотря ни на что. Для него это нелегко, потому что на 4-й позиции в Портрете рождения находится Аркан XIII – Смерть, затрудняющий адаптацию к изменениям, которых Далай-лама пережил очень и очень много в своей жизни.

Для достижения такого состояния духа, как мы видим в Просвещённом Тензине Гьяцо, сыграла важную роль Императрица на 5-й позиции Портрета рождения. Башня представляет необычный архетип Строителя, который Далай-лама XIV реализует недостижимым для подавляющего большинства людей способом. Мы можем увидеть это сами – на 6-й позиции Программы есть Аркан Жрицы, и на той же позиции в Портрете рождения находится карта Башни, а это означает, что Просвещённый Тензин Гьяцо несёт миру прогресс, развитие и рост в духовной сфере. Воспользоваться этим могут все, кто захочет. И пусть таких людей будет как можно больше, это принесёт пользу всему человечеству.

Касаемо Портрета и Программы внутренней гармонии Далай-ламы XIV, стоит обратить внимание на несколько дополнительных моментов.

Во-первых, Программа внутренней гармонии на 1-й позиции имеет тот же номер, который достался Просвещённому Тензину Гьяцо, – XIV. Это подтверждает правильность выбора этого человека для реализуемых им функций.

Во-вторых, важность Программы внутренней гармонии в жизни Далай-ламы подтверждается множественными октавами, связанными с Портретом рождения и повторяющимися Арканами: Колесница в Портрете рождения на 2-й позиции и её более высокая октава в Программе на 1-й позиции, а также полная октава этого Аркана в обоих портретах – VII, XIV, XXI.

Всё это ещё раз подтверждает, что Далай-лама XIV является необыкновенным человеком.

3.9. IX – Программа духовности

Чтобы рассчитать Программу духовности, следует добавить Отшельника (IX) ко всем позициям Портрета рождения.

Примером для анализа будет портрет Иоанна Павла II (Кароль Войтыла), родившегося 18.05.1920 года, первого польского Папы.

1. Какова моя душа?
2. На чём основана моя духовность?
3. К чему ведёт меня духовное развитие?
4. Какова моя самая важная задача в этой жизни в духовной сфере?
5. На что я могу духовно опереться в трудные времена?
6. В чём содержится (в чём заключается) частица Бога во мне?

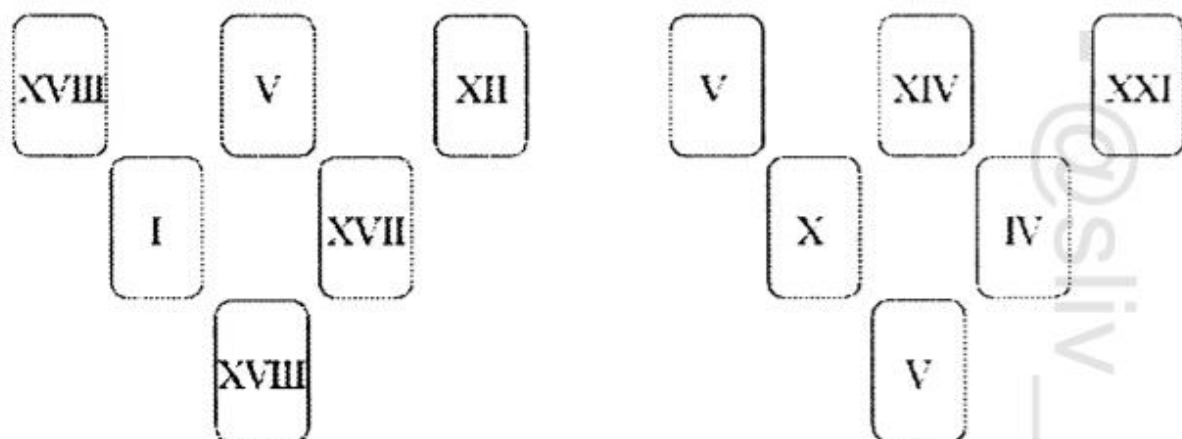

Иоанна Павла II не нужно никому представлять. Этот человек изменил ход истории Польши и оставил свой след в истории всего мира. Такое не было бы возможным без исключительной духовной силы Кароля Войтылы. И, как видите, дорогие читатели, двойные карты в Портрете не мешали ему. Скорее наоборот, их проработка дала этому уникальному человеку необычайную духовную мощь. Но давайте начнём с самого начала. На 1-й позиции Программы находится Аркан Жреца, который также повторяется на её 6-ой позиции. Карта говорит о том, что у нашего Папы была душа учителя, наставника, мудреца. Иногда этот Ар-

кан даёт сухость и чрезмерную суровость, но здесь его поддерживает Луна с 1-й позиции в Портрете рождения, а она вносит чувствительность, эмпатию и заботу. Благодаря этому Иоанн Павел II был мягким учителем и очень чувствительно относился к тому, чтобы не причинить вреда слабым и особенным. С другой стороны, вся его духовность была основана на поиске равновесия между тем, что снаружи, и тем, что внутри (Равновесие на 2-ой позиции Программы). Этот человек умел найти общее и избегать того, что разделяет. Хотя Жрец, занимающий 2-ую позицию в Портрете рождения, не допускал никаких компромиссов в принципиальных вопросах и принуждал соблюдать моральные принципы и этические требования. Кроме того, эти три аркана (Жрец, Луна и Равновесие) являются Великим Трио обоих портретов. Они очень сильно связаны между собой и указывают на основы духовности Святого Отца: мудрость, равновесие и чувствительность.

К чему привело духовное развитие Кароля Войтылы? Здесь, пожалуй, каждый читатель может ответить сам – к оказанию огромного влияния на весь мир (Аркан XXI на 3-ей позиции Программы). Этот потенциал Иоанн Павел II использовал всецело. Он внёс огромный вклад в духовность всего человечества в двадцатом веке, а его наследие по-прежнему оказывает мощное влияние на людей.

Духовное развитие Папы привело его к выполнению обязательств по реинкарнации и усвоению новых, вероятно, уже последних уроков кармы. Недаром он был приписан к ордену святых. Вероятно, это было его последнее воплощение на Земле (Колесо Фортуны на 4-й позиции Программы). Вне всякого сомнения, помогал Аркан Маг на 4-й позиции Портрета рождения. Надлежащим образом проработанный, он способствовал чёткому выражению мыслей в устной и письменной речи, установлению контактов и общению с людьми из разных культур и религий.

На что опирался Иоанн Павел II в трудные времена? На энергию и желание действовать, которые обеспечивает Им-

ператор в 5-ой позиции Программы, а также на собственные чувства (Звезда на той же позиции в Портрете рождения).

Божественный принцип в Иоанне Павле II был основан на прямом контакте с Творцом, на понимании Божественных законов и знаниях, полученных из первоначального, высшего источника. Он умело воплощал их в жизнь в своих словах и делах. На это указывает Жрец на 6-й позиции в Программе.

Подведём итоги: духовная программа Иоанна Павла II была полностью реализована и доведена до максимального совершенства. Единственной общей картой в Портрете и Программе духовности Святого Отца является Жрец. Но благодаря тому, что в Программе этот Аркан повторяется дважды, он сыграл существенную и важную роль: позволил Каролу Войтыла стать духовным учителем человечества.

3.10. X – Кармическая Программа

Чтобы рассчитать Кармическую Программу, следует добавить Колесо Фортуны (X) ко всем позициям Портрета рождения.

В качестве примера возьмём портрет анонимного мужчины, родившегося 13.10.1966 года. Проанализируем его судьбу в этом воплощении.

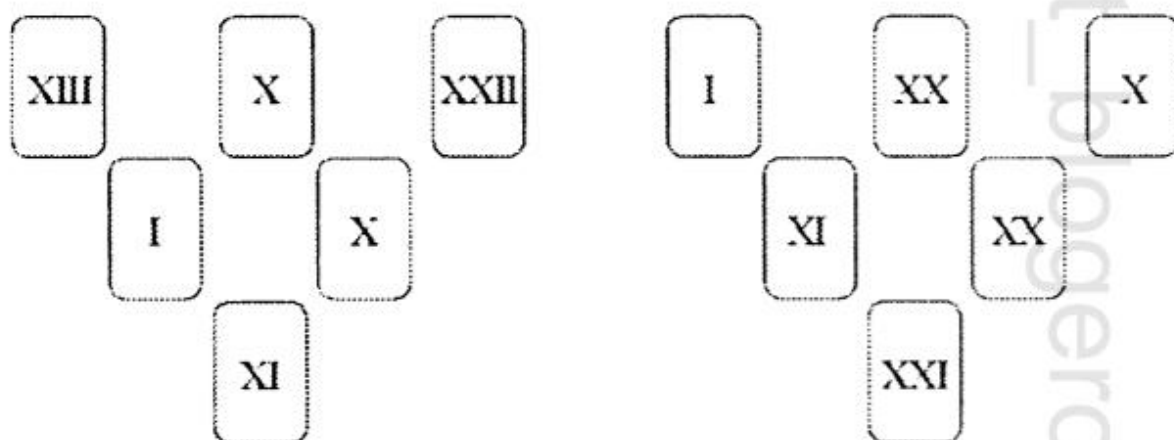

1. Какова старейшая Кармическая программа, реализуемая в текущем воплощении?
2. Какая Кармическая программа наиболее важна в этом воплощении?
3. Что должно быть достигнуто в кармическом аспекте нынешнего воплощения?
4. Какая Кармическая программа наименее понятна человеку?
5. Чему должна научиться душа в этом воплощении?
6. Что в нынешнем воплощении поможет проработать карму?

Человек, рождённый в указанную дату, – мужчина по имени Яцек. У него очень бурная жизнь, полная судьбоносных изменений. В детстве он перенёс очень тяжелую болезнь, и основным чудом является то, что этот человек выжил и живёт в настоящее время. Будучи взрослым, он был обвинён в тяжком преступлении, провёл почти год под стражей, прежде чем выяснилось, что он невиновен, и преступление, в котором его обвиняли, совершил его двоюродный брат. Неудовлетворённый жизнью в нашей стране, он уехал за границу, где вполне преуспевал. Но обязательства перед семьёй заставили его вернуться. Здесь он познакомился с эзотерикой и стал её изучать. Только это позволило ему вывести свою жизнь на прямую дорогу.

Посмотрим, как обстоят дела с Кармической Программой пана Яцека. Самая старая программа, реализуемая этим человеком, обозначена Арканом Маг, который также находится в Портрете рождения на 4-ой позиции. Именно здесь кроется причина того, что невинный Яцек провёл год в тюрьме вместо своего двоюродного брата, а также вызвал проблемы в коммуникациях. А влияние карты Смерти на 1-ой позиции Портрета рождения вызвало серьёзные проблемы со здоровьем в детстве. Единственное утешение заключается в том, что пан Яцек таким образом погасил кармические долги по отношению к своим братьям и сёстрам. Это также поддерживается картой Божьего Суда на 2-ой

позиции Программы. Именно она ясно показывает, что родовая карма для владельца Программы является наиболее важной в нынешнем воплощении. С этой точки зрения пан Яцек очень мудро поступил, вернувшись из-за рубежа, чтобы поддержать семью в трудной ситуации, заботиться о своей больной матери и младшей сестре после аварии. Кроме того, оба портрета ясно показывают, что мы имеем дело с сильной взаимной связью семейной и индивидуальной кармы (на 2-й позиции Портрета рождения мы видим Колесо Фортуны и тот же Аркан находится на 3-ей позиции Программы). Поэтому, прорабатывая семейную карму, Яцек реализует также 3-ю позицию Программы и отработывает свою индивидуальную карму. А так и должно быть, потому что из других позиций его Портрета (Кармического портрета) известно, что в предыдущем воплощении он особенно вредил своим близким, применяя насилие по отношению к ним и предаваясь измене.

Позиция 4 Программы указывает, какой аспект кармы человек понимает хуже всего. В случае с паном Яцеком мы видим Аркан Силы на этой позиции. Мы знаем, что он жил за границей в течение нескольких лет и хорошо себя там чувствовал. Исходя из этого, можно предположить, что энергии этой карты были в конце концов ассимилированы и отработаны. В свою очередь, душа пана Яцека в этом воплощении учится тому, что такое семья, исповедуемые ценности и верность собственным принципам. На это указывает Божий Суд на 5-й позиции Программы, поддерживаемый Колесом Фортуны в той же позиции в Портрете рождения. Однако в проработке кармы и усвоении её уроков Яцеку поможет его личность, способность быть самим собой независимо от ситуации, внутренняя сила и, конечно же, оптимизм. Это обусловлено Арканом Мир на 6-й позиции Программы, при поддержке Силы на той же позиции в Портрете рождения.

Подведём итог: я выбрала этот портрет для анализа, потому что он ясно показывает, насколько важной в случае этого человека является карма как индивидуальная, так и

семейная. Об этом говорят повторяющиеся карты Колеса Фортуны в Портрете рождения, повторяющиеся карты Божьего Суда в Программе и Аркан Мага, который с трудной позиции при рождении переходит на 1-ую позицию Программы.

3.11. XI – Программа внутренней силы

Чтобы рассчитать Программу внутренней силы, следует добавить Силу (XI) ко всем позициям Портрета рождения.

Примером для анализа послужит портрет Хелен Адамс Келлер, родившейся 27 июня 1880 года. Это была необыкновенная женщина, американская слепоглая писательница, педагог и общественный деятель. Хелен в возрасте 19 месяцев перенесла болезнь, которая лишила её зрения, слуха и частично речи, но она нашла в себе внутреннюю силу, чтобы прожить прекрасную творческую жизнь.

1. Моё глубочайшее внутреннее «Я», суть моего существа.
2. В чём заключается моя сила?
3. На что я способен в экстремальной ситуации?
4. Что является опасным для меня?
5. Что защищает меня внутри?
6. Из чего я могу черпать свою внутреннюю силу?
- 7.

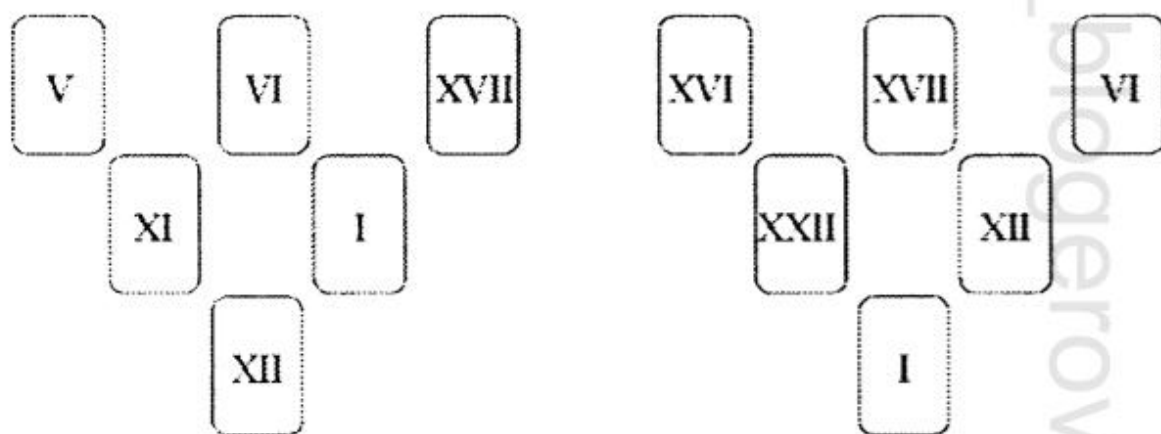

Первое, на что я хотела бы обратить ваше внимание: из Портрета рождения Хелен в Программу внутренней силы переходят сразу четыре карты – Звезда, Влюблённые, Повешенный и Маг. Вторая, не менее важная особенность заключается в том, что символ программы – Аркан Сила находится в наиболее трудном положении в Портрете рождения. Это ещё раз доказывает, что не всё предопределено и, если человек хочет, он может преодолеть даже самые сложные препятствия, ограничения, проблемы и комплексы. И в то же время подчеркивает тот факт, что Хелен Келлер построила свою жизнь на основе данной Программы.

В основе сущности Хелен была способность строить даже на руинах. Это умение ей дала Башня на 1-ой позиции Программы, опирающаяся на понятные и глубокие моральные принципы, которые эта необыкновенная женщина несла в себе уже с момента рождения (Жрец на 1-й позиции Портрета рождения). Её внутренняя сила проистекала из чувствительности, глубокой эмоциональности, универсальной способности любить, а также из артистических талантов, которые ей дала Звезда на 2-ой позиции Программы и на 3-й позиции в Портрете рождения. Необходимость общения с красотой мотивировала Хелен на преодоление налагаемых её судьбой ограничений. В экстремальных ситуациях Келлер взывала к безграничной всеобъемлющей любви, к самой могущественной силе, существующей на нашей планете. Уважаемые читатели, обратите внимание на то, как красиво перемещаются эти два Аркана – Влюблённые и Звезда – земная и небесная любовь. И в Программе внутренней силы, и в Портрете рождения они находятся на 2-й и 3-й позициях, только меняются местами. Мало кто на Земле может так идеально, безгранично любить, как это делала Хелен Келлер. Оттуда она и черпала свою силу. Поэтому в экстремальных ситуациях она делала то, на что способно так мало людей, – любила.

Было ли для неё что-то опасное? Да, но она пережила это в детстве, заболела ужасной болезнью, которая лишила её слуха и зрения. Об этом свидетельствует Аркан Сила на 4-

ой позиции Портрета рождения, но... Но уже ребенком она попыталась это преодолеть, и ей удалось. Зная, что значит быть инвалидом, Хелен посвятила себя деятельности на благо людей с ограниченными возможностями, особенно детей. Она понимала, как помочь им преодолеть то, что для неё самой оказалось опасным (Дурак на 4-й позиции Программы). В этом вопросе её поддерживала карта Повешенного на 5-й позиции Программы, которая переместилась туда с 6-й позиции Портрета рождения. Этот Аркан дал Хелен хороший контакт с Высшим «Я», способности к глубокой рефлексии, визуализации и сосредоточению на внутреннем мире. Для каждого из нас это бесценные навыки, но в случае человека, который не может слышать и видеть, этот дар нельзя переоценить.

Важную роль в жизни Хелен Келлер сыграла также карта Маг как в Программе (6-я позиция), так и в Портрете рождения (5-я позиция). Именно данный Аркан пробудил в этой необыкновенной женщине силы, позволил преодолеть ограничения, связанные с речью, помог освоить несколько иностранных языков и дал мощную поддержку её литературному творчеству.

В случае Хелен можно с уверенностью сказать, что она полностью использовала свою Программу внутренней силы.

3.12. XII – Программа бессознательного

Чтобы рассчитать Программу бессознательного, следует добавить Повешенного (XII) ко всем позициям Портрета рождения. Это очень глубоко скрытая программа, и 99,9% людей не имеют к ней никакого отношения. Поэтому её анализ намного сложнее.

Примером для анализа послужит портрет Адольфа Гитлера, родившегося 20.04.1889 года.

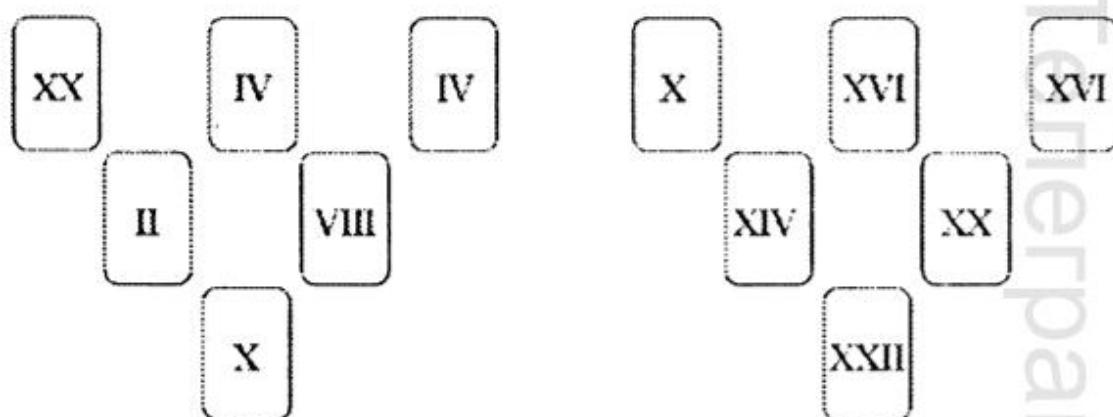

1. Что мы делаем такого, что вообще не осознаем, какую задачу выполняем, не осознавая этого?
2. Что для нас самое главное, хотя мы не знаем об этом?
3. Что нам не нравится, что мы отвергаем, хотя не знаем, почему?
4. Что вызывает в нас внутренние, ничем реально не обоснованные возражения?
5. На чём в нашей жизни больше всего отражаются программы бессознательного?
6. К чему ведёт реализация программы бессознательного в позитиве и в негативе?

Жизнь и отвратительная деятельность Гитлера знакома каждому. Я решила, что стоит взглянуть, чем этот человек подпитывался с бессознательного уровня, из самых глубоких слоев личности, которых он вообще не осознавал. Первая задача, которую он выполнял бессознательно, заключалась в полном отрезании себя от семьи, принципов, вынесенных из дома, и постановке себя в центр мира. Когда речь идёт о Колесе Фортуны, мы часто встречаемся с рекомендацией о том, что человеку, который хочет управлять своей жизнью, следует отказаться от пребывания на крае и поместить себя в центр этого Аркана, стать его осью. Гитлеру это удалось, хотя, конечно, он не знал об этом и утверждал, что всё, что он делал, осуществлялось на благо немецкой нации (Колесо Фортуны на 1-ой позиции Программы, поддерживаемое Божьим Судом на той же позиции в Портрете рожде-

ния). Фюрер также не подозревал, что самое важное дело для него – это... разрушение: Башня на 2-й позиции Программы. А он умел уничтожать как никто до него, и, будем надеяться, никто после него. Он оставил после себя руины и пепелища, истреблённые народы, разрушенные государства и деморализованное человечество. Это была чрезвычайно эффективная деятельность, потому что Аркан XVI из Программы очень сильно поддерживался Императором на той же позиции в Портрете рождения и, кроме того, он был двойным, а потому и разрушительным. Адольф Гитлер ненавидел строить, он отвергал любые конструктивные действия. Конечно, если бы кто-то спросил его, почему он это делает, он ответил бы, что хочет построить «Великую Германию», но повторяющаяся на 3-ей позиции Программы карта Башни никогда бы не допустила этого. Именно она заставила Фюрера думать, что он создаёт что-то эпохальное и великое. К счастью для человечества, она сделала его неспособным остановиться в процессе разрушения, и, в конце концов, он натолкнулся на препятствие, которое не смог преодолеть. Благодаря этому, несмотря ни на что, не произошло полного истребления многих народов, включая поляков. В таких действиях Аркан Равновесие на 4-й позиции Программы сильно поддерживал Гитлера с бессознательно-го уровня. Именно эта карта вызывала у него внутреннее ничем не оправданное возражение, как только ситуация начинала достигать хоть малейшей стабильности. В то же время Фюрер чувствовал себя обязанным совершать любые действия, которые могли бы привести к хаосу и путанице. И, кроме того, он руководствовался нарушенной интуицией (карта Жрицы на 4-й позиции Портрета рождения), которая также являлась очень разрушительной.

Программа бессознательно сильнее всего отразилась на семейной жизни Гитлера из-за отсутствия у него внутреннего равновесия: всем известны его необузданные приступы ярости, крики и насилие (Божий Суд на 5-й позиции Программы, поддержанный Справедливостью на той же позиции в Портрете рождения).

К чему привела реализация программы бессознательного в случае Гитлера? К полному разрушению кармической эволюции его души и необходимости начинать её развитие с самого начала. Существует также теория, что Гитлер и Сталин были исключительно просвещёнными душами, которые достигли состояния бодхисатвы и сознательно решили прийти на Землю, дабы исполнить такие роли. Они сделали это для того, чтобы люди осознали, к чему ведут ненависть, расизм, агрессия и разрушение. Выполнив данную задачу, эти души завершили цикл реинкарнации и вошли в состояние нирваны. Про оба варианта в случае Гитлера может говорить Дурак на 6-ой позиции Программы, поддерживаемый Колесом Фортуны на той же позиции в Портрете рождения. Кроме того, на второй вариант указывают карты, которые перешли из Портрета рождения в Программу бессознательного: ими являются только Колесо Фортуны и Божий Суд.

3.13. XIII – Программа здоровья

Чтобы рассчитать Программу здоровья, следует добавить Смерть (XIII) ко всем позициям Портрета рождения.

В качестве примера для анализа подойдёт портрет Роберта Кубицы, родившегося 07.12.1984 года, водителя ралли и гонщика Формулы-1.

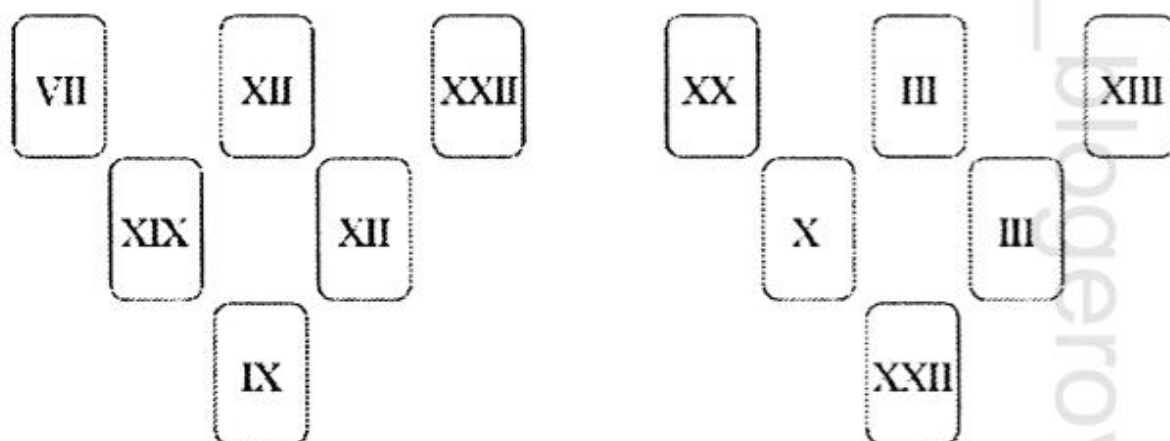

1. Какое влияние на здоровье я перенёс из предыдущих жизней?
2. Что влияет на здоровье в моей нынешней жизни?
3. Что в сфере здоровья выявится в старости?
4. Глубоко скрытые заболевания.
5. Что поможет избежать проблем со здоровьем?
6. Наиболее эффективные методы лечения.

Я думаю, что все в Польше знают Роберта Кубицу и помнят трагическую аварию, после которой он, по сути, должен был стать калекой. Но он не сдался. Благодаря многолетней реабилитации он преодолел свою инвалидность и продолжает развивать свой любимый вид спорта, о котором, как видно из Портрета рождения (Колесница на 1-ой позиции), он мечтал с детства. К сожалению, эта авария произошла в результате кармического бремени семьи и была неизбежна (Суд на 1-й позиции Программы). В текущей жизни на здоровье Кубицы влияет желание обратить на себя внимание, произвести впечатление на других и показать себя миру: Императрица на 2-й позиции Программы. Она находится в контакте с Повешенным, который не терпит такого поведения, хочет спокойствия, молчания и благоразумия. Этим двум Арканам очень трудно понять друг друга, потому что они полностью противоположны. А в случае с Робертом данная пара повторяется дважды.

Что касается более поздних лет жизни Кубицы, мы можем без колебаний сказать, что последствия аварии отразятся на его здоровье. Также есть вероятность возникновения некоторых недомоганий, которые имели место в детстве и не были полностью вылечены. По этой причине они могут вернуться в зрелом возрасте уже с удвоенной силой. На это указывает Смерть на 3-й позиции Программы, поддерживаемая Дураком на той же позиции в Портрете рождения.

К глубоко скрытым заболеваниям, которые иногда могут проявляться, хотя, конечно, не обязательно, относятся проблемы с печенью, вызванные ненормальным крово-

снабжением. Следует раньше обратить на это внимание, предпочтительно уже сейчас (Колесо Фортуны на 4-й позиции Программы и Солнце на той же позиции в Портрете рождения).

Есть ли что-нибудь, что помогло бы Роберту Кубице избежать проблем со здоровьем? Конечно, но, как я уже сказала ранее, потребуется гармонизация энергий двух противоборствующих Арканов – Императрицы и Повешенного. Осуществить это особенно трудно для мужчины, потому что мужской пол меньше понимает суть вибраций такой женской карты, как III Аркан. Тем не менее, безусловно, период спокойствия и нежная женская забота (матери, партнёрши и т. п.) способствуют поддержанию хорошего здоровья и физической формы, необходимых для занятий таким экстремальным видом спорта, как автомобильные гонки.

Какие методы лечения являются наиболее эффективными для Роберта Кубицы? Прежде всего, те, которые использовались при лечении болезни, возникшей в детском возрасте. На это указывает Дурак на 6-й позиции Программы. Наибольшее значение здесь будет иметь правильная мотивация со стороны людей, поддерживающих его в болезни. Можно также предположить, что достаточно эффективными окажутся методы лечения, основанные на нетрадиционной медицине, такие как иглоукалывание, китайская медицина, фитотерапия и т. д. Конечно, если пациент согласится на них и будет иметь к ним положительное отношение.

В конце исследования Программы здоровья Роберта Кубицы я хотела бы обратить внимание на карту, повторяющуюся в обоих Портретах, которая называется Дурак (в Портрете рождения на 3-й позиции и в Программе на 6-й). Данный Аркан указывает на то, что реализацию всей Программы здоровья наш гонщик начал ещё в детстве. Напротив, появление сигнификатора Программы на её 3-ей позиции в этом случае, к сожалению, не слишком благоприятно. И маловероятно, что это окажет положительное влияние на здоровье и продолжительность жизни владельца Портрета.

3.14. XIV – Программа реализации в обществе

Чтобы рассчитать Программу реализации в обществе, следует добавить Равновесие (XIV) ко всем позициям Портрета рождения.

В качестве примера для анализа возьмём портрет Януша Корчака, родившегося 22.07.1878 года, великого общественного деятеля, друга детей, врача, писателя и человека, который до конца остался верен своим идеалам и самому себе.

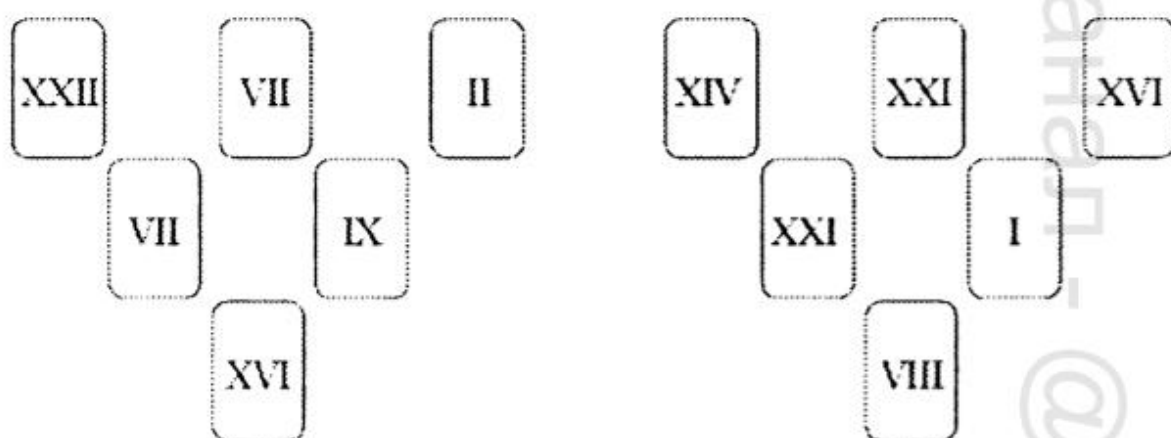

1. С какой социальной задачей я пришёл в мир?
2. Что я должен принести в своё сообщество?
3. Какой след я должен оставить на Земле?
4. Что мешает мне найти себя в обществе?
5. Как меня воспринимают в обществе?
6. Что я оставлю после себя для людей?

Я думаю, что читатель легко поймёт, почему я выбрала эту личность для анализа Программы социальной реализации. Да. Януш Корчак был рождён, чтобы стать общественным деятелем (Равновесие, являющееся сигнификатором Программы, находится в ней на 1-ой позиции) и помогать детям (Дурак на 1-й позиции Портрета рождения). Это была его главная жизненная задача, которую он успешно реализовывал вплоть до драматического конца своей жизни. Он привнёс в своё общество открытость, современные прогрес-

сивные идеи и широкий взгляд на ситуацию, отличающиеся от типично ограниченного польского взгляда. Януш был лидером, но не тем, кто навязывает что-либо другим, а тем, кто учит на своём собственном примере и становится образцом для подражания. Об этом сообщает Аркан Мир на 2-й позиции Программы, поддерживаемый Колесницей на той же позиции Портрета рождения. Давайте не будем забывать, что мы имеем здесь дело с октавой: Колесница – Равновесие – Мир, а это значительно усиливает влияние данных карт. Такая октава непременно заставляет человека выполнять выбранные им задачи. Подробнее об этом в разделе см. «Октавы и триады в портрете». Следовательно, нас не должно удивлять то, чего достиг Корчак. Он основал «Дом сирот» и активно сотрудничал с другими детскими домами, такими как «Наш дом», полностью реализовав карту Башни с 3-ей позиции Программы при поддержке Жрицы с той же позиции в Портрете рождения. В этом остался его прочный след на Земле, но не только в этом. Корчак был великим сторонником эмансипации ребёнка и уважения его прав. Он организовал детское общество, основанное на принципах справедливости, равных прав и обязанностей. В учреждениях Корчака внутренняя жизнь регулировалась такими структурами, как сейм (детский парламент), суд и аккредитованные в них редакции прессы. Это были очень прогрессивные взгляды для того времени, которые только сейчас стали внедряться современной педагогикой.

Существовало ли то, что мешало Янушу найти своё место в обществе? Конечно, особенно в таком, как польское, и этим являлась его родословная. По происхождению Корчак был польский еврей и чувствовал двойную национальную идентификацию. Его настоящее имя Генрик Гольдшмит. Ничего удивительного, что работы и достижения этого человека были и остаются более известными и оценёнными по достоинству за рубежом, нежели в Польше (Мир на 4-й позиции Программы, Колесница на той же позиции в Портрете рождения). В обществе Старого Доктора отмечали только как писателя и лектора (Маг на 5-й позиции Программы). Но его не знали как

человека и опекуна детей, и даже частично изолировали, подталкивая к ограниченной роли лишь заступника еврейских сирот. Поэтому Януш часто чувствовал себя очень одиноким (Отшельник в 5-й позиции Портрета рождения).

Что осталось после Корчака для людей? Смутная память о его деятельности, мифологизация его смерти и книги для детей, которые постепенно удаляются из списков для школьного чтения. Вот как бывает с нежелательными героями... Что же, к счастью, наследие Януша Корчака ценится за границей, а его книги публикуются на многих языках. Видимо, мы, поляки, не доросли до своих героев, но Справедливость на 6-й позиции Программы позволяет некоторым помнить о Януше Корчаке как об образце идеального общественного деятеля.

3.15. XV – Сексуальная и энергетическая Программа

Чтобы рассчитать Сексуальную и энергетическую Программу, следует добавить Дьявола (XV) ко всем позициям Портрета рождения.

В качестве примера для анализа подойдёт портрет польского секс-символа Доды (Дороты Рабчевской-Стемпень), родившейся 15 февраля 1984 года, известной скандалистки и популярной певицы, исполняющей музыку на границе стилей поп и рок.

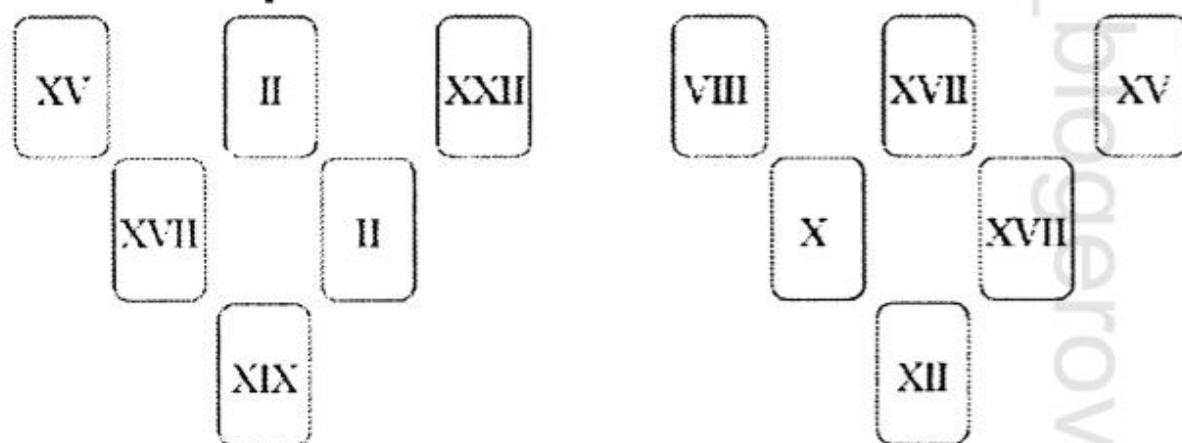

1. С какой энергией мы родились, какие сексуальные установки мы переняли от своих родителей?
2. Какую энергию мы развиваем осознанно, наши личные убеждения, касающиеся секса; что мы сознательно думаем о сексе?
3. Во что мы можем сублимировать сексуальную энергию?
4. Комплексы и проблемы в сфере секса, которые мешают нам полностью реализовать свой потенциал.
5. Куда нам необходимо направлять нашу энергию и от чего мы отказываемся в сфере секса?
6. Чего мы сумеем достичь, если будем полностью использовать свою энергию и откуда мы можем её черпать?

Данная программа описывает сексуальность владельца портрета и его энергетический потенциал. В случае с Додой мы видим, что уже в детстве она была внутри себя очень динамичной личностью (Дьявол в 1-й позиции Портрета рождения), а на внешнем уровне чрезвычайно сильно подавлена матерью (двойная Жрица в Портрете рождения и Справедливость на 1-й позиции Программы). Такое сочетание карт показывает, что, несмотря на огромный энергетический потенциал, данный при рождении, правильный выход энергии был заблокирован в процессе воспитания, ограниченного узкими рамками взглядов, которых придерживались родители Доды. Демонстрация сексуальности их дочь была неприемлема для родителей, поэтому молодая Рабчевска нашла более безопасный (по крайней мере, на первый взгляд) выход – артистическое творчество (Звезда на 2-ой позиции Программы). Вероятно, это решение не было принято с восторгом матерью певицы, но в нём заключалось своего рода «алиби» молодой девушки, объяснение, что такой нужно быть, чтобы состояться как артист и лучше продаваться на сцене.

Если говорить про личные убеждения Доды о сексе, то они очень позитивны. Аркан Звезда на второй позиции Программы указывает, что певица с раннего возраста относится к сексу как к чему-то красивому, увлекательному, да-

ющему вдохновение для творчества. Такое отношение к этому процессу даёт ей возможность преобразовывать сексуальную энергию в творческую (Дьявол на 3-й позиции Программы). Но Дурак на 3-й позиции Портрета рождения не позволяет ей делать это достаточно зрело и глубоко и избегать инфантилизма. Кроме того, ситуацию усиливает Колесо Фортуны на 4-й позиции Программы, которое ясно говорит, что Рабчевска нуждается в постоянных изменениях, внезапных поворотах и новых впечатлениях в интимной жизни. Отсюда только шаг к проблемам с поддержанием длительных любовных отношений. Аркан Звезда из трудной 4-й позиции Портрета рождения даёт иллюзии, что очередной, следующий партнёр, наконец, оправдает ожидания. Также Колесо Фортуны углубляет желание быть «звездой», которое никак не может быть удовлетворено. Это вызывает постоянное недовольство владелицы портрета.

Конечно, Звезда на 5-й позиции Программы ясно указывает, что Доде необходимо направить свою энергию на артистическое творчество и креативность. Но в то же время эта карта здесь говорит, что в сфере секса певица блуждает, что количество партнёров перейдёт в качество. И при этом имеется много блокировок, она не доверяет своим чувствам. Здесь снова появляется персона матери Доды (Жрица в 5-й позиции Портрета рождения), но Рабчевска не даёт себе отчёта, что воспроизводит схемы, данные ей её матерью, только перевёрнутые на 180 градусов (влияние Колеса Фортуны).

Если певица научится использовать энергию, которой она обладает, то сможет достичь необычайной глубины творчества (Повешенный на 6-й позиции Программы, поддерживаемый Солнцем в той же позиции в Портрете рождения). К сожалению, до сих пор ей это не удаётся, и большая часть потенциала уходит на скандалы и купание во славе.

3.16. XVI – Программа построения собственного мира

Чтобы рассчитать Программу построения собственного мира, следует добавить Башню (XVI) ко всем позициям Портрета рождения.

В качестве примера для анализа возьмём портрет короля Казимира Великого, родившегося 30 апреля 1310 года, о котором до сих пор каждый говорит, что «он застал Польшу деревянной, а оставил её каменной».

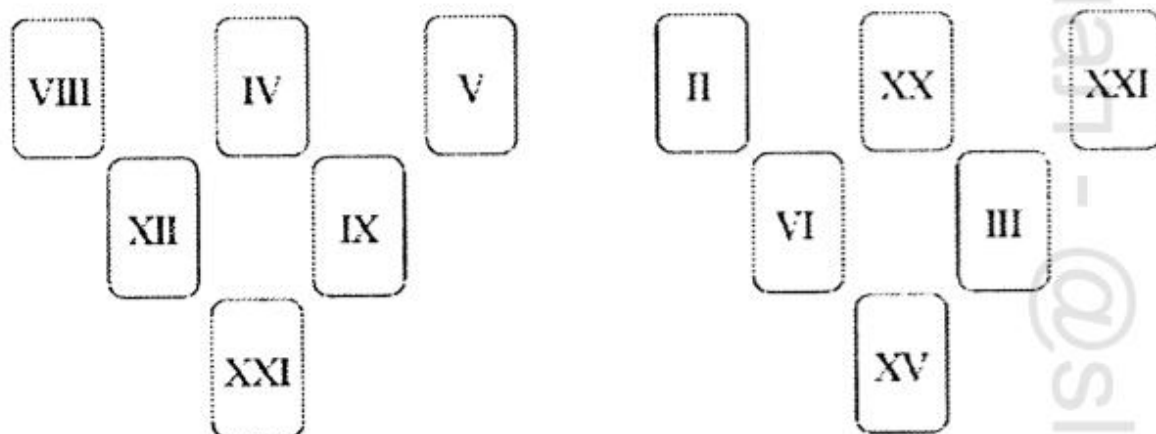

1. Каким был мой мир с детства?
2. Как мне подойти к построению моего мира?
3. Что мне нужно, чтобы построить свой мир?
4. Что мешает мне строить свой собственный мир?
5. На кого мой мир оказывает влияние?
6. Кто я в своём собственном мире?

Казимир Великий был последним монархом династии Пястов на польском престоле. Его правление проходило мудро и осторожно, а его мир уже с детства характеризовался большим чувством справедливости. Король придавал огромное значение законам и регулировал их, принимая во внимание потребности различных социальных слоёв

(Справедливость на 1-й позиции Портрета рождения и Жрица на той же позиции Программы). К построению своего мира, а это была вся Польша и соседние страны, он подходил энергично, дисциплинированно и системно, основывая этот процесс на собственной иерархии ценностей (Император на 2-ой позиции Портрета рождения и Божий Суд на той же позиции Программы). Чтобы построить свой мир, королю нужна была вера и поддержка духовенства, а также открытость внешнему миру, то есть контакты не только с соседними странами, но и с находящимися вдали от Королевства Польского. Тем не менее, Казимир Великий преуспел в дипломатии и организовал успешные экспедиции, прежде всего, благодаря проведению сплочённой и в то же время реформаторской внутренней политике (Жрец на 3-й позиции Портрета рождения и Мир на той же позиции Программы).

Что мешало Казимиру строить свой собственный мир? Чрезмерный интерес к женщинам (Влюблённые на 4-й позиции Программы, поддерживаемые Повешенным на той же позиции Портрета рождения и «подогреваемые» Дьяволом с 6-й позиции Программы). Король был женат четыре раза. При этом он однажды совершил двоежёнство: будучи в связи с Аделаидой Хеской, которую пытался аннулировать, вступил в морганатический брак с Кристиной Рокичанкой. У Казимира было много любовниц, которые родили ему сыновей, но от официальных жён король не дождался наследника. Тем не менее, он оказал значительное влияние на ближнее и дальнее окружение, особенно на старые дворянские семьи Польши и Венгрии (Отшельник на 5-й позиции Портрета рождения и Императрица на той же позиции Программы).

Казимир Великий в своём собственном мире был независимым, надёжным и могущественным правителем. Все решения он принимал самостоятельно и руководил через ответственно выбранных людей. Король стремился создать прочную материальную и правовую базу, ввёл единую систему государственного управления. Рядом с правителем

действовал назначенный им королевский совет, выполнявший консультационные функции. В его состав входили, в числе прочих, маршал, отвечавший за государственную безопасность, канцлер, занимавшийся, главным образом, внешней политикой, казначей, управлявший казначейством. Местными королевскими чиновниками были старосты, назначаемые и увольняемые монархом. Внутренний мир Казимира Великого был созвучен с окружающим его снаружи миром внешним. Поэтому он был таким хорошим королем (Дьявол на 6-й позиции Программы и Мир на той же позиции в Портрете рождения).

3.17. XVII – Программа творчества и артистизма

Чтобы рассчитать Программу творчества и артистизма, следует добавить Звезду (XVII) ко всем позициям Портрета рождения.

Примером для анализа послужит портрет Вольфганга Амадея Моцарта, родившегося 27 января 1776 года, – гениального композитора и виртуоза, игравшего на клавишных инструментах.

1. Какие врождённые таланты и способности у нас есть?
2. Нарботанные таланты и способности.
3. На чём мы должны основывать развитие своего творчества?
4. Что следует преодолеть (удалить, изменить, проработать) в себе, если мы хотим быть креативными?
5. Что является самым большим плюсом нашей креативности?
6. Что позволит нам реализовать свои таланты и способности?

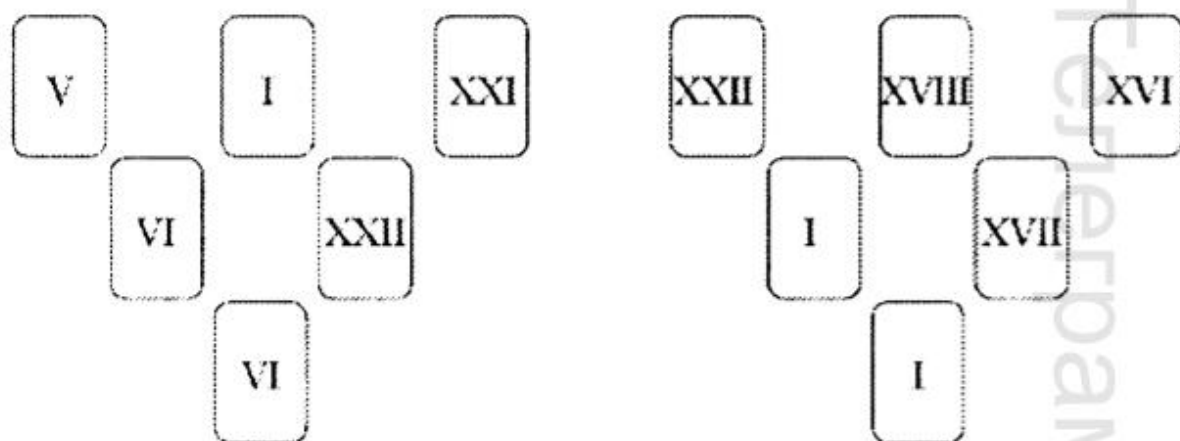

Как уже ясно указывает первая карта из Программы (Дурак на 1-ой позиции), Моцарт проявлял необычные художественные способности с детства, они были врождёнными и унаследованными от предков (Жрец на 1-й позиции Портрета рождения). Мальчик сочинил свою первую песню в возрасте 5 лет. Мы можем сказать, что талант был дан ему при рождении, но, несомненно, яркое воображение и художественная фантазия Моцарта помогли развить их и укрепить (Луна на 2-й позиции Программы, поддерживаемая Магом на той же позиции в Портрете рождения). Не следует упускать из вида тот факт, что карта Мага из Портрета рождения дважды переходит в Программу. Именно этот Аркан помог музыканту сочинить такие замечательные оперы, как «Женитьба Фигаро» или «Волшебная флейта». Маг дарит навык гармонично сочетать музыку и текст, в то время как Луна создаёт уникальную чарующую атмосферу, и её влияние можно увидеть даже в названиях этих необычайных произведений.

На чём Моцарт основывал развитие своей креативности и талантов? На упорной, часто трудной, работе по выстраиванию своей известности и заботе, как мы бы сказали сегодня, о пиаре. Будучи ещё очень молодым человеком, он понимал, что одного таланта недостаточно для достижения его целей, что необходимо будет приложить колоссальные усилия (Башня на третьей позиции Программы) и что только их сочетание гарантирует ему всемирную известность (Мир на 3-й позиции Портрета рождения). Приходи-

лось ли Моцарту что-то в себе ломать, чтобы быть творческой личностью? Конечно, как и многим в его случае, ему было сложно делать выбор, принимать решения, а также решать проблемы в общении с окружающим миром. Избыток творческих идей приводил к путанице, а борьба со злонамеренной конкуренцией «похищала» время и силы (Маг на 4-й позиции Программы и Влюблённые на той же позиции в Портрете рождения).

Несомненно, самым большим плюсом творчества великого музыканта была его артистичность. Он прожил менее 36 лет, но оставил после себя несколько сотен остроумных, отличающихся знаменитой лёгкостью и мелодичностью музыкальных произведений. Более 50 симфоний, десятки концертов для фортепиано, скрипки и флейты и других сольных инструментов с оркестром, около 20 месс (а также знаменитый «Реквием») и другие произведения церковной музыки, 13 опер, которые до сегодняшнего дня входят в репертуар всех оперных театров мира. Он также написал много камерных и сольных работ. Моцарт является первым великим творцом среди профессиональных композиторов, который писал лёгкую музыку – танцы, дивертисменты, серенады (благодаря Звезде на 5-й позиции Программы, поддерживаемой Дураком с той же позиции в Портрете рождения). Аркан Дурака являлся причиной постоянного поиска великим музыкантом новых форм выражения творчества. Моцарт сумел реализовать свою необычайную огромную потребность самовыражения (Маг на 6-й позиции Программы) благодаря глубокой, врождённой любви к музыке (Влюблённые на той же позиции в Портрете рождения). По общему признанию, такая комбинация карт также может интерпретироваться как большая любовь Моцарта к оперной певице Констанции Вебер, которая стала его женой. Возможно, отношения с ней были значимым стимулом, позволившим композитору реализовать свой художественный потенциал.

3.18. XVIII – Программа подсознания

Чтобы рассчитать Программу подсознания, следует добавить Луну (XVIII) ко всем позициям Портрета рождения.

Примером для анализа послужит портрет обычного человека, моей бывшей клиентки, родившейся 29 декабря 1955 года. Мы будем называть её здесь Кристиной. Данная программа больше всего говорит о проблемах, скрытых в нашем подсознании, поэтому я рекомендую начинать работу с Программами именно с неё. Здесь показано, что мешает нашей жизни, блокирует нас, что мы реализуем неосознанно, даже если результаты причиняют нам боль и доставляют неприятности. Программа подсознания очень сильно связана с нашими комплексами и страхами.

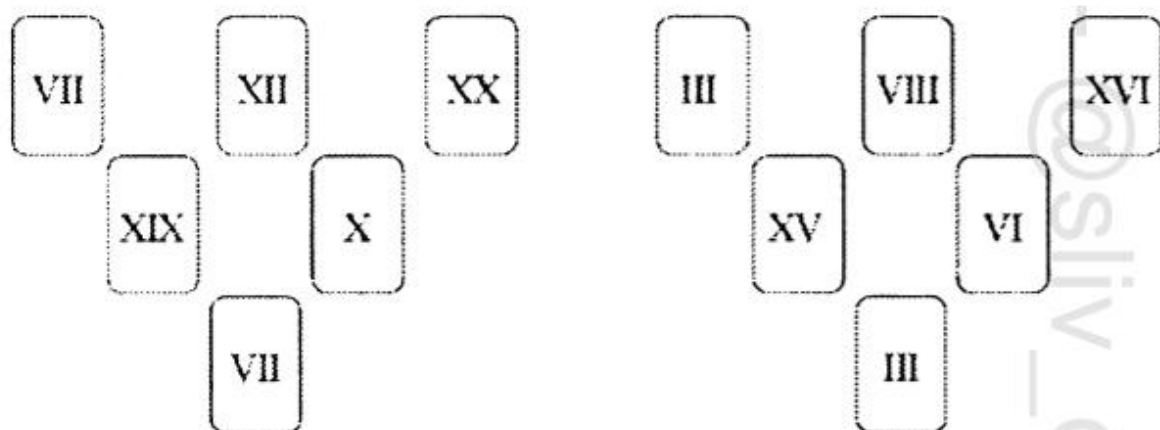

1. Блокировка, с которой мы родились, которая больше всего проявлялась в детстве, но может влиять на всю жизнь.
2. Блокировка, которая больше всего проявится во взрослом возрасте.
3. Блокировка, от которой сложнее всего избавиться.
4. Чего мы боимся больше всего.
5. То, что мы подсознательно провоцируем и привлекаем.
6. Наиболее глубокая и наименее понятная блокировка.

Пани Кристина родилась с огромной блокировкой понимания и реализации всех женских программ. В её подсознании существует убеждение, что без мужчины возле себя она никогда не будет женщиной или счастливым человеком, что подтверждается её тремя браками, ни один из которых, к сожалению, не был успешным (Императрица на 1-й позиции Программы и Колесница на той же позиции в Портрете рождения). Всю жизнь моя клиентка подчинила поиску мужчины, который бы сделал её полноценной женщиной. И было достаточно устранить эту блокировку, чтобы поверить, что счастье зависит не от того, кто рядом с ней, а от того, как она ощущает и осознает себя в сферах, связанных с женственностью. Во взрослом возрасте появился страх перед законом и системой правосудия, скорее всего вызванный частыми контактами (разводами) и непониманием правил этих систем (Справедливость на 2-й позиции Программы, поддерживаемая Повешенным из Портрета рождения). Кроме того, обе эти карты нарушали чувство внутреннего равновесия и даже могли вызвать эмоциональные срывы и психические расстройства.

Кристине было труднее всего избавиться (и, по моему мнению, она никогда этого не делала) от подсознательной необходимости разрушения того, что она сама, часто с огромным трудом, строила: отношения с партнёрами, её собственная профессиональная карьера, отношения с семьёй и знакомыми. Эта блокировка заключалась в том, чтобы не строить ничего постоянного (Башня на 3-й позиции Программы). Вероятно, она возникла из-за бремени семьи (Божий Суд на 3-й позиции Портрета рождения). Моя клиентка происходит из семьи иммигрантов, которая сначала во время Октябрьской революции, а затем во время Второй мировой войны потеряла все свои жизненные достижения.

Самая большая проблема, и в то же время парадокс программы подсознания Кристины – это Дьявол на 4-й позиции Программы, поддерживаемый Солнцем с той же

позиции в Портрете Рождения. Сложность в том, что моя клиентка очарована мужчинами и, как я писала, не может жить без них, но она боится секса, не может справиться с эротическими энергиями и не находит удовольствия в интимной близости. Секс предстаёт перед ней как нечто страшное, оскорбительное и грязное. Это неизбежное зло, если женщина хочет быть с мужчиной, а Кристина действительно хочет этого. Данное желание усиливается потребностью в любви, на что указывают Влюблённые на 5-й позиции Программы. Кроме того, Кристина подсознательно привлекает ситуации, в которых ей приходится делать выбор и принимать решения, хотя сознательно она этого не хочет. После принятия каждого нового решения или сделанного выбора женщина должна как бы против своей воли адаптироваться к новой ситуации (Колесо Фортуны на 5-ой позиции Портрета рождения, поддерживающее Влюбленных).

Программа подсознания пани Кристины включает в себе двойную Императрицу. Данный Аркан является ключом к пониманию подсознания моей клиентки. В нём содержится самая глубокая и наименее понятная блокировка. Потому что когда я спросила её, чувствует ли она себя женщиной, то получила утвердительный ответ, но на вопрос: «Что это значит для вас, пани Кристина, быть женщиной?» я не получила никакого ответа.

3.19. XIX – Программа сознания

Чтобы рассчитать Программу сознания, следует добавить Солнце (XIX) ко все позициям Портрета рождения.

Примером для анализа послужит портрет обычного человека, моего бывшего клиента, которого мы будем называть здесь Павлом. Он родился 2 января 1975 года. Данная Программа описывает, к чему мы стремимся сознательно, чего хотим достичь, над чем работаем, чего желаем. Кроме

того, она показывает, что позволяет нам расширять наше сознание.

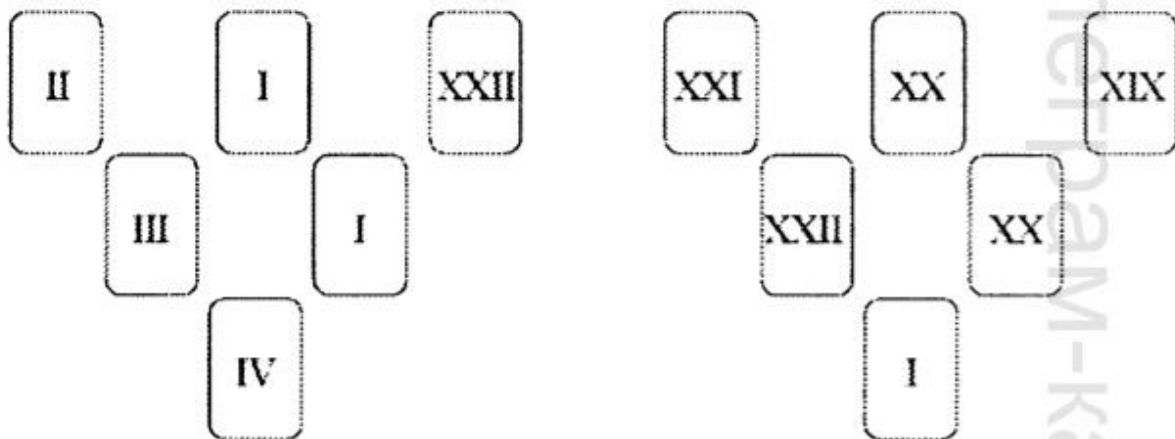

1. Программа, с которой мы родились, реализуемая практически на автомате.
2. Программа, о которой мы больше всего знаем.
3. Программа «надежды», которая включается позже всего, во взрослом возрасте. На неё мы всё время надеемся.
4. Программа, которую мы осознаём, но выполняем неохотно и с трудом.
5. Программа, которой мы гордимся, её мы чаще всего реализуем практически.
6. Программа духовности: как человеку следует развиваться сознательно после достижения зрелости.

У нас есть такая Программа, но хотя она называется Программой сознания, мы не всегда осознаём её. Что такое сознание? Проще всего определить это понятие как состояние понимания того, что происходит с человеком и вокруг него. Только действительно ли мы всегда это знаем? Давайте посмотрим, как данную программу реализовал Павел, успешный человек, бизнесмен, отец семейства и душа компании. То, с чем он пришёл в мир и с детства реализовывал, относится к делам глобального формата (карта Мир на 1-ой позиции Программы). Мать моего клиента очень сильно укрепляла его с самого раннего возраста, внушая, что он создан для великих дел (Жрица на 1-й позиции Портрета

рождения). И этот Аркан был реализован, хотя, может быть, не так, как этого хотела мать Павла. У него нет всемирной известности, но он занимается деловым сотрудничеством с зарубежными странами.

То, о чём мой клиент наиболее осведомлен, – это его собственная система ценностей, мировоззрение и провозглашённое жизненное кредо. На это указывает Божий Суд на 2-ой позиции Программы, при поддержке Мага на той же позиции в Портрете рождения. Именно по этой причине Павел в любой момент готов рассказать о своих взглядах, исповедуемых ценностях, о своей жизненной философии. Однако истинное созревание личности этого мужчины началось сравнительно поздно, только в третьей части жизни, когда из «Питера Пэна», вечного мальчика (Дурак на 3-ей позиции Портрета рождения), Программа сознания начала превращать его в зрелого мужчину (Солнце на 3-й позиции Программы). Это был довольно болезненный и обременённый тяжёлыми личными переживаниями процесс (развод, потеря контакта с детьми). К сожалению, в Программе сознания отчётливо видна запись, что в какой-то момент жизни нужно будет начать всё сначала (Дурак на 4-ой позиции Программы), и причиной этого является отношение Павла к женщинам и к состоянию собственности (Императрица на той же позиции Портрета рождения). Это подтвердилось жизнью – Павел, будучи женат, постоянно имел короткие или продолжительные увлечения другими женщинами, что стало причиной развода и судебного решения о его вине, а, следовательно, и о распределении имущества, явно невыгодным для него образом. Что делать: Павел начал с самого начала, хотя и неохотно, и с трудом, как это обозначено в его Программе сознания. Однако это не изменило его отношения к исповедуемому мировоззрению и не повлияло на систему ценностей, что также зафиксировано в Программе сознания клиента (Божий Суд в 5-й позиции). Почему так случилось? Просто Павел слишком гордился своей жизненной философией, чтобы осознать, что, возможно, она не идеальна и её следовало бы изменить.

В то же время Маг на 6-й позиции Программы, поддерживаемый Императором на той же позиции Портрета рождения, указывает, что мой клиент в духовном развитии остался на уровне подростка. Маг и Император – это фантастическая комбинация, когда речь идёт о войнах и солдатах, но не о духовной сфере. Здесь слишком много энергии, жажды власти и убеждённости в своей непогрешимости, чтобы можно было предпринять сознательные действия, направленные на духовное совершенствование и развитие.

Конечно, Павел знает о своих достоинствах и своей значимости, но этого недостаточно, чтобы в полной мере использовать весь потенциал данной Программы.

3.20. XX – Семейная Программа

Чтобы рассчитать Семейную Программу, следует добавить Божий Суд (XX) ко всем позициям Портрета рождения.

В качестве примера для анализа приведём портрет царевича Алексея Николаевича Романова, родившегося 12 августа 1904 года. Я надеюсь, ни один читатель не сомневается, что судьба этого человека была полностью определена семьёй, в которой он родился.

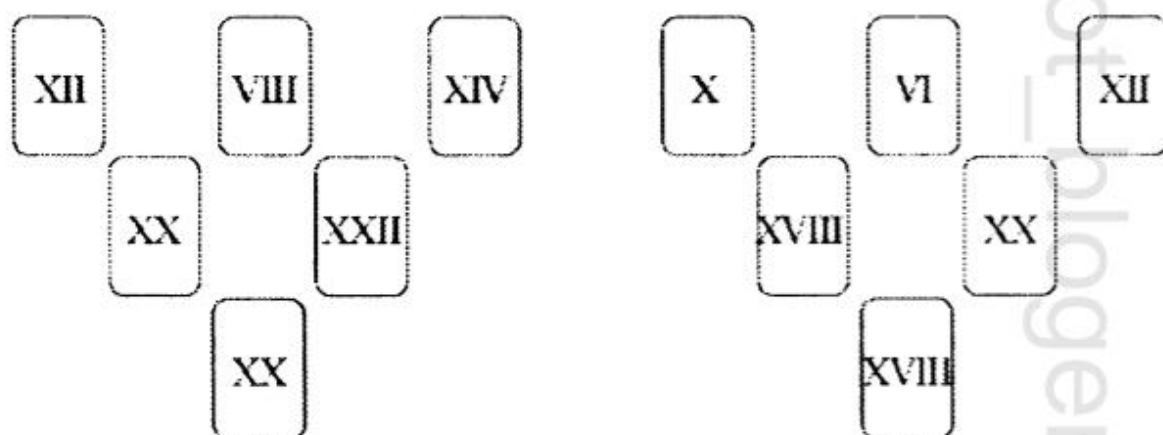

1. Какие модели семьи даёт нам наша семья в детстве?
2. Какие семейные модели мы считаем достойными продолжения?
3. Какие семейные модели мы даём своим детям?
4. Какую роль мы играем в семье против нашей воли, неосознанно, от чего мы не можем освободиться?
5. Чего семья ожидает от нас, и что мы можем ей дать?
6. Кем мы можем стать для семьи, какие традиции мы передаём?

Семейная программа в значительной степени определяет нашу судьбу, потому что мы часто неосознанно повторяем шаблоны, данные нам нашими предками. Это особенно очевидно, если в Семейной Программе, как и в случае с царевичем, появляется Аркан Колесо Фортуны. Он сообщает, что владелец Портрета должен выполнить свои семейные обязательства по кармическим причинам и не может изменить этого своими действиями. Всё, что он может делать, это «висеть» в пространстве, замкнувшись в своём внутреннем мире (Повешенный на 1-й позиции Портрета рождения). В случае с Алексеем такая модель своего рода пассивности и фатализма была передана ему родителями в раннем детстве. С другой стороны, он сам находил, что любовь, которой наслаждались царь и царица, достойна продолжения. Это действительно редко встречается среди правителей, где браки заключаются по политическим и династическим причинам, чтобы супруги так любили друг друга, как Николай II и Александра. Мальчик понимал, что такое чувство является большой ценностью, и если он доживёт до соответствующего возраста, то также будет стремиться к браку по любви (Влюблённые на 2-ой позиции Программы). Это было чрезвычайно важно для стабильности его психики (Справедливость в той же позиции Портрета рождения). Однако если бы у царевича были дети, он давал бы им те же схемы, которые перенял у своих родителей – большую пассивность, фатализм и примирение со своей судьбой, какой бы она не была сложной (Повешенный на

3-ей позиции Программы, поддерживаемый Равновесием на той же позиции Портрета рождения).

Алексей Романов играл роль младшего, избалованного, любимого ребенка в семье, и в этом нет ничего странного. Он был не только долгожданным преемником престола (перед ним у Романовых родились четыре дочери), но и, кроме того, страдал от неизлечимой гемофилии. Особенно мать баловала своего сына и постоянно беспокоилась за его жизнь (Луна на 4-й позиции Программы). Царица знала, что именно она подарила Алексею наследуемую в её семье болезнь (Божий Суд в 4-й позиции Портрета рождения). Царевич не мог освободиться от семейного наследия не только в плане здоровья, но и в других сферах. Он был наследником престола, и не был в состоянии что-либо изменить. Тем более что такие ожидания в отношении него были у всей семьи: не только родителей, но и сестёр, близких и дальних родственников. С детства (Дурак на 5-й позиции Портрета рождения) он должен был вести себя соответственно его положению и достойно представлять семью Романовых. Следовательно, жизнь этого мальчика определило его происхождение и семейная карма (Божий суд на 5-й позиции Программы).

Кем Алексей стал для семьи? Неосуществлённой, нереализованной мечтой о выполнении семейных обязательств, о наследии, которое должно было быть передано следующим поколениям (Луна на 6-й позиции Программы, поддерживаемая Божьим Судом на той же позиции Портрета рождения). И эта мечта была жестоко убита в доме Ипатьева 17 июля 1918 года, когда царевичу было менее 14 лет.

3.21. XXI – Программа тонкой психики

Чтобы рассчитать Программу тонкой психики, следует добавить Аркан Мир (XXI) ко всем позициям Портрета рождения.

В качестве примера для анализа возьмём портрет великого русского мыслителя, художника, сценографа, путешественника, писателя, поэта, исследователя древних культур Николая Константиновича Рериха, родившегося 9 октября 1874 года.

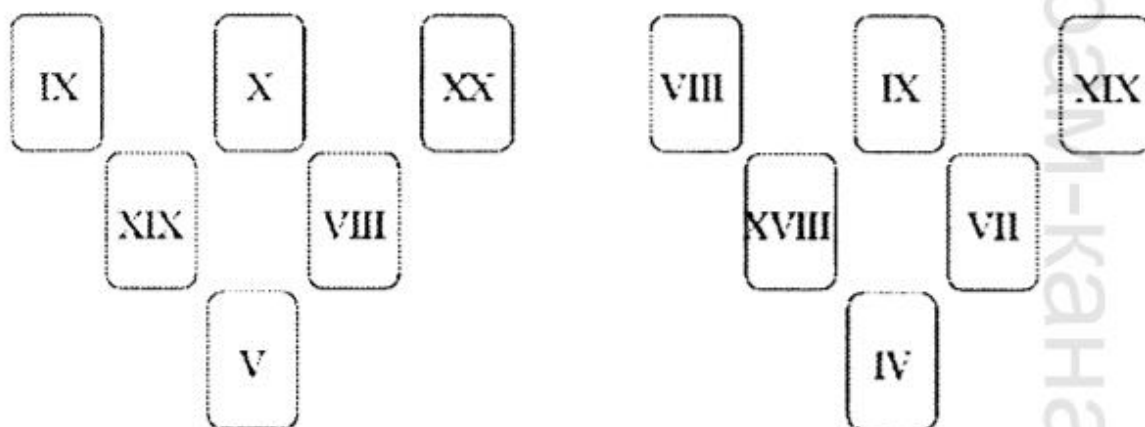

1. Кем я являюсь в глубине души?
2. В какой сфере я всё понимаю на более высоком уровне и чувствую наиболее тонко ?
3. Что (каким образом) моя душа лучше всего выражает?
4. Что приносит радость моей душе, что успокаивает мою психику?
5. Кто я в духовном мире?
6. Что лучше всего влияет на мою тонкую психику?

Кем был Николай Рерих, наверное, знает каждый эзотерик – это гражданин мира, человек необычайного уровня глубины и духовности. Для тарологов он является, прежде всего, создателем колоды Таро Агни, которую он разработал вместе со своей женой Еленой. Следуя примеру идеи Красного Креста, он разработал лозунг «Мир через культуру» и содействовал защите памятников и произведений искусства во время войны. После колоссальных усилий это привело к подписанию Вашингтонского пакта от 15 апреля 1935 года о защите художественных и научных учреждений, а также исторических памятников под названием Пакт Рериха. Согласно статье 1 данного Пакта: «Памятники, му-

зеи, научные, художественные, образовательные и культурные учреждения будут считаться нейтральными и, как таковые, уважаться и защищаться воюющими сторонами».

Подтверждает ли такой высокий уровень вибраций программа тонкой психики Рериха? Более чем! Прежде всего, обратите внимание на то, что из Портрета рождения в Программу переходят сразу три Аркана, и какие они: Отшельник, Солнце и Справедливость. Именно на них опиралась структура тонкой психики Николая Константиновича.

Давайте рассмотрим позиции Программы. На 1-ой мы видим Справедливость, которая переместилась с 5-ой позиции Портрета рождения, и поддерживается Отшельником с 1-ой позиции Портрета рождения. Это очень зрелая и мудрая Справедливость, духовно сильная, с чистыми энергиями и высокими вибрациями. Именно она помогла Рериху добиться подписания Пакта. Данный Аркан указывает, что в глубине души русский мыслитель был законотворцем. Карта Отшельника переходит из Портрета рождения на 2-ую позицию Программы и ясно говорит, что Рерих очень глубоко понимал суть жизни. Поддержка со стороны Колеса Фортуны из Портрета рождения свидетельствует о том, что глубокое понимание также касалось кармической темы. Это прекрасно видно в вышеупомянутой колоде, которую я рекомендую для анализа подобных вопросов. Именно в этих сферах художник видел и чувствовал более тонко, нежели обычный человек..

На третьей позиции Программы мы видим Аркан Солнце, который перешёл сюда с 4-й позиции Портрета рождения. Очень необычно так умело проработать карту из трудного положения в Портрете рождения и настолько хорошо развить свою личность, которая изначально была подавлена врождёнными и приобретёнными в детстве комплексами. Работа Рериха над своим духовным развитием позволила его душе полностью выразиться через личность, творчество и духовность, а также через собственную систему ценностей и мировоззрение (Солнце на 3-ей позиции

Программы, поддерживаемое Божьим Судом на той же позиции в Портрете рождения).

Что давало величайшую радость душе Рериха? Творчество, возможность осуществлять мечты и исполнение самых сокровенных фантазий. У Николая Константиновича не было особых художественных предрасположенностей (отсутствие карт Звезды и Мага в Портрете рождения). Но у него прекрасно получилось творчески реализовать себя благодаря Луне на 4-й позиции Программы, поддерживаемой Солнцем на той же позиции в Портрете рождения. Это усиливает Колесница в Программе, которая примыкает к Луне и чётко определяет, кем являлся Рерих в духовном мире – Победителем и Духовным лидером.

Что лучше всего влияло на тонкую психику этого необычного человека? Самообладание, контроль над сиюминутными импульсами, приобретение знаний, особенно тех, которые не всем доступны. Таково влияние очень мужской, конкретной, авторитетной и мудрой пары, которую мы видим на 6-ой позиции – Император в Программе и Жрец в Портрете рождения.

Каждый из нас может извлечь огромную пользу для себя и своей тонкой психики благодаря изучению и анализу интеллектуального наследия Николая Константиновича Рериха.

4. Алфавитный портрет

Расчёт алфавитного портрета основывается на соответствии букв и Арканов Таро.

Соответствие Арканов буквам польского и английского алфавита

XXII	I	II	III	IV	V	VI	VII	VIII	IX	X
A, Ą	B	C, Ć	D	E, Ę	F	G	H	I,	J	K
XI	XII	XIII	XIV	XV	XVI	XVII	XVIII	XIX	XX	XXI
L, Ł	M	N, Ń	O, Ó, U, Q	P	R	S, Ś	T	W, V	X, Y	Z, Ź, Ż

Соответствие Арканов буквам русского алфавита

XXII	I	II	III	IV	V	VI	VII	VIII	IX	X
A	Б	В	Г, Ч	Д	Е, Ё, Э	Ж, З	И, Й	К	Л	М
XI	XII	XIII	XIV	XV	XVI	XVII	XVIII	XIX	XX	XXI
Н	О	П	Р	С, Ц	Т	У	Ф, Х	Ш, Щ	Ъ, Ы, Ь	Ю, Я

Прежде всего, я хочу отметить, что особое значение имеет первая буква личных данных: та, с которой начинается имя, фамилия или адрес, а также сумма всех букв после сокращения, например:

$$A \quad L \quad L \quad A \\ XXII + XI + XI + XXII = XXII$$

Для расчёта Алфавитного портрета используем:

- имя;
- второе имя (при его отсутствии используем отчество, например, Павловна или Николаевич);
- родовая фамилия;
- принятая фамилия;
- имя отца, например, Павел или Николай;
- имя матери;

- страна рождения;
- город рождения;
- страна проживания;
- город проживания;
- улица проживания, если есть;
- страна пребывания;
- город пребывания.

Следует учитывать, что при изменении любых из вышеперечисленных данных требуется около 9 месяцев, чтобы новые энергии сгармонизировались с человеком и начали полноценно действовать.

4.1. Личные данные

Имя – наше «Я», наша сущность, ядро нашей личности. Благодаря Алфавитному портрету можно выяснить, каково это «Я», что мы собой представляем, что для нас важнее всего, а также чего никто и ничто в нас не искоренит.

$$\begin{array}{cccc}
 \text{A} & \text{N} & \text{N} & \text{A} \\
 \text{XXII} + \text{XIII} + \text{XIII} + \text{XXII} = \text{IV}
 \end{array}$$

Как видите, наиболее важными для женщин с именем Анна являются новые начинания, реализация через работу и внесение преобразований, иногда даже путём форсирования событий, если ситуация не меняется иначе. К сожалению, часто у этих женщин довольно слабое здоровье, и им необходимо регулярно заботиться о нём. В жизни таких людей большое значение имеют дети. Это понятие следует рассматривать в самом широком смысле. Подразумеваются дети биологические и духовные, а также «рождённые» в результате творчества: художественные произведения и профессиональные проекты.

Второе имя (отчество) – несёт информацию о том, что может быть достигнуто с помощью других, с кем нам благоприятнее договариваться о сотрудничестве, показывает, что и как мы способны делать с другими, на чём необходимо основывать взаимодействие, к кому обращаться, с чьей стороны рассчитывать на понимание.

А L I C J A
XXII + XI + VIII + II + IX + XXII = VIII

У женщин по имени Алиция хорошо складывается сотрудничество с молодыми и уважающими букву закона людьми. Ещё для этих женщин имеет значение, обладает ли конкретный человек чувством внутренней справедливости, важна его внутренняя сила, мудрость и жизненный опыт, а также чувствительность и открытость для других. Особы с именем Алиция ценят тех, кто живёт в гармонии с природой. Несмотря на то, что они предпочитают всё новое и оригинальное, они также уважают тех, кто в силу своего возраста обладает обширными знаниями и готов ими делиться. Алиции уважают авторитеты, но не слушают их бездумно. Они ценят интеллект, мужество и смелость в работе, и наиболее охотно сотрудничают с людьми, обладающими этими качествами.

Родовая фамилия – потенциал, который мы получаем при рождении в определённой семье, то, что мы реализуем обязательно. Если мы не меняем фамилию, то: наши корни, подсознательно культивируемые традиции, сила рода, стоящая за нами, – всё это даёт нам поддержку в течение жизни.

К O T
X + XIV + XVIII = XX

Потенциал человека с такой фамилией наиболее чётко проявляется в финансовых и экономических делах, а также во всех домашних делах. Эти люди являются замечатель-

ными хозяевами и управляющими, они без труда обеспечивают своим близким комфортные условия жизни. Но иногда они убегают в мир фантазий, занимая позицию «вот раньше были времена» и тогда наблюдается общее нравственное падение. Род и традиции для этих людей особенно важны.

Принятая фамилия – то, что мы добровольно принимаем для реализации в жизни, чем мы каким-то образом «обременены», что нам необходимо сделать, даже если мы чувствуем, что это не «наше». Поэтому с осторожностью меняйте свои фамилии.

С Н R Z A N O W S K A
II+VII+XVI+XXI+XXII+XIII+XIV+XIX+XVII+X+XXII = IX

Женщина с такой фамилией (если она приняла её добровольно) в первую очередь реализует эзотерические и духовные задачи, имеет особый дар чувствования энергии и может гармонично работать с ней. Она способна создать что-то основательное в материальной сфере (например, здание) и в интеллектуальной: эффективную систему, структуру, алгоритм или произведение искусства. Такая женщина отлично адаптируется к изменениям, справляется с реализацией новых идей и проектов в жизни. Она наделена художественными талантами, бывает очень харизматичной. Также она грамотно обращается с финансами, оставаясь при этом честной и порядочной. Кроме всего вышперечисленного, ей необходимо реализоваться как лидеру, что, к сожалению, делает её властной, бескомпромиссной и требовательной. Эту женщину трудно уговорить пойти на уступки или изменить мнение. Зачастую люди с такой фамилией (или с такими Арканами в фамилии) получают большее признание за рубежом, чем в своей стране.

Имя отца – родовая карма по отцовской линии, вытекающие из неё проблемы и обязательства.

T A D E U S Z
XVIII XXII III IV XIV XVII XXI = XI

Кармические задачи человека, чьего отца звали Тадеуш (Tadeusz), прежде всего:

- продолжение рода (XXII);
- приобретение дома и забота о нём (XVIII);
- обеспечение достатка и богатства (III);
- профессиональная деятельность как продолжение дела предков (IV);
- равновесие и поиск золотой середины в любой ситуации (XIV);
- художественная реализация (XVII);
- прославление своего рода за пределами страны происхождения (XXI);
- работа над собственным характером, развитие воли и внутренней силы (XI).

Имя матери – родовая карма по материнской линии, вытекающие из неё проблемы и обязательства.

W I E R A
XIX + VIII + IV + XVI + XXII = III

Кармические задачи человека, мать которого носила имя Вера (Wiera), прежде всего:

- лидерство и руководство, проявление харизмы и развитие собственной личности (XIX);
- достойное и справедливое поведение, соблюдение законов (VIII);
- профессиональная деятельность как продолжение дела предков (IV);
- строительство во всех смыслах этого слова, создание любой структуры (XVI);
- продолжение рода (XXII);
- обеспечение достатка и богатства (III).

Арканы, которые отсутствуют в наших личных данных – то, чего нам не хватает в жизни, пробелы, пустые места. Эти энергии можно привнести, поменяв, а ещё лучше – добавив имя или фамилию. Но данное действие следует совершать после серьёзных размышлений, разумно и мудро. Так как легко нарушить уже существующий баланс.

4.2. Место рождения

Используя метод Алфавитного портрета, мы также можем провести анализ места нашего рождения, в частности, страны или местности. Эти данные мы рассматриваем на языке, который считаем родным или на котором они зафиксированы в документах.

Страна (местность, область) – показатель архетипов коллективного бессознательного, которые мы часто совершенно неосознанно применяем. Это то, что заставляет нас чувствовать принадлежность к какой-либо нации и в ситуациях, касающихся нашей страны, вести себя определённым образом. Здесь вы можете понять, почему некоторые национальности склонны к национализму, а другие открыты и толерантны.

Р О Л С К А
XV+XIV+XI+XVII+X+XXII = I

В менталитете людей, родившихся на территории Польши, преобладает резкая и неконтролируемая энергия Дьявола. Она противостоит энергии Равновесия, отсюда и тенденция нации к резким порывам и вспышкам (см. все восстания в Польше). Мы не умеем обеспечивать спокойное и устойчивое строительство благополучия и безопасности для себя. Зато готовы принимать участие в любом конфликте, войне или другой «авантюре», несмотря на цену,

которую приходится платить. На это указывает не только Дьявол, но и Сила. Поляки ценят дружбу, они талантливые и артистичные люди, но слишком эмоциональные, а, следовательно, ими легко манипулировать. Не зря известный польский политик своего времени, публикуя в ходе избирательной кампании клевету, говорил: «Тёмные люди всё равно это купят». Мы не умеем грамотно распоряжаться деньгами и часто тратим их на глупости, как дети. Об этом сообщает Колесо Фортуны в непосредственной близости от Звезды и Дурака. Лучше всего резюмирует менталитет поляков Аркан Маг: «Много шума из ничего». То есть это народ, который громко кричит, мало делает, любит шум и беспорядок, но также способен на великие порывы и верен дружбе.

Город (деревня, точка на Земле, где вы родились) – показатель астрального тела. Эти данные показывают, чего мы боимся, что вызывает наши страхи и беспокойства (часто иррациональные), чего мы не понимаем.

$$\begin{array}{ccccccc} P & A & R & Y & Z & & \\ XV + & XXII & + & XVI & + & XX & + & XXI = VI \end{array}$$

Человек, родившийся в Париже, хочет любви и незабываемых сексуальных переживаний, но в то же время боится их. Он всё время надеется, что очередной новый партнёр, наконец-то, даст ему желаемое, но это всего лишь иллюзия. Потому что такой человек не умеет строить длительные отношения и часто ведёт себя как ребенок: «Когда я закрою глаза, этот страх исчезнет». Но страх не исчезает, а только усиливается. Человек, родившийся в Париже, постоянно боится, что созданное им будет уничтожено. Он не понимает, что сам провоцирует разрушение своим поведением. При этом он не находит опоры в собственном мировоззрении и может менять принципы, как флаг направление на ветру. Такому человеку кажется, что он станет гораздо счастливее, если будет жить в другой стране. Но он боится

переехать, а если, в конце концов, решается, то его страхи едут за границу вместе с ним.

4.3. Место проживания

Страна (местность, область) – показатель психического тела, наш коллективный менталитет: как мы думаем, какие схемы и стереотипы транслируем как нация, и в чём заключается сила нашей коллективной интеллектуальности.

R O S J A
XVI + XIV + XVII + IX + XXII = XII

Люди, которые живут в России, но говорят по-польски или имеют в документах запись о месте жительства на польском языке, характеризуются конструктивным, логическим мышлением. В их менталитете преобладает тенденция вписываться в существующие структуры. Равновесие таких людей сложно нарушить, потому что они прекрасно осведомлены о своих интеллектуальных способностях. Их коллективный менталитет часто касается искусства и реализуется в художественной сфере. Достаточное значение для них имеет также стремление к духовному развитию и глубокому пониманию эзотерики. К сожалению, этим людям довольно сложно принимать что-либо новое, и они с удовольствием «зависают» в своём собственном ментальном мире.

Город (деревня, хутор, место) – показатель социальной энергетики и нашей реакции на неё (рассматривается в сочетании с первым именем). Какими способами мы можем реализоваться в данном сообществе, как вписываемся в него, каким образом взаимодействуем со своим окружением. Если в названии места есть такие же буквы, как в нашем имени, то это очень благоприятно. Чем больше одинаковых

букв, тем лучше. Особенно положительно влияет наличие в обоих словах (в имени и названии места) букв A, H, I, O, U и R.

Улица (при наличии) – показатель удовлетворения потребностей на бытовом уровне.

В названии улицы отображается информация о том, в какой степени и какими способами наши потребности будут удовлетворяться на бытовом уровне:

- какой будет наша квартира и как нам будет в ней жить;
- какой мы будем вести образ жизни: как будем одеваться, питаться, проводить свободное время;
- как будут складываться наши отношения с близкими людьми;
- насколько будет реализовываться наша потребность в комфорте, достатке, красоте, какова будет наша удовлетворённость жизнью.

4.4. Другие данные

Алфавитный портрет можно использовать для многих других целей. Сохраняется тот же принцип: вместо букв любого названия подставляем соответствующие им Арканы. Я особенно рекомендую данный метод для анализа:

- места временного пребывания, т. е. в случае выезда (даже короткого) за границу;
- названия компании;
- регистрационного номера автомобиля;
- имени домашнего питомца;
- названий и имён созданных произведений искусства;
- псевдонимов.

В этих случаях действует одно общее правило: чем больше одинаковых букв в названии и в нашем имени, а также в фамилиях (включая принятую, если она у нас есть), тем для нас лучше.

Страна временного пребывания: если есть соответствие буквам из нашего имени и фамилии, то мы будем чувствовать себя хорошо, если нет, то мы будем чувствовать дискомфорт.

Город временного пребывания: если есть те же Арканы, что и в имени, – это усилит наш потенциал; если Арканы дополняют друг друга, то вибрации пространства покажут наши скрытые способности, а если Арканы конфликтуют – это заблокирует наш потенциал.

Название компании: необходимо, чтобы содержало те же энергии, что и наша фамилия, используемая в настоящее время, тогда оно будет работать в нашу пользу, также желательно включить буквы Н, К или Р.

Регистрационный номер автомобиля: хорошо, когда содержит букву О или U либо число 14.

Имя домашнего питомца: также хорошо, когда в нём есть буквы из нашего имени в любой последовательности. Конечно, можно добавить и другие буквы.

Название созданного произведения искусства: необходимо, чтобы содержало буквы из имён отца и матери автора.

Псевдоним. Идеальный псевдоним – это анаграмма имени и используемой в настоящее время фамилии. Анаграмма – это слово, образованное путём перестановки букв или слогов другого слова, с использованием всех букв (или слогов) исходного материала. Другим приемлемым вариантом является сохранение в псевдониме инициалов (первых букв) реальных имени и фамилии.

5. Пары Старших Арканов

5.1. Дополняющие карты

Дурак

XXII и I

XXII и II

XXII и III

XXII и IV

XXII и V

XXII и VI

XXII и VII

XXII и XII;

XXII и XV

XXII и XVII

XXII и XVIII

XXII и XIX

XXII и XX

XXII и XXI

Маг

I и II

I и III

I и IV

I и V

I и VII

I и VIII

I и IX

I и XIV

I и XVII

I и XIX

I и XX

I и XXI

Жрица

II и III

II и V

II и VI

II и VIII

II и IX

II и X

II и XIII

II и XIV

II и XVII

II и XVIII

II и XX

II и XXI

Императрица

III и IV

III и VI

III и X

III и XII

III и XIII

III и XIV

III и XV

III и XVII

III и XVIII

III и XIX

III и XX

III и XXI

Император

IV и V

IV и VI

IV и VII

IV и VIII

IV и XI

IV и XIII

IV и XV

IV и XVI
IV и XIX
IV и XXI

Жрец
V и VIII
V и IX
V и XII
V и XIV
V и XVI
V и XIX
V и XX
V и XXI

Влюблённые
VI и X
VI и XIII
VI и XV
VI и XVI
VI и XVII
VI и XVIII
VI и XIX
VI и XX
VI и XXI

Колесница
VII и X
VII и XI
VII и XIII
VII и XV
VII и XVI
VII и XIX
VII и XXI

Справедливость

VIII и IX
VIII и X
VIII и XIII
VIII и XIV
VIII и XVI
VIII и XIX
VIII и XX
VIII и XXI

Отшельник

IX и X
IX и XIV
IX и XVI
IX и XVIII
IX и XXI

Колесо Фортуны

X и XIII
X и XV
X и XVI
X и XX
X и XXI

Сила

XI и XIII
XI и XV
XI и XVI
XI и XIX
XI и XXI

Повешенный

XII и XIV
XII и XVII
XII и XVIII
XII и XXI

Смерть
XIII и XV
XIII и XVI
XIII и XIX
XIII и XXI

Равновесие
XIV и XVII
XIV и XVIII
XIV и XX
XIV и XXI

Дьявол
XV и XVI
XV и XIX
XV и XXI

Башня
XVI и XIX
XVI и XXI

Звезда
XVII и XVIII
XVII и XIX
XVII и XXI

Луна
XVIII и XX
XVIII и XXI

Солнце
XIX и XXI

Суд
XX и XXI

5.2. Конфликтующие карты

Дурак

XXII и VIII

XXII и IX

XXII и X

XXII и XI

XXII и XIII

XXII и XIV

XXII и XVI

Маг

I и VI

I и X

I и XI

I и XII

I и XIII

I и XV

I и XVI

I и XVIII

Жрица

II и IV

II и VII

II и XI

II и XII

II и XV

II и XVI

II и XIX

Императрица

III и V

III и VII

III и VIII

III и IX

III и XI

III и XVI

Император

IV и IX

IV и X

IV и XII

IV и XIV

IV и XVII

IV и XVIII

IV и XX

Жрец

V и VI

V и VII

V и X

V и XI

V и XIII

V и XV

V и XVII

V и XVIII

Влюблённые

VI и VII

VI и VIII

VI и IX

VI и XI

VI и XII

VI и XIV

Колесница

VII и VIII

VII и IX

VII и XII

VII и XIV

VII и XVII

VII и XVIII

VII и XX

Справедливость

VIII и XI
VIII и XII
VIII и XV
VIII и XVII
VIII и XVIII

Отшельник

IX и XV
IX и XVII
IX и XIX
IX и XX

Колесо Фортуны

X и XI
X и XII
X и XIV
X и XVII
X и XVIII
X и XIX

Сила

XI и XII
XI и XIV
XI и XVII
XI и XVIII
XI и XX

Повешенный

XII и XIII
XII и XV
XII и XVI
XII и XIX
XII и XX

Смърт
XIII и XIV
XIII и XVII
XIII и XVIII
XIII и XX

Равновесие
XIV и XV
XIV и XVI
XIV и XIX

Дявол
XV и XVII
XV и XVIII
XV и XX

Башня
XVI и XVII
XVI и XVIII
XVI и XX

Звезда
XVII и XX

Луна
XVIII и XIX

Солнце
XIX и XX

6. Октавы и триады в портрете

Октава – это увеличенное в два или в несколько раз значение определённого Аркана. Например, для Колесницы: VII + VII (= XIV) + VII = XXI или для Влюблённых: VI + VI (= XII) + VI = XVIII. Это означает, что высшей октавой Колесницы является Равновесие, а наивысшей – Мир. В случае Влюблённых: высшая октава – Повешенный, а наивысшая – Луна. Не каждый Аркан имеет наивысшую октаву. От Аркана Справедливость до Аркана Колесо Фортуны есть только высшая октава:

$$\text{VIII} + \text{VIII} = \text{XVI}$$

$$\text{IX} + \text{IX} = \text{XVIII}$$

$$\text{X} + \text{X} = \text{XX}$$

Карты от XI до XXI не имеют высших октав, потому что они сами по себе высшие.

Многие Арканы являются октавами более чем для одной карты. Например, Луна: она есть среди октав Императрицы, Влюблённых, Отшельника. Или Повешенный, который также является высшей октавой Императрицы, Императора, Влюблённых.

6.1. Октавы

XXII – не имеет октав, потому что это всегда что-то новое, начало чего-либо; оно не может достичь более высокого уровня, хотя всегда стремится к этому.

I – есть в любой карте; это знание, познание, его уровень повышается в каждой карте.

II – первая карта, которая имеет октавы; она имеет высшую октаву в каждой чётной карте; это сила Природы, сила женского элемента, сущность жизни.

Высшие октавы II:

IV – умение преодолевать трудности, разрешать проблемы (весна после зимы).

VI – способность любить без условий; любовь ради любви; преодоление своего эго; любовь ко всем существам.

VIII – полностью объективная справедливость; справедливость как в природе, без сантиментов и жалости.

X – цикличность Природы и цикличность человеческой жизни.

XII – углубление в себя, в свою внутреннюю сущность; взгляд с иной точки зрения.

XIV – достижение состояния внутреннего равновесия; умение быть ориентиром для других.

XVI – способность создавать свой мир без разрушения миров других.

XVIII – квинтэссенция женственности как образ жизни; матриархат; предвидение, воображение, эмпатия.

XX – собственная система ценностей, которая является жизненным якорем и обеспечивает чувство безопасности; семья не как родственники, а как те, за кого мы чувствуем ответственность.

III – это красота в любой форме; женская сексуальность; любовь в её высшем проявлении; способность дарить и делиться; благополучие, богатство, изобилие.

Высшие октавы III:

VI – я люблю, потому что во мне есть любовь, не дожидаясь чего-либо, не ставя условий; готовность жить своей любовью (я и объект любви – одно целое); осознание того, что за каждым выбором и решением следуют их последствия и результаты (никто не обязан, потому что мы сами выбираем пути, которыми идём).

IX – красота духовного пути; терпение; настойчивое следование пути; умение быть образцом (примером) для других; любящий отец или мать, которые позволяют ребёнку идти своим путём; любящий муж или жена, которые позволяют самореализоваться партнёру.

XII – внутренняя красота, бессмертная и универсальная, красота души; способность к пониманию более глубоких слоёв своей сущности и сущностей других людей; умение увидеть собственное отражение в других людях; в этом Аркане встречаются мужчина и женщина.

XV – тантра; тайна соединения тел; красота в её физическом проявлении; способность делиться, брать и отдавать в равной степени; идеальное сочетание духовной и физической любви; власть над искушениями; выработка собственного мнения; отказ от следования по пути, которым идут толпы, выбор собственного пути со всеми его последствиями.

XVIII – воображение, побуждающее создавать красоту; умение творить; творческий подход к жизни; способность производить потомство и рожать; противоположность словам «когда разум спит, просыпаются демоны»; освещение собственных «призраков Средневековья».

XXI – мир – это наш общий дом; нет чужих, мы все свои; нет хороших и плохих; все разные, но в то же время все одинаковые; умение быть землянами, а не поляками, русскими, немцами. Земля – наш дом, и мы ответственны за неё.

IV – результаты, которые останутся после нас, благодаря нашему труду, действиям, конструктивным навыкам, способам проявления в жизни; воздействие на реальность; след, который мы оставляем на Земле; мужская сексуальность.

Высшие октавы IV:

VIII – действия на благо других; справедливое отношение к себе и окружающим; бескомпромиссность; отказ от нравственного релятивизма («Если Кали украл корову – это хорошо, но если украли корову у Кали – это плохо»).

XII – работа над собой, своим внутренним миром; отказ от предрассудков; избавление от страхов; способность быть самим собой, таким как есть; открытие и принятие правды о себе в чистом виде.

XVI – работа как создание стабильных структур; умение подняться над посредственностью благодаря собственной работе и действиям; «сказано – сделано»; верность своему слову; объективность; добросовестность; надёжность; а также настойчивость.

XX – прочная, стабильная, высокоэтичная система ценностей и постоянная работа над её развитием; определённое мировоззрение, свободное от временных веяний и приходящих тенденций; способность оставить след на Земле.

V – знание; вера; традиции; талант преподавания.

Высшие октавы V:

X – колесо Сансары; выработка способности приспосабливаться к постоянно меняющимся обстоятельствам; вера в Высшие Силы, а не приверженность какой-то конкретной религии; нахождение опоры на оси колеса, которой является собственное «Я».

XV – охрана и поддержка Высших Сил; защита от искушений благодаря осмыслению их природы; глубокое понимание веры и одновременно отказ от ярмарки благочестия (продажи индульгенций и т. д.); вера в чистом виде, первичная и совершенная.

XX – вера как внутренняя ценность, делающая нас людьми; открытие в себе частицы Бога.

VI – любовь; преданность; умение делать выбор; способность принимать решения и нести ответственность за последствия своих решений.

Высшие октавы VI:

XII – уровень, на котором встречаются мужчина и женщина, если их чувство не просто вожделение, а родство душ; умение предсказать последствия своих решений; дальновидность.

XVIII – понимание того, что любовь – это смысл жизни, что мы пришли в этот мир именно для того, чтобы любить во всех аспектах этого слова, во всех его проявлениях и значениях, любить по-настоящему бескорыстно, потому что только такая любовь преодолевает смерть; любить так, как Луна любит Солнце, находясь в его тени.

VII – реализация в обществе и в мире; выход за пределы привычной деятельности; стремление вперёд.

Высшие октавы VII:

XIV – реализация в небольшом сообществе, в кругу соседей, близком окружении; забота о собственном благе в контексте блага знакомых, соседей, жителей деревни, квартала, микрорайона и т. п.

XXI – реализация на мировом уровне; преодоление ограничивающих барьеров; действия в глобальном масштабе; ощущение себя гражданином мира, даже если вы живёте в лесной хижине.

Арканы, которые являются высшими октавами одновременно для нескольких карт:

VI – высшая октава II и III;

VIII – высшая октава II и IV;

X – высшая октава II и V;

XII – высшая октава II, III, IV и VI;

XIV – высшая октава II и VII;

XV – высшая октава III и V;

XVI – высшая октава II, IV и VIII;

XVIII – высшая октава II, III, VI и IX;

XX – высшая октава II, IV, V и X;

XXI – высшая октава III и VII.

Карты, которые не имеют ни высших, ни наивысших октав: XI, XIII, XVII, XIX.

Их значение специфично и касается нашего внутреннего мира, нашего «Я», наших возможностей, талантов и дарований. Реализация этих Арканов позволяет полностью раскрывать и использовать наши способности.

Множественные высшие октавы (в портрете и в раскладах) – всегда обращают наше внимание на внутренний мир и высокие ценности; говорят о сложном пути, но в то же время сообщают, что мы готовы к нему и достойны его.

II, IV, VI или IV, VI, VIII; или VI, VIII, X; или VIII, X, XII; или X, XII, XIV; или XII, XIV, XVI; или XIV, XVI, XVIII; или XVI, XVIII, XX – путь труда, любви и понимания других существ; принятие последствий сделанного выбора; сильно обозначенная карма; склонность действовать на благо других; путь эмпатии;

III, VI, IX или VI, IX, XII; или IX, XII, XV; или XII, XV, XVIII; или XV, XVIII, XXI – путь красоты, эстетики; творческий вклад в мировую жизнь благодаря контакту с собственным внутренним миром; познание и понимание себя и других; путь творчества.

Бывает, что человек имеет какую-либо октаву в обеих группах и ему необходимо реализовывать оба пути.

Есть ещё более длинные ряды карт:

II, IV, VI, VIII, X, XII, XIV, XVI, XVIII, XX – не встречается.

III, VI, IX, XII, XV, XVIII, XXI – женская тематика.

IV, VIII, XII, XVI, XX – мужская тематика.

V, X, XV, XX – духовная и кармическая тема.

Октава с перескоком – когда в ряду отсутствует одна карта. Например: IV, –, XII, XVI. Достаточно высокое духовное развитие Леонардо да Винчи позволяет пропустить октавную стадию и перейти прямо к тетраде.

Леонардо да Винчи, родившийся 15.04.1452 года.

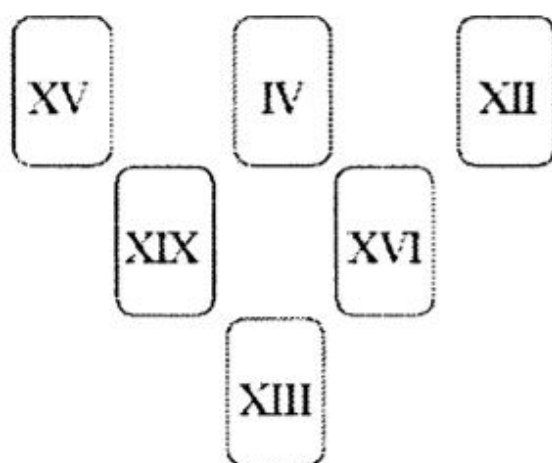

Тетрады

В некоторых случаях в Портрете располагаются в один ряд четыре Аркана с последовательным увеличением значения. Такое бывает у выдающихся личностей, людей, отмеченных каким-либо «знаком судьбы», осознающих и выполняющих неординарную миссию. В то же время, такое положение карт может привести к эмоциональным расстройствам, депрессиям и даже психическим заболеваниям из-за ощущения тяжести бремени и чрезмерного давления миссии.

Тетрады Жрицы

II, IV, VI, VIII,
 IV, VI, VIII, X
 VI, VIII, X, XII
 VIII, X, XII, XIV
 X, XII, XIV, XVI
 XII, XIV, XVI,
 XVIII, XIV, XVI,
 XVIII, XX

Тетрады Императрицы

III, VI, IX, XII
 VI, IX, XII, XV
 IX, XII, XV, XVIII
 XII, XV, XVIII, XXI

Тетрады Императора

IV, VIII, XII, XVI

VIII, XII, XVI, XX

Тетрады Жреца

V, X, XV, XX

6.2. Триады

Триады – это три карты, идущие последовательно. Например: I, II, III. В раскладах они взаимодействуют друг с другом, в Портрете – нет. В Портрете триадами считаются только те последовательности из трёх Арканов, которые находятся в позициях с 1 по 8.

Интерпретация триад в портрете и в раскладах: события будут происходить поочередно, без резких поворотов, в соответствии с действующим порядком вещей (если сказал «А», то придётся произнести весь алфавит).

Позиции, на которых находится триада, важны при интерпретации расклада, а при интерпретации Портрета – нет. Имеет значение лишь то, что карты, входящие в состав триады, могут находиться на любых позициях с 1 по 8. Если мы видим последовательности из трёх Арканов на остальных позициях Портрета, то не трактуем их как триады.

Рассмотрим значения определённых триад. Стрелка в скобках, указывающая вниз (↓), означает перевёрнутую карту в раскладе или двойную в Портрете.

I, II, III – получение знаний развивает способность понимать мир и видеть его красоту.

I(↓), II, III – отсутствие знаний не мешает в приобретении жизненной мудрости и в восприятии красоты.

I, II(↓), III – приобретённых знаний недостаточно для понимания мира, но они делают вас чувствительными к красоте.

I, II, III(↓) – приобретённые знания помогают в понимании мира, но блокируют чувствование красоты и восприимчивость к ней.

I(↓), II(↓), III – недостаток знаний делает невозможным понимание мира, но не мешает восприятию и чувствованию красоты (творцы-примитивисты).

I, II (↓), III (↓) – полученные знания не облегчают понимание мира и блокируют восприятие его красоты, хотя и не мешают вербальным коммуникациям.

I(↓), II, III(↓) – знания не блокируют интуицию, но мешают ей доверять и использовать её.

I (↓), II (↓), III (↓) – отсутствие знаний, отсутствие понимания мира и отсутствие восприятия красоты – полная блокировка на всех трёх уровнях.

II, III, IV – чувствительность и интуиция концентрируются на красоте этого мира, управленческих и организаторских навыках в сочетании с готовностью действовать и мудро руководить.

II(↓), III, IV – отсутствие чувствительности и интуиции не мешает воспринимать красоту окружающего мира, активно действовать и эффективно управлять.

II, III(↓), IV – несмотря на чувствительность и хорошую интуицию, отсутствует умение воспринимать красоту окружающего мира, а энергия полностью сосредоточена на действиях и управлении.

II, III, IV(↓) – чувствительность и интуиция сочетаются с умением восхищаться красотой, но не хватает энергии, что мешает активно действовать и руководить.

II(↓), III(↓), IV – отсутствие чувствительности, интуиции, умения воспринимать красоту, сосредоточение всей энергии на действиях и управлении.

II, III(↓), IV(↓) – чувствительность и интуиция блокируются чрезмерной страстью к богатству и власти, а также автоматизмами в поведении.

II(↓), III, IV(↓) – интуиция и активность полностью подавлены из-за желания разбогатеть, обрести власть и стремления манипулировать другими.

II(↓), III(↓), IV(↓) – блокировка этих трёх энергий приводит к тому, что человек становится марионеткой в руках других.

III, IV, V – умение тонко чувствовать красоту мира, активность и динамизм в действиях, а также высокие моральные принципы, позволяют полностью реализовать себя в выбранных сферах.

III(↓), IV, V – отсутствие способности воспринимать красоту не мешает достичь профессиональных высот и занять высокое положение, благодаря верным моральным принципам.

III, IV(↓), V – несмотря на умение тонко чувствовать красоту и высокие моральные принципы, трудно достичь статуса и власти из-за того, что энергия заблокирована.

III, IV, V(↓) – есть возможность достижения высокого уровня благосостояния благодаря собственному труду, но не всегда честным путём из-за отсутствия этических принципов.

III(↓), IV(↓), V – педантичное соблюдение моральных принципов создаёт блокировку способности восприятия красоты и возможностей профессионального развития, что приводит к проблемам в бытовой сфере.

III, IV(↓), V(↓) – активность, энергия, профессиональные возможности, честность и порядочность блокируются из-за потребности окружать себя красотой и жить в роскоши.

III(↓), IV, V(↓) – внешняя и внутренняя красота, а также моральные принципы, подавляются действиями, направленными на достижение высокого профессионального статуса и власти.

III(↓), IV(↓), V(↓) – блокировка этих трёх энергий приводит к тому, что человек не принимает сам себя и не может реализоваться ни в личной жизни, ни в профессии.

IV, V, VI – активность, энергия, профессионализм, правильные этические принципы, образование, а также исключительная способность сопереживать и дарить безусловную любовь.

IV(↓), V, VI – недостаток энергии и пассивность не мешают достижению высокого уровня образования и развитию способности любить благодаря верным моральным принципам.

IV, V(↓), VI – несмотря на пробелы в образовании и не совсем чёткие моральные принципы, есть возможность достижения профессионального успеха благодаря имеющейся энергии, а также умению принимать решения и делать мудрый выбор.

IV, V, VI(↓) – есть возможность достижения высокого профессионального статуса и завоевания авторитета, но заблокированная энергия Влюблённых затрудняет реализацию в любви.

IV(↓), V(↓), VI – лень, нежелание работать и отсутствие моральных принципов приводят к блокировке способности дарить любовь себе и окружающим.

IV, V(↓), VI(↓) – честность, знания, умение принимать решения и дарить любовь блокируются необузданной энергией и жадой власти.

IV(↓), V, VI(↓) – энергичность, профессионализм и трудолюбие, а также способность любить подавляются из-за придирчивого соблюдения нравственных принципов, что приводит к мелочному поведению, ханжеству и т. п.

IV(↓), V(↓), VI(↓) – блокировка этих трёх энергий приводит к тому, что человек страшится что-либо делать, боится любви, избегает принятия решений и меняет свои принципы, как флаг – направление на ветру.

V, VI, VII – чёткие и верные моральные принципы, талант к сопереживанию, состраданию и безусловной любви, а также высокие социальные стандарты и умение руководить командами и группами людей.

V(↓), VI, VII – отсутствие чётких моральных принципов, несмотря на умение сопереживать и реализовываться в обществе, препятствует полноценной социальной реализации.

V, VI(↓), VII – честность, энергичность и чувство социальных потребностей позволяют руководить коллективами, но отсутствие отзывчивости и умения бескорыстно любить делает владельца такой триады строгим и холодным человеком.

V, VI, VII(↓) – блокировка понимания социума приводит к тому, что владелец такой триады намного лучше реализуется в личной жизни, потому что он безупречно честен и умеет любить.

V(↓), VI(↓), VII – отсутствие моральных принципов и самоуважения, неумение бескорыстно любить, что приводит к блокировке чувствительности в социальной сфере и затрудняет реализацию в этой области.

V, VI(↓), VII(↓) – способность любить, прощать, сочувствовать и понимать окружающих, а также возможность реализации в социальной сфере, всё это блокируется чрезвычайно строгими моральными и религиозными принципами.

V(↓), VI, VII(↓) – честность и мораль, а также способность руководить социальными группами подавляются чрезмерным себялюбием.

V(↓), VI(↓), VII(↓) – блокировка этих трёх энергий приводит к тому, что человек боится религии, не доверяет собственным моральным принципам, боится любви, неохотно взаимодействует с обществом и может даже страдать от социофобии.

VI, VII, VIII – талант к безусловной любви, состраданию, умение руководить социальными группами, а также глубокое внутреннее равновесие и справедливость.

VI(↓), VII, VIII – отсутствие таланта к эмпатии и безусловной любви, несмотря на умение реализовывать себя в обществе, быть справедливым и поддерживать внутреннее равновесие независимо от обстоятельств.

VI, VII(↓), VIII – умение дарить любовь и проявлять сострадание, а также глубокое чувство внутренней справедливости и способность сохранять в душе равновесие независимо от обстоятельств – всё это не способствует социальной реализации в этой триаде.

VI, VII, VIII(↓) – здесь есть талант бескорыстно любить и сочувствовать, а также способность руководить коллективами, но внутренний дисбаланс и специфическое понимание справедливости очень затрудняют достижение успеха.

VI(↓), VII(↓), VIII – самовлюблённость, эгоизм, убеждённость, что общество должно служить владельцу этой триады – всё это приводит к блокировке внутреннего равновесия и чувства справедливости.

VI, VII(↓), VIII(↓) – стремление к реализации в обществе, чувство внутреннего равновесия и справедливости блокируются чрезмерной потребностью в любви.

VI(↓), VII, VIII(↓) – способность любить и сострадать, а также чувство справедливости и внутреннего равновесия подавляются стремлением к социальной реализации.

VI(↓), VII(↓), VIII(↓) – блокировка этих трёх энергий приводит к тому, что человек боится любви, сострадания, реализации в обществе и испытывает сложности с достижением внутреннего равновесия.

VII, VIII, IX – способность «стоять во главе», руководить коллективами, умение сохранять баланс, внутренняя справедливость и достижение высокого уровня духовного развития.

VII(↓), VIII, IX – отсутствует способность руководить командами людей, несмотря на умение сохранять равновесие, внутреннюю справедливость и высокий уровень духовности.

VII, VIII(↓), IX – способность руководить группами людей и высокий уровень духовного развития не способствуют внутреннему равновесию в данной триаде.

VII, VIII, IX(↓) – такая триада даёт навыки блестящего социального работника или адвоката, но очень затрудняет духовное развитие и побуждает к полному отказу от эзотерических знаний.

VII(↓), VIII(↓), IX – отсутствие понимания социума, манипулирование через понятие справедливости, искажение законов согласно своим потребностям, несмотря на желание следовать пути духовного развития.

VII, VIII(↓), IX(↓) – способность поддерживать равновесие и внутреннее чувство справедливости, а также духовные ценности – всё это блокируется из-за чрезмерной потребности в одобрении и принятии обществом.

VII(↓), VIII, IX(↓) – как социальные, так и духовные потребности полностью подавлены из-за необходимости поддержания внутреннего комфорта и равновесия.

VII(↓), VIII(↓), IX(↓) – блокировка этих трёх энергий приводит к тому, что человек боится реализации в обществе, не может достичь внутреннего равновесия, его пугает старость, а понимание духовности для него недоступно.

VIII, IX, X – способность сохранять внутреннее равновесие, опираясь на духовные ценности и отличное умение адаптироваться к переменам в жизни.

VIII(↓), IX, X – отсутствует понимание справедливости, несмотря на следование пути духовного развития и способность адаптироваться к жизненным обстоятельствам.

VIII, IX(↓), X – чувство внутреннего равновесия и способность приспосабливаться к меняющимся условиям жизни не способствуют духовному развитию в данной триаде.

VIII, IX, X(↓) – такая триада даёт талант эзотерика и исключительно высокое чувство внутренней справедливости, но мешает найти своё место в материальной сфере и адаптироваться к жизненным переменам.

VIII(↓), IX(↓), X – проблема с внутренним чувствованием справедливости, отсутствие интереса к эзотерическим знаниям и ложное понимание духовности, несмотря на отличное умение адаптироваться в жизни.

VIII, IX(↓), X(↓) – духовное развитие и способности к адаптации заблокированы из-за дотошного соблюдения законов и безразличия к происходящему вокруг.

VIII(↓), IX, X(↓) – внутреннее чувство справедливости, способность адаптироваться к меняющимся условиям жизни – эти качества подавлены из-за следования по пути одиночества и тяги к эзотерическим знаниям.

VIII(↓), IX(↓), X(↓) – блокировка этих трёх энергий приводит к тому, что человеку трудно достичь внутреннего равновесия, его пугают одиночество и старость, он страшится бедности и неблагоприятных изменений.

IX, X, XI – высокий уровень духовности и вибраций помогают найти устойчивое положение на оси колеса жизни и регулировать его относительно происходящих событий с необходимой, но не чрезмерной силой.

IX(↓), X, XI – отсутствует высокий уровень духовности, но есть отличные адаптационные способности, решительный характер и сильная воля.

IX, X(↓), XI – высокий уровень духовности, необычайно сильный характер и воля, но есть трудности с адаптацией и с пониманием того, что происходит вокруг.

IX, X, XI(↓) – такая триада даёт человеку мудрость и высокий уровень вибраций, а также умение приспособливаться к любым ситуациям и условиям, но часто отрицательно влияет на здоровье и жизненные силы.

IX(↓), X(↓), XI – неверное понимание духовности и чрезмерная заикленность на материальных вопросах, несмотря на решительный характер и необыкновенно сильную волю.

IX, X(↓), XI(↓) – адаптационные способности, а также развитие характера и силы воли блокируются из-за страха перед одиночеством и бессмысленной приверженности собственным предрассудкам.

IX(↓), X, XI(↓) – духовное развитие, а также укрепление силы воли и характера полностью подавляются из-за придания чрезмерной важности материально-имущественным делам.

IX(↓), X(↓), XI(↓) – блокировка этих трёх энергий приводит к тому, что человек боится одиночества и старости, испытывает страх перед бедностью и потерями, а также имеет заниженную самооценку.

X, XI, XII – талант находить незыблемое место на оси колеса жизни, сильный характер, умение контролировать свои эмоции и прекрасный контакт между душой и разумом.

X(↓), XI, XII – несмотря на сильный характер и хорошую связь между душой и разумом, отсутствует умение находить своё место на оси Колеса Фортуны.

X, XI(↓), XII – способностей к адаптации, а также понимания между душой и разумом недостаточно для компенсации недостатков характера и слабой воли.

X, XI, XII(↓) – эта триада даёт человеку высокие адаптационные способности, необычайно сильный характер и волю, но его душа и разум устремлены в разных направлениях.

X(↓), XI(↓), XII – излишнее сосредоточение на материальных вопросах и подчинение воле обстоятельств, что провоцирует серьёзную рассогласованность между душой и разумом.

X, XI(↓), XII(↓) – развитие характера в гармонии с потребностями души и разума блокируется из-за чрезмерно материалистического подхода к жизни.

X(↓), XI, XII(↓) – материальная сфера, а также потребности души и разума полностью подчинены необходимости удовлетворения чувства собственной значимости.

X(↓), XI(↓), XII(↓) – блокировка этих трёх энергий приводит к тому, что человек боится бедности, имеет заниженную самооценку и совершенно не понимает самого себя, свою душу и свои потребности.

XI, XII, XIII – опора на сильный характер и волю, прекрасный контакт между душой и разумом, всё это приводит к трансформации самой личности, а также к переменам в её окружении.

XI(↓), XII, XIII – есть согласие между душой и разумом, а также способности к трансформации себя и своего окружения, но отсутствует умение развивать характер и силу воли.

XI, XII(↓), XIII – сильного характера и воли, а также способностей к трансформации недостаточно, чтобы достичь согласованности между душой и разумом.

XI, XII, XIII(↓) – присутствует сила характера и решительность, а также полная гармония души и разума, но этих навыков не хватает, чтобы иметь возможность осуществлять трансформации.

XI(↓), XII(↓), XIII – отсутствие силы характера и воли, серьёзная дисгармония между устремлениями души и разума – всё это мешает реализации существенных трансформаций.

XI, XII(↓), XIII(↓) – связь между разумом и душой, а также способности к трансформации существенно ухудшаются из-за убеждённости в собственной уникальности и сверхзначимости.

XI(↓), XII, XIII(↓) – недостаток уверенности в себе и страх трансформации способствуют блокировке контакта между душой и разумом и «зависанию» в эмоциональной пустоте.

XI(↓), XII(↓), XIII(↓) – блокировка этих трёх энергий приводит к тому, что человек не понимает и боится сам себя, имеет заниженную самооценку, его пугают любые изменения.

XII, XIII, XIV – прекрасный контакт между душой и разумом, необычайные способности к преобразованиям, а также гармония между внутренним и внешним миром.

XII(↓), XIII, XIV – несмотря на способности к трансформации и умение создавать гармонию между внутренним и внешним миром, отсутствует согласие между душой и разумом.

XII, XIII(↓), XIV – хорошая связь души и разума, умение поддерживать в равновесии внутренний и внешний мир, но отсутствует навык трансформации.

XII, XIII, XIV(↓) – есть понимание между душой и разумом, а также способности к преобразованиям, но этого недостаточно для установления гармонии между внутренним и внешним миром.

XII(↓), XIII(↓), XIV – отсутствие согласованности между душой и разумом, страх перед любыми изменениями – всё это способствует нарушению равновесия как во внутреннем, так и во внешнем мире.

XII, XIII(↓), XIV(↓) – способности к преобразованиям, а также равновесие между внутренним и внешним миром значительно нарушаются из-за повышенной эмоциональности.

XII(↓), XIII, XIV(↓) – повышенная эмоциональность, страх непринятия со стороны ближайшего окружения и общества в целом – всё это вызывает уклонение от любых преобразований и перемен.

XII(↓), XIII(↓), XIV(↓) – блокировка этих трёх энергий приводит к тому, что человек не понимает своей души и не использует потенциал разума, избегает малейших изменений и считает, что общество его критикует и отвергает.

XIII, XIV, XV – способности к трансформации, талант создавать гармонию между внутренним и внешним миром, а также умение во всём находить золотую середину – всё это активизирует энергию и позволяет мудро её использовать.

XIII(↓), XIV, XV – несмотря на умение всегда находить золотую середину и вносить гармонию в своё окружение, а также огромные энергетические ресурсы, отсутствуют способности к трансформации.

XIII, XIV(↓), XV – способности к трансформации в сочетании с огромными энергетическими ресурсами усложняют достижение гармонии между внутренним и внешним миром.

XIII, XIV, XV(↓) – способности к трансформации, а также талант создавать гармонию между внешним и внутренним миром не находят применения из-за неумения грамотно использовать свои энергетические ресурсы.

XIII(↓), XIV(↓), XV – страх изменений, отсутствие равновесия между внутренним и внешним миром – всё это нарушает энергетику и мешает правильному движению энергетических потоков.

XIII, XIV(↓), XV(↓) – равновесие между внутренним и внешним миром, а также течение энергетических потоков нарушаются из-за необоснованных трансформаций.

XIII(↓), XIV, XV(↓) – чрезмерная боязнь изменений и недостаточность жизненной энергии вызывают консервативное поведение и стремление угодить всем без исключения, даже с потерями для себя.

XIII(↓), XIV(↓), XV(↓) – блокировка этих трёх энергий приводит к тому, что человек страшится перемен, боится быть отвергнутым обществом, а также того, что его энергия очень быстро истощится.

XIV, XV, XVI – гармония между внутренним и внешним миром, огромный энергетический потенциал – всё это позволяет создавать структуры на любых уровнях.

XIV(↓), XV, XVI – несмотря на мощный энергетический потенциал и выдающиеся созидательные способности, дисбаланс между внутренним и внешним миром препятствует созданию устойчивых структур.

XIV, XV(↓), XVI – равновесие между внутренним и внешним миром, а также способность создавать структуры не реализуются из-за мощных энергетических блокировок.

XIV, XV, XVI(↓) – способность обеспечивать гармонию между внутренним и внешним миром диссонирует с мощной энергетикой и делает невозможным создание прочных структур.

XIV(↓), XV(↓), XVI – отсутствие равновесия между внутренним и внешним миром, а также энергетические блокировки – всё это приводит к разрушению создаваемых структур.

XIV, XV(↓), XVI(↓) – течение энергии и способность к созиданию нарушаются из-за чрезмерной зависимости от общественного мнения и страха быть отвергнутым окружением.

XIV(↓), XV, XVI(↓) – страх нарушения равновесия и потери «душевного спокойствия», а также неверие в свои созидательные способности – всё это приводит к избытку энергии и неконтролируемым проявлениям во внешнем мире.

XIV(↓), XV(↓), XVI(↓) – блокировка этих трёх энергий приводит к тому, что человек боится быть отвергнутым окружением, а также, что его энергетика быстро истощится, и любые созидательные действия закончатся крахом.

XV, XVI, XVII – мощный энергетический потенциал, способности к строительству и созданию структур на всех уровнях – всё это обеспечивает полноценное проявление креативности и творческих способностей.

XV(↓), XVI, XVII – способности к строительству и созданию структур, а также художественный талант и креативность не могут в полной мере проявиться из-за энергетических блокировок и отсутствия воли.

XV, XVI(↓), XVII – мощная энергетика, уникальные художественные способности и креативность не реализуются из-за неумения создавать прочные структуры.

XV, XVI, XVII(↓) – мощная энергетика и талант создавать структуры с трудом находят поле для реализации из-за блокировки творческого потенциала и отсутствия навыков сотрудничества.

XV(↓), XVI(↓), XVII – энергетические блокировки, отсутствие настойчивости и упорства, страх разрушения – всё это мешает реализовать таланты и творческий потенциал во внешнем мире.

XV, XVI(↓), XVII(↓) – способность создавать устойчивые структуры, а также творческие и художественные таланты блокируются из-за неумения правильно распоряжаться своей энергией и склонности поддаваться временным искушениям.

XV(↓), XVI, XVII(↓) – потакание искушениям, неконтролируемые взрывы энергии, излишняя эмоциональность и сентиментальность приводят к разрушению того, что человек создаёт.

XV(↓), XVI(↓), XVII(↓) – из-за блокировки этих трёх энергий человек боится, что ему не хватит воли, настойчивости, творческих способностей и умения созидать, а его окружение отвернётся от него.

XVI, XVII, XVIII – способности к строительству и созданию структур на всех уровнях, мощный творческий потенциал и художественный талант – всё это значительно обогащает жизнь как в бытовой, так и в духовной сфере.

XVI(↓), XVII, XVIII – творческие способности, художественный талант и контакт с подсознанием в значительной степени блокируются из-за неорганизованности, хаотичности и возражения против любых структур.

XVI, XVII(↓), XVIII – умение создавать устойчивые структуры, а также способность организовывать комфортную повседневную жизнь блокируются из-за чрезмерной эмоциональности и потакания всякого рода сантиментам.

XVI, XVII, XVIII(↓) – умение создавать устойчивые структуры, а также творческие способности и художественный талант с трудом находят путь реализации из-за многочисленных блокировок на уровне подсознания.

XVI(↓), XVII(↓), XVIII – недостаток упорства и настойчивости, боязнь разрушения, чрезмерная эмоциональность и сентиментальность – всё это вызывает иррациональные страхи и трудности в повседневной жизни.

XVI, XVII(↓), XVIII(↓) – творческие способности, художественный талант и контакт с подсознанием блокируются из-за необоснованного страха, что всё создаваемое будет разрушено.

XVI(↓), XVII, XVIII(↓) – тенденция разрушать то, что создавалось в течение длительного времени и с большими усилиями, подсознательные тревоги и страхи – всё это затрудняет реализацию талантов и блокирует творческие способности.

XVI(↓), XVII(↓), XVIII(↓) – блокировка этих трёх энергий приводит к тому, что человек боится создавать что-либо прочное, не умеет использовать свои таланты и применять творческий подход, в значительной степени поддаётся влиянию необоснованных страхов.

XVII, XVIII, XIX – мощный творческий потенциал, художественный талант, хороший контакт с подсознанием и умение обеспечить комфорт на бытовом уровне способствуют личностному росту и обретению харизмы.

XVII(↓), XVIII, XIX – контакт с подсознанием, умение создавать комфорт на бытовом уровне, а также личностное развитие блокируются из-за чрезмерной эмоциональности и сентиментальности.

XVII, XVIII(↓), XIX – художественный талант, творческие способности, а также развитие личности блокируются из-за отсутствия контакта с подсознанием и неоправданных, иррациональных страхов.

XVII, XVIII, XIX(↓) – креативность, художественные таланты и умение создавать комфорт на бытовом уровне – всё это реализуется человеком в малой степени из-за недостатка ощущения собственной значимости и заниженной самооценки.

XVII(↓), XVIII(↓), XIX – чрезмерная эмоциональность и сентиментальность, иррациональные страхи и отсутствие контакта с подсознанием препятствуют развитию личности и проявлению её положительных качеств.

XVII, XVIII(↓), XIX(↓) – заблокированный контакт с подсознанием, недовольство миром и собой, отказ от личностного развития мешают проявлению талантов и реализации в творчестве.

XVII(↓), XVIII, XIX(↓) – чрезмерная эмоциональность, склонность к сантиментам, нежелание работать над собой при заниженной самооценке – всё это провоцирует замкнутость, жизнь в своём собственном мире.

XVII(↓), XVIII(↓), XIX(↓) – блокировка этих трёх энергий приводит к тому, что человек боится даже самого себя, не хочет раскрывать свои таланты, прячется в четырёх стенах и ожидает несчастья.

XVIII, XIX, XX – хороший контакт с подсознанием, сильная харизматичная личность, способная оказать значительное влияние на мировоззрение и систему ценностей не

только ближайшего окружения, но и более крупных социальных групп.

XVIII(↓), XIX, XX – развитие личности, а также построение правильного мировоззрения и системы ценностей блокируются из-за отсутствия контакта с подсознанием и иррациональных страхов.

XVIII, XIX(↓), XX – комфортная жизнь на бытовом уровне, а также формирование здоровой системы ценностей и верного мировоззрения осложняются из-за слабости личности, её склонности поддаваться влиянию других.

XVIII, XIX, XX(↓) – комфорт на бытовом уровне, а также личностное развитие блокируются из-за отсутствия правильного мировоззрения и стабильной системы ценностей.

XVIII(↓), XIX(↓), XX – отсутствие контакта с подсознанием, иррациональные страхи, слабая, неуверенная в себе личность – всё это делает невозможным формирование здоровой системы ценностей и побуждает прятаться за семью.

XVIII, XIX(↓), XX(↓) – неуверенность в себе, заниженная самооценка, нестабильная система ценностей мешают успешной реализации как на бытовом, так и на духовном уровне.

XVIII(↓), XIX, XX(↓) – чрезмерная сосредоточенность на бытовом уровне, отказ от какой-либо системы ценностей – всё это сопутствует крайнему эгоцентризму.

XVIII(↓), XIX(↓), XX(↓) – блокировка этих трёх энергий приводит к тому, что у человека множество страхов, отсутствует связь с подсознанием, его считают негодяем, мелким человеком, он не доверяет собственной системе ценностей и избегает какой-либо самореализации.

XIX, XX, XXI – сильный характер, харизма, верная и устойчивая система ценностей, правильное мировоззрение – эти качества делают человека гражданином мира и естественным лидером.

XIX(↓), XX, XXI – возможность построения правильного мировоззрения и здоровой системы ценностей, а также стремление к реализации во внешнем мире – всё это бло-

кируется из-за гипертрофированного эго и чрезвычайной эгоцентричности.

XIX, XX(↓), XXI – сильный характер, лидерские качества, отсутствие каких-либо ограничений и препятствий вызывают убежденность в собственной непогрешимости и единственно верных взглядах.

XIX, XX, XXI(↓) – развитие личности, формирование системы ценностей и мировоззрения блокируются по причине изоляции в собственном ограниченном мире и отсутствия расположения к современным тенденциям.

XIX(↓), XX(↓), XXI – эгоцентричность и неуверенность в себе, отсутствие контакта со своими корнями и ложная система ценностей не позволяют владельцу такой триады реализоваться во внешнем мире.

XIX, XX(↓), XXI(↓) – нестабильная система ценностей, нежелание совершенствоваться, ксенофобия и глубокое неприятие всего необычного препятствуют развитию личности и формированию здоровой самооценки.

XIX(↓), XX, XXI(↓) – чрезмерная концентрация на себе, зацикленность на своём имидже и постоянные попытки доказать миру собственную исключительность – всё это делает невозможным построение стабильной системы ценностей и здорового мировоззрения.

XIX(↓), XX(↓), XXI(↓) – блокировка этих вибраций приводит к тому, что человек боится самого себя, не использует свои возможности, сомневается в том, во что верит и подозревает весь мир в намерении ему навредить.

XX, XXI, XXII – прогрессивность и традиционность переплетаются между собой и становятся единым целым, давая возможность личности предпринимать смелые шаги и решать новые, с каждым разом всё более сложные задачи.

XX(↓), XXI, XXII – смелость, принятие вызовов судьбы, а также прогрессивные взгляды и действия в глобальных масштабах невозможны из-за крайней привязанности к семейным традициям и ценностям.

XX, XXI(↓), XXII – убежденность в том, что признанных ценностей и мировоззрения, а также смелости в решении проблем достаточно, чтобы покорить мир, но данное представление оказывается ошибочным, что приводит к разочарованиям и упадку духа.

XX, XXI, XXII(↓) – формирование системы ценностей и мировоззрения, а также намерение прогрессивно действовать в глобальном масштабе – всё это блокируется из-за наивности и детского отношения к жизни.

XX(↓), XXI(↓), XXII – отсутствие стабильной системы ценностей, мировоззрение, легко поддающееся внешним влияниям, ксенофобия, отвращение к нестандартным проявлениям – всё это приводит к тому, что человек останавливается в развитии и становится инфантильным.

XX, XXI(↓), XXII(↓) – ксенофобия, неприятие всего необычного, наивное отношение к миру и детские травмы – всё это делает невозможным формирование здоровой системы ценностей и верного мировоззрения.

XX(↓), XXI, XXII(↓) – закостенелая система ценностей, крайняя привязанность к традициям, наивное отношение к жизни и детское поведение препятствуют развитию и реализации в мире.

XX(↓), XXI(↓), XXII(↓) – блокировка этих энергий приводит к тому, что человек боится как традиций, так и прогресса, его переполняет страх из-за необходимости существования в мире, самого себя он считает дураком.

XXI, XXII, I – современные взгляды, открытость всему новому, энтузиазм, готовность принимать вызовы от судьбы и умение налаживать контакты, все эти качества позволяют владельцу триады полностью реализовать свой потенциал.

XXI(↓), XXII, I – открытость всему новому, энтузиазм, готовность принимать вызовы от судьбы и навык установления контактов блокируются из-за всевозможных фобий и компульсивного поведения.

XXI, XXII(↓), I – убеждённость в том, что для самореализации достаточно быть открытым миру и уметь легко налаживать контакты, но в данном случае эти качества блокируются из-за инфантилизма и наивности.

XXI, XXII, I(↓) – прогрессивные взгляды на мир, открытость всему новому и жизнерадостность блокируются из-за сложностей с установлением и поддержанием контактов.

XXI(↓), XXII(↓), I – ксенофобия, нежелание делать что-либо новое, страх перед вызовами судьбы – всё это блокирует способность приобретать знания, устанавливать контакты и внешнюю реализацию.

XXI, XXII(↓), I(↓) – боязнь всего нового, детские травмы, сложности с использованием слов и установлением контактов делают проявление во внешнем мире очень трудным.

XXI(↓), XXII, I(↓) – ксенофобия, боязнь современности и нестандартности, а также трудности с чётким выражением себя или чрезмерная разговорчивость – всё это блокирует энтузиазм и способность принимать новые вызовы от судьбы.

XXI(↓), XXII(↓), I(↓) – блокировка этих энергий приводит к тому, что человек боится всего современного, всего необычного, с детства страдает от замкнутости, и убеждён, что его никто не понимает.

XXII, I, II – открытость всему новому, энтузиазм, умение легко налаживать контакты и выражать свои мысли, а также исключительная чуткость, всё это делает человека творчески одарённым и притягательным.

XXII(↓), I, II – навык налаживания контактов не приносит пользы из-за инфантилизма, чувствительность превращается в истеричность и мнительность, причина такой ситуации кроется в детских травмах.

XXII, I(↓), II – открытость всему новому превращается в чрезмерную склонность к риску, особенно в сфере общения и коммуникаций, а чувствительность – в излишнюю сентиментальность, которая транслируется на окружающих посредством слов.

XXII, I, II(↓) – открытость и жизнерадостность, а также навыки усвоения знаний, установления и поддержания контактов блокируются из-за склонности к сплетням и гиперчувствительности.

XXII(↓), I(↓), II – боязнь делать что-либо новое, страх перед вызовами судьбы, нежелание приобретать знания и завязывать контакты – всё это блокирует чувствительность и внутреннее видение.

XXII, I(↓), II(↓) – сложности с установлением контактов и получением знаний, гиперчувствительность – всё это мешает принимать новые вызовы от судьбы и радоваться жизни.

XXII(↓), I, II(↓) – инфантилизм, детское отношение к жизни, а также гиперчувствительность и склонность к сплетням – всё это затрудняет установление контактов, получение знаний и чёткое выражение себя.

XXII(↓), I(↓), II(↓) – блокировка этих энергий приводит к тому, что человек боится наслаждаться жизнью, устанавливать и поддерживать социальные контакты, а особенно боится раскрыть свою чувствительность.

Триады в системе Портрета

Позиции 1, 2, 3 – в образе жизни преобладают сильные вибрации, человек много получил, но от него и многого ожидают.

Позиции 1, 2, 4 – проблемы, возникающие в детстве, а также то, что защищало и поддерживало в то время.

Позиции 1, 4, 6 – то, что является хорошим и ценным в нас, на что мы можем опереться в наших жизненных решениях.

Позиции 2, 3, 5 – исповедуемые ценности, принципы, мораль, этика, мировоззрение.

Позиции 2, 4, 5 – поле внутренней борьбы; то, что есть в нас и чего мы не хотим или мы боимся принять по разным причинам.

Позиции 3, 5, 6 – как другие воспринимают нас, что пробуждает уважение к нам в нашем окружении.

Позиции 4, 5, 6 – сила и мощь нашей психики.

Позиции 7, 8, 6 – при каких условиях мы лучше всего выполняем свою миссию; кем мы должны стать в конце нашего жизненного пути.

7. Структура Портрета

Психологический портрет представляет собой достаточно развитую структуру. Поэтому, чтобы облегчить его трактование, я разделила Портрет на отдельные сферы, используя геометрию и различные фигуры. Итак, мы имеем:

- Духовную сферу.
- Материальную сферу.
- Пассажи.
- Песочные часы.
- Ромбы.
- Дуплеты.

Каждая из фигур относится к определённой области жизни и даёт возможность её точной интерпретации. При толковании фигур структуры Портрета очень важно, что мы интерпретируем их полностью: в случае Треугольников мы объединяем три карты и определяем их комплексное значение, в случае квадратов – четыре карты и определяем их комплексное значение, в случае песочных часов – 13 карт и так далее. Конечно, работа со структурой Портрета требует значительных способностей к толкованию (интерпретации).

Что касается фигур структуры Портрета, то мы включаем только Внутренний портрет (так называемый Горшок) и Кармический портрет, то есть элементы с 1 по 11 (за исключением позиции 8, которая выполняет роль связующего звена между верхней и нижней частью Портрета), и Теневой портрет, то есть позиции с А до G.

7.1. Духовная и материальная сфера

Духовную сферу в Портрете составляют **Треугольники**. Это связка из трёх карт, расположенных в форме Треугольника. Их в Портрете несколько:

- Кармический треугольник – позиции 9, 10, 11.
- Треугольник детства – позиции 1, 2, 4.
- Треугольник реализации – позиции 2, 3, 5.
- Треугольник правил – позиции 2, 4, 5.
- Треугольник отработки кармы – позиции 9, 10, 2.
- Треугольник кармических обязательств – позиции 9, 1, 2.
- Треугольник кармических блокировок – позиции 10, 2, 3.
- Треугольник психики – позиции 4, 5, 6.
- Треугольник миссии – позиции 3, 5, 7.
- Теневой треугольник – позиции А, В, С.
- Треугольник отрицания – позиции В, D, Е.
- Треугольник бессознательного потенциала – С, G, F.

Треугольники описывают нашу психику и душу. Они раскрывают наши внутренние состояния, определяемые кармой, воспитанием, травмами, пережитыми в детстве и в более позднее время. Треугольники позволяют нам лучше понять себя, свою эмоциональность, свои духовные потребности и то, что скрыто в глубине нас. С особой осторожностью стоит трактовать Треугольники из Теневого портрета. Следует быть уверенным, что человек, структуру Портрета которого мы интерпретируем, готов получать сведения из таких глубин подсознания. Ведь в течение многих лет он неосознанно или сознательно сбрасывал эту информацию в Тень.

Материальная сфера состоит из **Квадратов** (комбинаций четырёх карт в форме прямого или диагонального квадрата). Их в Портрете пять:

- Квадрат Кармы – позиции 11, 9, 10, 2.
- Квадрат материального воплощения – позиции 2, 4, 5, 6.
- Квадрат блокировок – позиции 9, 1, 2, 4.
- Квадрат успеха – позиции 10, 2, 3, 5.
- Квадрат пассивности – позиции А, В, С, Е.

Квадраты – единственные фигуры в структуре Портрета, относящиеся непосредственно к материальной сфере. Они показывают, как человек реализует себя во внешнем мире, чего он может достичь на работе, как станет добиваться

комфорта в жизни, финансовой безопасности и какой будет его жизнь. Квадраты могут принимать форму:

- мужскую – все 4 мужские карты в Квадрате, 3 мужские карты и 1 женская или нейтральная, 2 мужские карты и 2 нейтральные, 1 мужская карта и 3 нейтральные. Такой вариант означает мужской тип реализации в материальной сфере;
- женскую – все 4 женские карты в Квадрате, 3 женские карты и 1 мужская или нейтральная, 2 женские карты и 2 нейтральные, 1 женская карта и 3 нейтральные. Такой вариант означает женский тип реализации в материальной сфере;
- нейтральную – все 4 нейтральные карты в Квадрате, 3 нейтральные карты и 1 женская или мужская, 2 нейтральные карты и 1 мужская карта и 1 женская карта. Такой вариант означает нейтральный, достаточно пассивный тип реализации в материальной сфере.

7.2. Пассажи

Пассажи – это последовательности карт во Внутреннем, Кармическом и Теневом портретах. Они объясняют наше поведение, способы реагирования, эмоции и темперамент. Они также показывают, как работать с возможными проблемами в этой области. Пассаж состоит из трёх карт. И ключ здесь в том, чтобы интерпретировать их все вместе, а не каждую в отдельности. Необходимо получить квинтэссенцию трёх Арканов, потому что именно она больше всего расскажет о данной сфере, проблемах или моделях поведения. Всего восемь Пассажей в Портрете.

- Пассаж I составляют карты позиций 1, 4, 6 – **Пассаж коммуникаций с самим собой и с миром.**
- Пассаж II составляют карты позиций 3, 5, 6 – **Пассаж реакций на людей и окружение.**

- Пассаж III составляют карты позиций 9, 2, 5 – **Пассаж эмоционального контроля.**
- Пассаж IV составляют карты позиций 10, 2, 4 – **Пассаж бессознательных реакций.**
- Пассаж V составляют карты позиций 11, 10, 3 – **Пассаж кармических обязательств.**
- Пассаж VI составляют карты позиций 11, 9, 1 – **Пассаж кармических ошибок.**
- Пассаж VII составляют карты позиций А, В, D – **Пассаж реакций на стресс.**
- Пассаж VIII составляют карты позиций А, С, F – **Пассаж инстинктивных реакций.**

Именно в Пассажах мы находим ответ на вопрос, почему мы ведём себя так, а не иначе, почему одни боятся чёрного кота, а другие – нет, почему некоторых определенные проблемы выводят из равновесия, в то время как других людей они вообще не затрагивают.

Представьте себе человека, у которого в Пассаже VII есть Арканы I, IV, IX. Как он будет реагировать на стресс? Очевидно, что он начнёт вести себя очень импульсивно: станет кричать, махать руками, попытается навязать свою волю, прибегнуть к давлению. И только через некоторое время (когда Отшельник подаст голос) он немного успокоится, обратится к своему разуму и накопленному ранее опыту. Но однозначно, что в первую очередь такой человек будет портить себе нервы.

А что получится, если такая последовательность карт находится в Пассаже VIII, инстинктивных реакций? Здесь всё будет происходить иначе – такому человеку нужно всё «обсудить», и если он не найдёт собеседника, то станет говорить сам с собой, потом примет меры, потому что инстинкт подсказывает, что «надо что-то делать», и только после совершения каких-либо действий он начнёт думать. И хорошо, если это закончится сделанными выводами.

7.3. Песочные часы

Песочные часы – это комбинации карт из Внутреннего и Теневого портретов как способ ослабить негативные влияния, воздействующие на нас из глубин подсознания. В этом случае мы рассматриваем и сопоставляем друг с другом пары карт:

- 6 + А – негативные влияния в духовной сфере;
- 5 + С – негативные влияния, препятствующие реализации того, что для человека является наиболее важным в жизни;
- 4 + В – негативные влияния, препятствующие освобождению от принудительного, схематичного поведения, сильнейших блокировок и торможения;
- 3 + F – сфера, в которой страхи и беспокойства наиболее слышны, где человеку легче всего причинить эмоциональный вред;
- 2 + Е – наши автоматизмы, за которыми мы прячемся в моменты эмоционального возбуждения;
- 1 + D – сфера, в которой мы наиболее уязвимы для стресса.

К каждой из этих пар мы добавляем Аркан из позиции 8 как своего рода точку трансформации, при помощи которой можно глубже добраться до сферы Тени. Это своеобразный опорный пункт, благодаря которому можно лучше понимать свои эмоции и управлять ими.

7.4. Ромбы и дуплеты

Ромбы – это самые глубокие слои нашей психики, в которых пересекаются кармические влияния и накопленный в подсознании опыт текущей жизни. В состав ромба входят шесть карт. У нас в Портрете их два:

- **Ромб кармических влияний** – позиции 9, 10, 2, 3, 5 и 7 – именно в нём можно найти информацию о том, какие влияния из прошлых жизней кроются в глубинах психики и влияют на нашу жизнь без участия сознания;
- **Ромб комплексов** – позиции 10, 2, 3, 4, 5 и 6 – в этом Ромбе можно узнать правду о наших комплексах и запретах, получить информацию, откуда они появились.

Дуплеты – это карты, повторяющиеся во Внутреннем и Теневом портретах. Например, один и тот же Аркан на позиции 5 во Внутреннем портрете и на позиции А в Теневом портрете. Предположим, что это Жрец. Как трактовать данное сочетание? Человек с таким Дуплетом имеет глубокие и сильные моральные принципы. Но они являются результатом подсознательного страха наказания за грехи либо чрезмерного уважения к авторитетам, обязательствам перед родом или традициям. На самом деле, в этом нет ничего плохого, но... У такого человека есть проблемы с внесением изменений в систему ценностей, ему сложно адаптироваться к новым условиям, он ностальгически привязан к тому, что было. Такая крайняя привязанность к моральным принципам может уничтожить всю радость жизни, привести к ощущению чрезмерной ответственности и чувства долга. Другие люди начнут избегать такого человека из-за опасения, что они никогда не будут соответствовать его высоким этическим стандартам.

8. Портрет с учётом Младших Арканов

Для тех, кто уже полностью раскрыл секреты Психологического портрета Таро на основе Старших Арканов (хотя мне это кажется невозможным), я предлагаю более подробный уровень: Портрет с учётом Младших Арканов. В этом Портрете мы рассматриваем только позиции с 1 по 12, но используем полную колоду карт Таро от 0 (в Портрете XXII или Дурак) до номера 78 (Король денариев).

8.1. Расчёт портрета

При расчёте Портрета ориентиром является не число 22, а число 78, потому что такое количество карт в полной колоде Таро. Проще всего объяснить на примере. Для этой цели мы будем рассматривать портрет человека, родившегося 30 декабря 1999 года. Начнём с поиска Аркана под номером 30 (я рекомендую использовать колоду «Таро Сияющего пути», в ней у Младших Арканов есть нумерация, и вам не придется вычислять, какой Младший Аркан соответствует конкретному числу). У нас есть 8 жезлов, записываем её в 1-ой позиции. На 2-ой позиции всегда будет Старший Аркан, потому что в году всего 12 месяцев, а Старших Арканов – 22. Так что в данном случае на 2-ой позиции находится Повешенный. Рассчитываем 3-ю позицию: сначала складываем цифры года, как в Портрете. В нашем примере: $1 + 9 + 9 + 9 = 28$. Однако мы не вычитаем 22 из полученного значения, потому что в данном методе значением уменьшения является число 78. Поэтому просто ищем Младший Аркан с номером 28. Это 6 жезлов. Верхний ряд Портрета с учётом Младших Арканов выглядит следующим образом:

1	2	3
8Ж (30)	XII	6Ж (28)

Две мои рекомендации:

- Старшие Арканы, фигурирующие в Портрете, следует записывать римскими цифрами, а Младшие Арканы – арабскими цифрами с буквой, обозначающей масть. Т. е. Ж – жезлы, К – кубки, М – мечи, Д – денарии. Пожалуйста, избегайте названий мастей, начинающихся с одной и той же буквы, например, Посохи и Пентакли, потому что после записи схемы Портрета вы не будете понимать, о какой масти идёт речь;
- рядом с названием Младшего Аркана в скобках пишите номер, который ему соответствует, это поможет рассчитать следующие позиции Портрета.

Теперь давайте перейдём к следующим позициям. Рассчитываем их так же, как в Портрете на основе Старших Арканов, но используя числа в скобках:

- Позиция 4 – сумма 1 и 2 позиций: $30 + 12 = 42$, находим карту, которая имеет этот номер – 6 кубков;
- Позиция 5 – сумма 2 и 3 позиций: $12 + 28 = 40$, карта, которая соответствует этому номеру – 4 кубков;
- Позиция 7 – сумма 1 и 5 или 3 и 4 (результат всегда будет одинаковым), получаем 70, карта с данным номером – 6 денариев.

Таким образом, мы получили 2-й ряд Портрета:

4	5	7
6 К (42)	4 К (40)	6 Д (70)

Теперь рассчитаем Кармический Портрет, также аналогичный Портрету на основе Старших Арканов:

- Позиция 9 – разность 1 и 2 позиций (всегда вычитаем меньшее значение из большего): $30 - 12 = 18$. Это Старший Аркан, поэтому мы записываем его;

- Позиция 10 – разность 2 и 3 позиций: $28 - 12 = 16$. Это Старший Аркан, записываем его;
- Позиция 11 – разность 9 и 10 позиций: $18 - 16 = 2$. Это также Старший Аркан, записываем его.

В Кармическом портрете с учётом Младших Арканов обычно присутствуют только Старшие Арканы. Иногда случается, что на позиции 9 или 10 оказывается Младший, правда, это крайне редко происходит. Тем не менее, такой Портрет даёт новую, более глубокую информацию о нашей карме.

	11	
	II	
9		10
XVIII		XVI

У нас остаётся ещё три позиции:

- Позиция 6 – сумма 4 и 5 позиций: $42 + 40 = 82$ (это число больше, чем количество карт в полной колоде, поэтому нам нужно сократить): $82 - 78 = 4$. Здесь у нас случай, когда, пройдя всю колоду, мы возвращаемся к Старшему Аркану. Но помним, что это число не четыре, а 82, это будет важно при расчёте позиций 8 и 12;
- Позиция 8 – сумма 2 и 6 позиций: $12 + 82 = 94$ (сокращаем на 78): $94 - 78 = 16$. Это Старший Аркан, поэтому записываем его;
- Позиция 12 – сумма 4, 5 и 6 позиций или 7 и 8 позиций (результат всегда одинаков): $164 - 78 = 86 - 78 = 8$. Это Старший Аркан, поэтому записываем его.

6	12
IV (82)	VIII (164)
8	
XVI (94)	

После завершения всех расчётов запись Портрета будет выглядеть следующим образом:

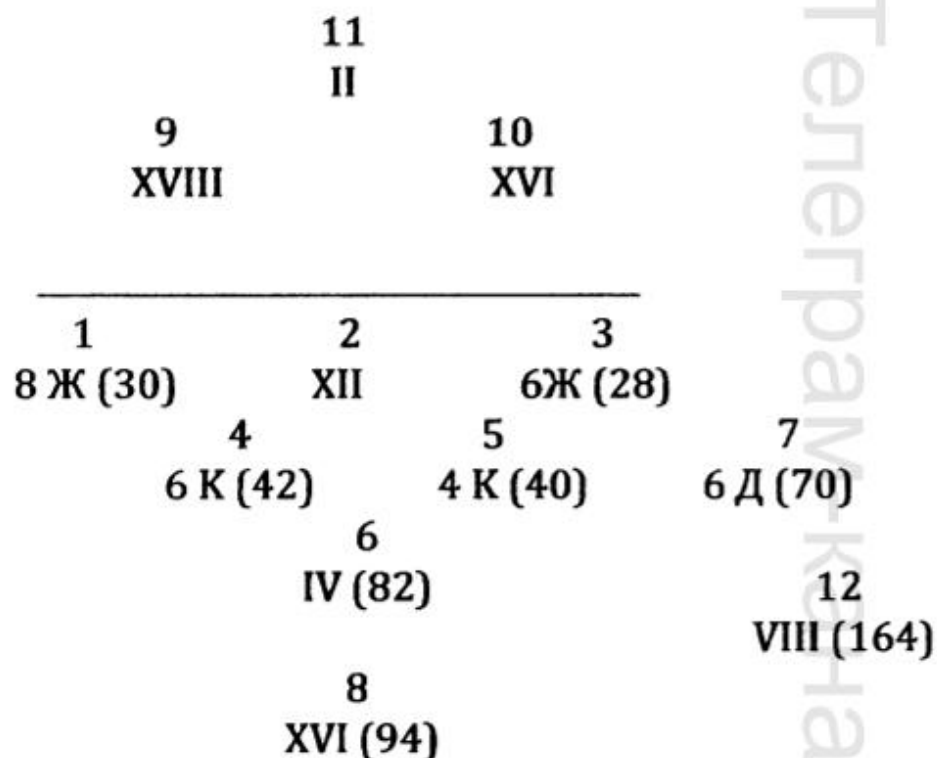

А теперь ключ к толкованию, смысл значений отдельных позиций:

- 1 – главные энергии, на которых мы основываемся;
- 2 – самая важная задача, главная тема, доминирующая в жизни;
- 3 – энергии, которые усиливаются с возрастом;
- 4 – то, что мы скрываем от себя;
- 5 – откуда мы получаем поддержку;
- 6 – глубоко скрытые таланты и способности;
- 7 – миссия на бытовом уровне;
- 8 – способ выполнения миссии, указанной в позиции 7;
- 9 – фон, условия, при которых в предыдущем воплощении была реализована карма;
- 10 – задачи (начатые, но не завершённые в предыдущем воплощении);
- 11 – самая важная роль, сыгранная в предыдущем воплощении;
- 12 – сфера, в которой мы обеспечиваем комфорт другим.

При интерпретации Портрета с учётом Младших Арканов наиболее весомую роль играют появляющиеся в нём

Старшие Арканы. Однако не менее важными являются наличие карт каждой масти и их числовые значения. Преобладающая масть определяет, каким путём нам следует идти в жизни. Я имею в виду сумму значений встречающихся Младших Арканов данной масти. В нашем примере владельцу портрета необходимо идти по Пути Воина, потому что преобладают жезлы. Подсчитаем:

Жезлы: $8 + 6 = 14$

Кубки: $6 + 4 = 10$

Мечи: 0

Денарии: 6

Как видно из примера, мы учитываем не количество карт, а сумму их числовых значений. Для упрощения расчётов напомним числовые значения, присвоенные Картам двора:

Паж – 11

Рыцарь – 12

Королева – 13

Король – 14

В связи с тем, что у нас есть четыре масти Младших Арканов Таро, существует возможность выбора одного из четырёх путей. Итак, когда в Портрете самая большая сумма карт относится к масти:

- жезлов, то нам следует идти Путём Воина;
- кубков, то нам следует идти Путём Артиста;
- мечей, то нам следует идти Путём Интеллектуала;
- денариев, то нам следует идти Путём Хозяина.

8.2. Путь Воина



Путь, на который указывает масть жезлов, полон огня, динамики, активности, движения и действия. Здесь человек не может лениться и слишком много отдыхать. Его послали на Землю, чтобы что-то изменить, исправить, сделать лучше, поэтому ему трудно сидеть, сложа руки. Он создан для инициирования, начинания. Его не интересует, по крайней мере, на начальном этапе, что будет в результате его действий, важно пробовать, начинать, вносить изменения. Энергия, переполняющая такого человека, должна находить выход. Поэтому его мало волнует, в каком направлении она потечёт и что принесёт в результате. Для этого человека важно, чтобы тот первоначальный импульс, который он в себе ощущает, нашёл реализацию. Так как в противном случае этот энергетический заряд может разрушить всё, что находится вокруг.

Такой человек также обладает достаточной энергией для развития своих предприятий, способен руководить ими и определять свои цели. Он многое понимает и видит обратную сторону медали. Он знает, что если есть добро, то

есть зло, и обычно чётко и определённо следует одной из этих сторон. Конечно, Воин ненавидит стоять на месте, он любит двигаться вперёд, продолжая начатые действия и изменения. Он энергичен в работе и достижении целей, любит успех, избегает ситуаций, где есть вероятность поражения. Умеет смотреть на многие вопросы широко, но также нуждается в собственном пространстве. Он не боится обязанностей и ответственности.

Люди, идущие по Пути Воина, узнают жизнь с разных сторон, они увлекаются всем новым. Им нравится жить ощущениями. Они куят свою судьбу собственными руками, не оглядываясь на других, упорно ищут своё место на Земле и без колебаний выполняют миссию, для которой предназначены. Именно эти люди активно проявляют волю, всячески укрепляют своё развитие и всегда идут вперёд, считая любой шаг назад неудачей. Они основывают свои действия на знании законов и правил, управляющих реальностью. Хотя иногда у них включается так называемое желаемое мышление – «я хочу, значит так и будет». Но, что интересно, нередко именно так и происходит.

Люди, идущие Путём Воина, по своей природе веселы и спонтанны, ненавидят скуку и монотонность. Они привносят энтузиазм в каждое действие и, пока им не скучно, они полны воодушевления. Эти люди предпочтут скорее заботы и проблемы, чем застой и маразм, и не для них так называемое «душевное спокойствие». Они стараются украшать повседневную жизнь, имеют силы действовать творчески и не терпят никаких ограничений. Такие люди способны радоваться успехам других и оказывать им бескорыстную помощь. Они всегда настроены решительно относительно целей, к которым стремятся, охватывают своими действиями всё и не любят размениваться по мелочам. Их интересуют не подробности и детали, а полная картина ситуации.

В личной жизни Воины придают большое значение чувствам и хотят, чтобы их понимали, а это не всегда легко.

Достигнув более высокого уровня духовного развития, Воины становятся чрезвычайно ценными для человечества, по-

тому что они учат, как организовывать отношения между людьми и мудро переживать происходящее. Они воплощают в жизнь вечные человеческие мечты о любви, терпимости и прощении. Эти люди не признают никаких ограничений и не имеют расовых, культурных или религиозных предубеждений. Поле их деятельности – весь мир. Они умеют сочувствовать другим и страдать вместе с ними. Их главная задача – донести до каждого любовь и принципы братства. Они являются образцом реализации в жизни высших идеалов и бескорыстного служения другим через конкретные действия.

Примеры исторических и литературных персонажей, которые шли в жизни Путём Воина:

Жанна Д'Арк, Болеслав Храбрый, Владислав Ягайло, Авраам Линкольн, Лех Валенса, Анджей Кмициц, Збышко из Богданца, Робин Гуд.

8.3. Путь Артиста



Путь, обозначенный мастью кубков, наполнен чувствами, эмоциями, духовными и художественными переживаниями.

Человек, идущий по этому Пути, обладает способностями любить и сострадать, но также ненавидеть и мстить. Ему свойственна спонтанность, он не терпит ограничений. Эти люди склонны к чрезвычайным эмоциональным проявлениям, они легко переходят как к смеху, так и к плачу. Такому человеку плохо, если у него нет возможности выразить обуревающие его чувства. Эти люди умеют сочувствовать и сопереживать, а когда их одолевают сомнения, они прислушиваются к своей интуиции и следуют её подсказкам.

Человек, идущий по Пути Артиста, отлично умеет понимать других, учитывает чужие потребности, с радостью помогает людям. Он прекрасно себя чувствует среди людей, которых связывает сердечная дружба, глубокая любовь или общие интересы. Но у такого человека есть и другая сторона: он способен быть собственником, корыстным, лицемерным и двуличным, не делиться своими радостями с другими, желая сохранить всё, что он имеет, только для одного себя. Артист сверхчувствителен, его легко ранить. Если это случается, эмоции вспыхивают с удвоенной силой, и ему трудно овладеть ими. Он не любит ничего откладывать на потом как в материальной, так и эмоциональной сферах. Если он влюблён, то сразу показывает свои чувства, а если испытывает ненависть, то также не станет этого скрывать. Такие люди любят максимальную глубину переживаний и склонны к попаданию в экстремальные ситуации. Им отлично удаётся проявить себя в сфере искусств. Они не терпят монотонности в отношениях и, напротив, обожают разнообразие. Артисты всегда оригинальны, могут также быть экстравагантными. К любой работе они подходят творчески и глубоко в неё погружаются, ничего не делая наполовину.

Они находят себя в любом деле, которое требует креативного подхода. Иногда могут переусердствовать и даже стать трудоголиками. Эти люди способны вовлечься и в деструктивную деятельность. Но наиболее эффективно они реализуются в тех занятиях, где присутствует радость творчества.

Тех, кто идёт по Пути Артиста, очень интересует внутренняя природа человека и устройство его психики. Им нравится познавать мир, проживая ощущения. Но такие люди не любят однообразие и застой, поэтому они любой ценой стремятся к переменам, иногда даже разрушительным для себя. Они могут также проявлять истеричность, полностью терять здравый смысл и действовать в состоянии аффекта. С другой стороны, Артисты способны быть внимательными и заинтересованными, инициировать совместную деятельность. Им просто необходимы ощущение безопасности и возможность полагаться на близких людей. Особое уважение они проявляют к пожилым людям. Лучшее всего Артисты чувствуют себя там, где царит искреннее взаимопонимание, атмосфера заботы и верности.

Духовность очень важна для таких людей. Они, как правило, исполнены глубокой веры в Бога, но им не хватает смирения и мистических переживаний. Они получают удовольствие от медитации, созерцания и могут устанавливать прямой контакт с Высшим Сознанием. Артисты проводят много времени, размышляя о смысле существования. Их сильно интересуют высокие духовные ценности, а материальные – значительно меньше. Им свойственно попадать под влияние ложных учителей, «гуру», подвергаться идеологической обработке сознания, втягиваться в секты. Они склонны ошибочно оценивать ситуацию, и даже доходить до фанатизма, чрезмерного подчинения какой-либо доктрине.

Артисты работают во многих областях, но ими всегда движут чувства и бескорыстное желание служить людям. Они, как правило, чересчур снисходительны как к себе, так и к другим.

Двигаясь по пути Артиста, человек познаёт свои чувства и совершенствует эмоциональные реакции. Постепенно он становится зрелой и гармоничной личностью, доходит до состояния полного принятия. Тот, кто идёт по этому пути, знает, что такое истинное счастье, радость и удовлетворённость. Он умеет правильно расставлять приоритеты в любых жизненных вопросах, в результате чего проблемы и

неурядицы перестают быть для него такими пугающими и могут быть решены или пережиты гораздо легче, чем казалось вначале.

Мудрое проживание Пути Артиста приводит к улучшению отношений во всех сферах жизни и укреплению эмоциональных связей, благодаря чему возможно достижение более высокой стадии развития. Также этот путь позволяет превосходно выражать чувства и эмоции через творчество.

Примеры исторических и литературных персонажей, которые шли в жизни Путём Артиста:

Мэрилин Монро, Айседора Дункан, Владимир Высоцкий, Сергей Есенин, Анна Герман, Мать Тереза из Калькутты, Дануся Юрандовна, Петроний.

8.4. Путь Интеллектуала



Путь, обозначенный мастью мечей, наполнен рассуждениями, размышлениями, анализом и синтезом, сбором и применением информации, знаний и научных исследова-

ний. Человек, идущий по Пути Интеллектуала, любит оценивать, интерпретировать и делать выводы. Всё, что происходит вокруг него, подвергается тщательному осмыслению на основе логических и рациональных предпосылок. Он думает, рассуждает и учится. Он не заинтересован в каких-либо сантиментах и жалости к себе, подходит ко всему с научной точки зрения и имеет дело только с тем, что можно разумно объяснить. Бывает, однако, что мышление, которому человек отдаётся с таким пристрастием, переходит на более высокий уровень и благодаря этому он открывает тайны высшего познания. Такой человек любит дискуссии и интеллектуальные беседы с людьми с незаурядным умом и широким кругозором. Его увлекает современная эпоха и все технические инновации, служащие для облегчения человеческой жизни. Он обожает распространять знания и охотно делится информацией с другими.

Человек, идущий по Пути Интеллектуала, опирается на надёжность и точность суждения, а, следовательно, при принятии решений он обращает внимание на различные аспекты ситуации. Ему необходимо взвесить все за и против, прежде чем сделать выбор. Такой человек имеет несомненный талант посредника и дипломата. Он осторожен и предупредителен, часто скрывает свои амбиции, чтобы никто не вставал на пути их реализации. Больше всего ему импонирует уважение и признание его интеллекта, которое выказывают ему другие люди. Если что-либо происходит не в соответствии с его расчётами, такой человек способен хитростью и ловкостью добиться своего.

Идущие Путём масти мечей любят движение, путешествия, изучение новых объектов и территорий. Они расцветают, когда контактируют с каким-либо новшеством, особенно в ментальной сфере. Им по душе изменения и разнообразие, потому что это значительно влияет на развитие всех мыслительных процессов и вдохновляет думать. Но их не интересуют бесплодные рассуждения. Самое главное для Интеллектуалов: делать выводы, подходить к этому

процессу творчески, креативно. Без малейших сложностей они могут выразить любую мысль словами и, при необходимости, перенести её на бумагу. Однако часто случается, что полученные знания и информация вызывают горькое понимание законов, управляющих этим миром, с которыми не всегда бывает легко примириться. Тогда Интеллектуалы могут стать ироничными и даже саркастичными.

Таких людей очень трудно сбить с толку, потому что у них всё рассчитано, проверено и верифицировано. Они очень точны, этого требует их внутреннее чувство порядка. Они ценят любые умственные усилия и конструктивное мышление, опирающееся на конкретные данные. Их интересует всё, что однозначно, известно наверняка, до конца объяснено. Интеллектуалы постоянно ищут более глубокий смысл, другое значение, второе дно в самых разных областях познания. Они с удовольствием проводят всяческие исследования, эксперименты и опыты, умеют объединять различные отрасли науки и смешивать между собой разные способы мышления, а также адаптируют всевозможные методы к потребностям определённой области знаний. Интеллектуалы способны взглянуть на любую задачу с разных точек зрения. Они не признают никаких ограничений, и даже то, что уже изучено, они пробуют изучать новыми нестандартными способами. Такие люди никогда не сдаются, и если чего-то не добиваются сразу, то пробуют снова, соответственно меняя образ и ход мышления. Недостаток Интеллектуалов в том, что иногда они занимаются дома решением рабочих проблем, чем, к сожалению, обременяют свою семью.

Эти люди не особенно интересуются мнением других, для них гораздо важнее то, что они сами думают по определённому поводу. Вопреки существующему мнению, люди, идущие по Пути Интеллектуала, не боятся ни работы, ни трудностей, но стремятся к тому, чтобы всё было хорошо организовано и бесперебойно функционировало. Однако иногда материальные дела поглощают их настолько, что становятся наиболее важными для них, то-

гда такие люди игнорируют все остальные сферы жизни. Интеллектуалы умеют делать сложные вычисления в памяти, мгновенно связывают друг с другом факты, отлично запоминают сведения, даты и события. В процессе общения они создают блестящую интеллектуальную атмосферу, с лёгкостью очаровывают своих собеседников. С ними с удовольствием общаются, потому что у них можно многому научиться. Им нравятся все виды интеллектуальных развлечений, умозаключения и аргументация, основанные на рациональных и иррациональных предпосылках. Интеллектуалы хотят заниматься современными видами деятельности. Они открыты для всех научных новинок, ценят то, что не слишком понятно людям и чего ещё нет в широком доступе. Они любят исследовать, рассматривать и анализировать имеющиеся сведения для того, чтобы прийти к интересным и неожиданным выводам. Такие люди не боятся опровергать старые теории, предлагая на их место новые экспериментальные гипотезы. Они ценят приобретенный ранее опыт, тщательно его накапливают и применяют по мере необходимости. Ещё один недостаток Интеллектуалов: слишком высокое самомнение и уверенность в собственной непогрешимости.

Примеры исторических и литературных персонажей, которые шли в жизни Путём Интеллектуала:

Альберт Эйнштейн, Николай Коперник, Исаак Ньютон, Стивен Уильям Хокинг, Жан-Поль Сартр, Цицерон, Иоанн Павел II, Гарри Поттер, Одиссей.

8.5. Путь Хозяина



Человек, идущий по Пути Хозяина, в первую очередь, работает, собирает, копит, владеет, хозяйствует и организует. Он стремится к тому, чтобы достичь высокого положения в обществе, и если этого добивается, то любит демонстрировать накопленные блага. Он ценит свою работу, но такую, которая приносит ощутимые результаты и гарантирует хорошую прибыль. Старается найти такое хобби, которое будет приносить прибыль, а не просто удовольствие. Истинное удовлетворение даёт ему работа в поле. Он чувствует глубокую связь с природой, с Матерью-Землей и черпает радость от контакта с ней. Он пытается приумножить свою собственность, чтобы потом было что передать детям. Он с удовольствием общается с богатыми людьми. Однако иногда он слишком алчен и часто слишком много внимания уделяет материальным вопросам.

Такой человек способен отлично справляться с любыми обязанностями. Он, как правило, очень трудолюбивый и организованный. Это профессионал своего дела независи-

мо от специализации. Для него чрезвычайно важно быть ответственным и добросовестным, что часто приводит к чрезмерному перфекционизму. Он очень рассудительный и никогда не принимает решений под воздействием мгновенного импульса. Ему важно всё обдумать, прежде чем сделать выбор. Такой подход позволяет избежать последующей необходимости исправления собственных ошибок. Его больше всего радует уважение и признание достигнутого материального положения, которое, как правило, он зарабатывает сам, не рассчитывая на помощь других. Скорее всего, он сам поможет другим. Иногда, правда, бывает слишком горделив и требует постоянных слов похвалы для себя и своих материальных достижений.

Идущие по Пути Хозяина добиваются успехов благодаря тому, что не сдаются и борются до конца, причём очень часто это борьба с самим собой, усталостью, унынием и отсутствием веры в себя. Они очень точны, потому что знают, что каждая ошибка – это двойная работа, потому что ее потребуется исправлять. Они предпочитают, чтобы все сразу было сделано хорошо, так как не переносят потери времени. Они любят окружать себя красивыми предметами, интересуются искусством во всех его проявлениях и часто становятся его покровителями.

Деньги, которые сопровождают успех, достигнутый Хозяевами, они охотно инвестируют в недвижимость, дома и землю. Они любят обустраивать и украшать своё жильё и делают это с исключительным вкусом. Они стремятся к максимально возможной гармонии и красоте в материальном мире. Это очень разумные и мудрые люди, которые понимают, что успех не обязательно должен быть стопроцентным. Они умеют наслаждаться даже частичной реализацией своих планов, полагая, что когда придёт время, им удастся осуществить и всё остальное, если они будут настойчивы и последовательны. Понимают, что человек планирует некоторые вещи, но чтобы они сбылись нужно ещё и Божье благословение, поэтому они никогда не забывают о нём попросить. Однако иногда они могут с этим пе-

реусердствовать и откладывают все дела на неопределенный срок, а нежелание предпринимать какие-либо действия объясняют отсутствием Божьего согласия на них. Они предусмотрительны, внимательны и стараются самостоятельно обеспечить своё благополучие в старости, охотно страхуются, тщательно экономят и разумно инвестируют, потому что у них есть хорошее представление о том, что может принести доход в будущем. Иногда они склонны к переусердствованию и тогда проявляют скупость и лишают себя всех радостей жизни.

Люди, идущие по Пути Хозяина, бережно относятся к своему здоровью, укрепляют физическую форму, стремятся правильно питаться, есть здоровую пищу и используют рациональные диеты. Также они заботятся о своём ближайшем окружении. Очень часто они занимаются проэкологической деятельностью и стремятся защитить природу, заботятся о пространстве, в котором проживают. Им не чужда также благотворительная деятельность и поддержка различных видов просоциальной активности.

Примеры исторических и литературных персонажей, которые шли в жизни Путём Хозяина:

Казимир Великий, Винсент Витос, королева Бона Сфорца, Стефан Баторий, Богумил Неччич, Мачей Борина, Станислав Вокульский, Ян Богатырович.

9. Матрица – высшее посвящение

Матрица показывает нам полную картину человеческой личности, мотивов его действий, психику, задачи, обязательства и кармические уроки, эмоции, таланты, способности, отношение к себе, миру и жизни. Благодаря Матрице у каждого человека есть возможность узнать себя и, прежде всего, встретиться и начать общаться со своей душой. В любом случае Матрица – это не система для прогнозирования будущего или решения проблем. Для данной цели Психологический портрет Таро предоставляет другие возможности и методы, такие как Программы. У Матрицы совсем иные задачи. Матрица – это глубоко продвинутая система, которую следует использовать для познания себя на различных уровнях. Очень часто Матрица позволяет увидеть то, что невидимо и что невозможно узнать при помощи других методов.

Предупреждаю, что толкование Матрицы других людей – крайне сложное и очень деликатное занятие. Ведь здесь мы имеем дело с чрезвычайно тонкой материей, с психикой и душой человека. А это сферы, в которые просто нельзя и не стоит заходить в обуви. Однако если кто-либо готов безупречно изучить Матрицу, то он получит доступ к информации о самых глубинных слоях и самых потаённых уголках человеческой личности. Он сможет узнать о человеке всё, возможно, больше, чем тот сам знает о себе.

9.1. Что такое Матрица?

Матрица – это соединение всех элементов Психологического Портрета Таро, распределённых по уровням, которые соответствуют семи Старшим Арканам Таро. Матрица составляется в виде следующей таблицы:

Уровень	XXII	I	II	III	IV	V	VI	VII	VIII	IX	X	XI	XII	XIII	XIV	XV	XVI	XVII	XVIII	XIX	XX	XXI	
I																							
II																							
III																							
IV																							
V																							
VI																							
VII																							

Телеграм-канал - @stiv_ot_budetov_2

9.2. Семь уровней бытия человека

Человек – крайне сложное существо, функционирующее на многих уровнях. Важно понимать: чем большего человек достиг на пути духовного развития, тем глубже следует копать, чтобы понять всю многообразность его психики и богатства души. Именно это и позволяет сделать Матрица благодаря описанию различных элементов такой сложной структуры, как человек. Для понимания Матрицы следует обязательно иметь в виду, что чем выше уровень, тем более тонкие и глубокие слои будут отображаться и описываться.

Уровни I и II являются наиболее понятными и доступными. Самыми глубинными и для многих вообще непонятными являются уровни VI и VII, потому что, хотя они и есть в каждом из нас, многие никогда туда не углубляются.

9.2.1. Событийный уровень – I

Этот уровень понятен для всех, потому что каждый из нас обычно знает, что с ним происходит, с чем он сталкивается, какой событийный ряд имеет место в его жизни. В ячейках этого уровня мы увидим записи об основных событиях, с которыми мы встречаемся на протяжении всего нашего пребывания на Земле. А также здесь мы найдём подсказку, как на них правильно реагировать, чтобы пережить их с пользой для собственного развития, для нашего окружения и даже для мира. Последнее утверждение не является преувеличением: не все знают о том, что называется «эффектом бабочки», который утверждает, что трепетание крыльев бабочки в Китае может спровоцировать снежную бурю в Канаде. Поэтому каждое человеческое действие, любой совершённый поступок и даже сказанное слово приведут к определённым последствиям в Космосе. Последствия, как правило, невозможно предсказать, но, тем не менее, стоит помнить об этом.

Имеем ли мы влияние на событийный уровень? Конечно, как и на все остальные. Здесь этим влиянием является наше отношение к происходящему, наши реакции, и, прежде всего, способность моделирования хода событий. Другими словами, умение планировать, а также модифицировать свои планы в процессе их реализации с использованием Арканов, которые присутствуют на этом уровне. Очевидно, что лучше всего полагаться на карты, которых у нас много в определённой ячейке. Например:

Уровень	XXII	I	II	III	IV	V	VI	VII	VIII	IX	X
I	2	4	5	2	1	1	1	1	2	2	4

Уровень	XI	XII	XIII	XIV	XV	XVI	XVII	XVIII	XIX	XX	XXI
I	1	0	1	2	1	0	2	2	2	0	1

В данном примере с точки зрения количества Арканов чётко выделяются Маг (4 Аркана), Жрица (5 Арканов) и Колесо Фортуны (4 Аркана). С другой стороны, мы видим полное отсутствие Арканов в ячейках Повешенного, Башни и Божьего Суда. Это очень важные указания для владельца данной Матрицы. Они говорят, что для того, чтобы действовать эффективно, ему следует тщательно обдумывать всё и даже с кем-нибудь обсуждать, действовать гармонично, без резких скачков и основывать действия на сотрудничестве со сверстниками и имеющихся контактах. Такому человеку нужно придавать серьёзное значение благоразумию, собственной интуиции, сотрудничеству с женщинами. А восстановление сил происходит у него в непосредственном контакте с природой. Колесо Фортуны показывает поле деятельности, в котором человек будет наиболее успешным. Это финансовая сфера и реализация высоких адаптационных способностей, позволяющих приспособиваться к любым обстоятельствам.

Пустые ячейки означают Арканы, которых нет на данном уровне. Они являются предупреждением, в каких областях следует проявлять особую осторожность и ни в коем случае не основывать на них свои действия. В данной ситуации нужно быть очень осмотрительным с любыми стимуляторами и заботиться о психическом равновесии. Потому что отсутствие Аркана Повешенного указывает на склонность легко поддаваться зависимостям, особую восприимчивость ко всему, что возбуждает психику, и предрасположенность к впаданию в депрессивные состояния. Пустая ячейка Башни предостерегает от тенденции разрушения строящегося, недоведения дел до конца, автоматической агрессивной реакции и разрушительного поведения. А также указывает на страх, что «строящееся» (в любом смысле этого слова) этим человеком, рухнет. В данном примере на первом уровне Матрицы отсутствует Аркан Божьего Суда, что говорит про большие проблемы в семейной сфере, нарушения во взаимоотношениях между родителями и детьми как в отношении родителей владельца, так и в отношении его детей, если они есть. Потому что в таком случае часто бывает, что у человека нет детей. Необходимо также тщательно работать над исповедуемой системой ценностей, основанной на стабильных и традиционных взглядах.

Таким образом, правильный анализ 1-го уровня Матрицы способствует лучшей организации жизни в практической и бытовой сфере, облегчает повседневную деятельность, а также планирование и реализацию поставленных задач. И ещё помогает избежать ошибок, возникающих в результате нетрезвой оценки своих способностей и опоры на качества, которыми человек на самом деле не обладает.

9.2.2. Психологический уровень – II

Психологический уровень – это образ нашей психики, а также плюсы и минусы нашего характера. Это сфера, которая сильно влияет на Уровень I, потому что многие дей-

ствия предпринимаются нами под влиянием сиюминутных эмоций. Здесь мы найдём ответ на вопрос, почему так, а не иначе мы реагируем на чьи-то слова, поведение, а иногда даже взгляд. Именно на этом уровне мы получим подсказку, как контролировать рефлекторные реакции, как с ними работать, чтобы они прекратили причинять нам вред и работали в нашу пользу. Здесь мы также познаем глубину (или поверхностность) нашей чувствительности, эмпатии, способности проявлять сострадание и быть сопереживающими по отношению к другим существам. Мы увидим проблемы, которые вытекают из склонности к приписыванию своих эмоций другим. А также способность испытывать восхищение или отвращение к окружающему нас миру. Самая важная задача этого уровня – показать, каким внешним воздействиям мы поддаёмся подсознательно, что заставляет нас «вибрировать», каким эмоциональным «идолам» мы бессознательно служим и приносим себя в жертву.

И снова возникает вопрос: оказываем ли мы влияние на этот уровень? Конечно. Давайте рассмотрим пример:

Уровень	XXII	I	II	III	IV	V	VI	VII	VIII	IX	X
II	4	1	0	0	1	4	0	1	0	2	1

Уровень	XI	XII	XIII	XIV	XV	XVI	XVII	XVIII	XIX	XX	XXI
II	3	2	2	1	1	2	1	2	1	2	1

Владелец данной матрицы чрезвычайно чувствителен к несправедливости, неравному обращению с важными для него социальными группами, и его можно легко задеть какими-либо подобными проявлениями (Справедливость – 0). В этом случае человек перестаёт контролировать себя, поддаётся эмоциям и совершает ошибку за ошибкой, попадая в трудную и запутанную ситуацию, полностью лишая себя внутреннего равновесия. Подобные реакции приводят

к необходимости принятия решений (Влюблённые – 0). Здесь у человека дополнительно включается ощущение нехватки времени: ему кажется, что решение должно быть принято сейчас, немедленно, и он не успеет спокойно рассмотреть все аспекты вопроса и продумать последствия, к которым его решение может привести. Владельцу Матрицы кажется, что если он не примет решение немедленно, то близкие отвергнут его и, более того, перестанут любить. Это ещё одна проблема здесь: сильная потребность в любви и принятии. Это то, от чего человек больше всего зависит. Помним, что мы рассматриваем психологический уровень. Чтобы ощущать себя комфортно на данном уровне, владелец Матрицы должен чувствовать себя любимым. По этой причине он готов сделать всё, уступая каждому, даже малейшему давлению. В нашем примере речь идёт о женщине, и это имеет особое значение. Потому что Арканы Жрицы и Императрицы также имеют значение 0, что указывает на отсутствие принятия себя как женщины, затруднённый контакт с женскими энергиями и очень критическое отношение к своей внешности. Всё вместе это ещё больше подталкивает владелицу Матрицы к поиску принятия себя через любовь других. И дело не только в любви мужчины, партнёра. Этому человеку просто нужно чувствовать себя любимым, чтобы существовать. Любимым родственниками, друзьями, коллегами и т. д. А это сложно осуществить, потому что она предъявляет завышенные требования. Об этом говорят ячейки с высокими числовыми значениями: Дурак, Жрец и Сила.

Это Арканы, на которые она может опереться, чтобы лучше узнать свою психику, установить контакт с подсознанием и научиться контролировать себя. Дурак позволяет ей постоянно принимать новые вызовы судьбы, жить со страстью, любопытством по отношению к миру и людям, а также сохранять жизнерадостность независимо от возраста. Жрец даёт разум, высокие моральные принципы, мудрость, знания и умение сохранять дистанцию. Это очень ценные свойства в данной ситуации и если владелица Мат-

рицы попросит у меня совета, я бы предложила работу с этим уровнем начать с полного усвоения даров, которые несёт в себе данный Аркан. Карта Силы позволяет женщине, независимо от обстоятельств, в которых она находится на этом уровне, найти разумный выход и справиться даже со сложной ситуацией. Я бы посоветовала не использовать данный Аркан чрезмерно, потому что, если доходит до крика, то он перестаёт иметь какие-либо другие формы проявления.

Теперь я хочу объяснить разницу между данным уровнем и уровнем VI, который называется Уровнем эмоциональности и чувств. Так вот, уровень II – это наша психика, способ реагирования, проистекающий в первую очередь из подсознания. Уровень VI – это чувства и эмоции, которые испытывает наша душа. Следовательно, это намного более высокий, чистый и духовный уровень. С уровнем II сталкивается каждый психически здоровый человек. А с VI уровнем знакомы не все, потому что до соприкосновения с ним предстоит пройти долгий и сложный путь духовного развития.

9.2.3. Кармический уровень – III

Кармический уровень, с одной стороны, показывает наши обязательства и долги, которые мы вынесли из предыдущих воплощений. Об этом говорят самые заполненные ячейки (в которых больше всего Арканов). С другой стороны, он указывает на области, в которых нам не хватает опыта и которые мы должны освоить в текущей жизни. То есть, как обычно говорят, кармические уроки, которые нужно усвоить. На это, в свою очередь, указывают пустые ячейки (в которых нет Арканов). Надеюсь, что сложностей с пониманием значения этого уровня не будет. Давайте рассмотрим конкретный пример:

Уровень	XXII	I	II	III	IV	V	VI	VII	VIII	IX	X
III	3	4	3	3	2	0	0	1	1	2	1

Уровень	XI	XII	XIII	XIV	XV	XVI	XVII	XVIII	XIX	XX	XXI
III	2	1	2	2	1	0	4	1	2	0	5

В данном примере у нас есть три Аркана с большим количеством карт: Маг (4), Звезда (4) и Мир (5). О чём они говорят на кармическом уровне? Маг указывает на необходимость отработки долгов в отношениях с братьями, сёстрами и сверстниками. Он обязывает быть исключительно внимательным по отношению к братьям и сёстрам как родным, так и двоюродным, полуродным или даже приёмным. Кроме того, предполагается, что в предыдущих воплощениях владелец Матрицы нарушал гармонию других существ, поэтому теперь ему необходимо особенно заботиться о ней и стремиться к ней. С точки зрения Законов Кармы, следует очень внимательно относиться к произнесённым словам. И вообще к речи как в устной, так и в письменной форме, потому что здесь тоже бывали крупные злоупотребления. Аркан Мага довольно сильно связан со следующим, имеющим большое количество карт Арканом, то есть со Звездой. Звезда также говорит о нарушениях во взаимоотношениях с людьми, но делает акцент на друзьях и знакомых. Такое двойное подчеркивание кармических злоупотреблений в области отношений является очень значимым. Поэтому связи со сверстниками, друзьями, братьями и сёстрами будут очень сильно напоминать о себе в жизни владельца Матрицы и постоянно побуждать его заниматься вопросами в этой сфере. Кроме того, Звезда говорит здесь о неправильном использовании в прошлой жизни артистических талантов. Возможно, имело место полное неиспользование и растрата способностей, данных Высшими Силами. Или их использование недостойным образом, в

пользу негативных идей, на службе у «зла». Либо полная коммерциализация своего творчества и продажа его результатов тому, кто больше заплатит. Теперь человеку предстоит отработать эту кармическую программу и реализовать свои артистические навыки разумными и целесообразными способами на благо других. Есть ещё один Аркан, ячейка которого имеет большое количество карт, – Мир. Это говорит нам о том, что владелец Матрицы в предыдущих своих воплощениях небезупречно относился к людям других культур и национальностей, был ксенофобом, дискредитировал и уничтожал все иностранное. В нынешней жизни ему следует подходить к этим вопросам обдуманно и бережно, избегать любых предрассудков и не оценивать других по национальному или расовому признаку. Напротив, ему необходимо устанавливать как можно больше контактов с населением других цивилизаций, знакомиться с иными менталитетами, регулярно выезжать за границу, изучать иностранные языки, соприкасаться с обычаями и традициями других культур. Потому что благодаря этому он выполнит свои кармические обязательства, информацию о которых несёт в себе Аркан Мир.

Ячейки Арканов Жреца, Влюблённых, Башни и Божьего Суда пусты (нулевое состояние). Значит, именно в этих сферах владелец Матрицы должен «получить уроки», то есть приобрести новый опыт и, как следствие, научиться грамотно использовать энергии перечисленных архетипов. Чего конкретно это касается? Жрец указывает на необходимость выработки правильного отношения к своему роду, авторитетам, религии, предлагает сосредоточиться на приобретении и достойном практическом применении знаний. Также Жрец говорит, что для этого человека необходимо принять и последовательно применять чёткие моральные принципы. На кармическом уровне Влюблённые не говорят о том, что человеку нужно искать любовь в данном воплощении. Этот Аркан имеет здесь совершенно противоположное значение и сообщает владельцу Матрицы, что ему необходимо научиться любить вселенской любовью, не

ожидая никакой взаимности. Ещё один кармический урок для этого человека, связанный с данным Арканом: научиться брать на себя полную ответственность за принимаемые решения. Следующий Аркан с нулевым количеством карт в нашем примере – Башня, которая предполагает, что человек в нынешнем воплощении должен научиться созидать на всех уровнях. И не стоит смотреть на других людей и ждать, пока судьба предоставит современные инструменты. Надо просто засучить рукава и приступить к конкретной работе. Тем более что такое отношение найдёт признание и у четвёртого Аркана с нулевым статусом – у Божьего Суда. Эта карта на кармическом уровне побуждает работать над своей системой ценностей, мировоззрением, а также над отношениями с семьёй и родом, из которого происходит владелец Матрицы. Как читатель, вероятно, уже заметил сам, значения Аркана Божьего Суда тесно связаны со значениями Аркана Жреца. И в этом нет ничего удивительного, ведь Божий Суд (XX) – это высшая октава Жреца (V): $V + V + V + V = XX$. Кроме того, данный Аркан является сигнификатором родовой кармы.

В заключение мы можем с уверенностью сказать, что самая важная кармическая задача владельца этой Матрицы состоит в том, чтобы отработать семейную карму, погасить долги рода и очистить родовой канал. Ему следует действовать в этом направлении с бескорыстной любовью и одновременно учиться самостоятельности и ответственности за свои решения.

9.2.4. Духовный уровень – IV

Тот, кто способен интерпретировать Духовный уровень, уже многого достиг, потому что на этом уровне человек имеет дело со своей душой, а это деликатная, тонкая и возвышенная материя. Наша душа является не только частицей Высшей Силы в нас, но также энергетической субстан-

цией, в которой хранится весь опыт, полученный за время долгого путешествия через воплощения. И в то же время душа – это что-то самое чистое и хорошее в нас. Недаром, когда кто-то совершает подлый поступок, то говорит, что потерял свою душу. И дело здесь не в том, что душа будет гореть в аду, потому что какая польза Богу от того, чтобы кипятить в смоле часть себя? Дело в том, что обиженная, раненая, избитая недостойным поступком душа запирается в глубочайшем уголке человеческой психики и там лечит нанесённые ей раны. Иногда она не в состоянии вылечить их, и тогда человек возвращается назад в духовном развитии. Духовный уровень показывает сильные и слабые стороны души, то есть раскрывает сферы, в которых душа чувствует себя свободной и счастливой, и те, в которых её одолевают тьма и сомнения. Вот пример:

Уровень	XXII	I	II	III	IV	V	VI	VII	VIII	IX	X
IV	1	0	0	1	2	1	1	0	0	1	1

Уровень	XI	XII	XIII	XIV	XV	XVI	XVII	XVIII	XIX	XX	XXI
IV	1	2	2	3	1	1	2	2	3	1	2

В нашем примере только две сферы, в которых душа владельца Матрицы чувствует себя свободно и может полностью раскрыть свой потенциал. Эти области обозначены Арканами Равновесие и Солнце. О чём это говорит в данном случае? О том, что только в условиях полного равновесия между происходящим вокруг человека и тем, что он чувствует внутри, его душа ощущает себя счастливой, испытывает радость и вдохновение, перестаёт прятаться и расправляет крылья. В этом состоянии человек может добраться до самых высоких вершин, достичь необычайных целей и искренне радоваться жизни, а его душа будет просто петь. То же происходит, когда человек использует энер-

гию Аркана Солнце. Когда он полагается на себя, живёт без оглядки на других, освещает пространство своим собственным сиянием. Это делает его неповторимой, уникальной личностью, пришедшей на Землю с конкретными задачами и последовательно выполняющей их. В таком случае душа также расцветает, открывается и с энтузиазмом ведёт человека все дальше и дальше. А его духовное развитие ускоряется и набирает обороты.

К сожалению, на данном уровне также есть пустые пространства, обозначающие сферы, где душа испытывает дискомфорт, опускает крылья, закрывается и страдает. В нашем примере на них указывают Арканы Мага, Жрицы, Колесницы и Правосудия. Что конкретно они означают? Прежде всего, душа владельца Матрицы особенно восприимчива к словесным ранам и, как правило, чувствительна к невежественным, отталкивающим, оскорбительным и вульгарным словам. Поэтому необходимо быть очень внимательным к любой словесной «грязи», избегать людей, которые не фильтруют речь и говорят всё, что им на ум придёт. Напротив, такую душу успокаивают прекрасные стихи и элегантные высказывания, радуют тонкие языковые нюансы и возвышенные речи. Боль и страдания у такой души вызывает плохое, зверское и жестокое обращение с природой, с которой данная душа чувствует сильную связь. Поэтому она страдает вместе с убитым животным, упавшим деревом или опустошённым лугом. Это может быть сбалансировано через общение с животными и естественной красотой, а также путём принятия мер по защите природы и заботе об окружающей среде. Колесница предупреждает нас о том, что эта душа не выдерживает спешки, необузданных всплесков, а синдром «крысиных бегов» просто добивает её и заставляет укрыться в самом недоступном уголке. Что здесь можно сделать? Очевидно, не участвовать в современных играх под названием «я должен сделать карьеру». Пусть человек функционирует в том ритме, который подходит его душе, никогда не спешит и выделяет время для маленьких радостей повсе-

дневной жизни. А карьера? С точки зрения души, нет такой вещи, как карьера. Душа видела «этого человека» в различных социальных ролях – в прошлых жизнях он мог быть и королём, и палачом, и проституткой, и святым. Для души слово «карьера» – это пустой звук. Последняя ячейка с нулевым числом карт на Духовном уровне – это Аркан Справедливость. Вот его сообщение: ничто так сильно не ранит эту душу, как несправедливое обращение и со стороны самого человека, и по отношению к нему. Душа в таком случае чувствует острую боль, беспомощность и растерянность. Поэтому она прячется там, где ей кажется, что эта несправедливость её не коснётся, окружает себя непроходимой завесой, а человек становится растерянным и теряет ориентацию. Что можно сделать в таком случае? Это очень сложная задача, потому что нужно подняться на высоту объективности, никогда никого не судить и всегда действовать справедливо. Возможно ли это? Наверное, да, но, конечно, нелегко.

9.2.5. Материальный уровень – V

На материальном уровне речь идёт не об отношении человека к деньгам и временным благам, а о его взаимодействии с осязаемой сферой, в которой ему приходится жить. Этот уровень показывает отношение к собственному телу, что человек уже понял про себя самого, а также чему ещё ему предстоит научиться. Здесь же рассматривается способ восприятия окружающего мира – его красоты или неприглядности, взаимоотношения с Природой в каждом её аспекте и с искусством, которое, в конце концов, является отражением материи.

Пожалуйста, помните, что данный уровень не имеет ничего общего с деньгами! Финансовые вопросы решаются на Бытовом уровне!

Вот пример Материального уровня:

Уровень	XXII	I	II	III	IV	V	VI	VII	VIII	IX	X
V	3	0	3	0	3	2	2	2	1	2	2

Уровень	XI	XII	XIII	XIV	XV	XVI	XVII	XVIII	XIX	XX	XXI
V	2	2	1	2	1	2	2	1	0	1	1

В приведённом примере Матрицы Уровня V, прежде всего, обратите внимание на равномерность заполнения ячеек. Я хочу сказать, что здесь нет существенных различий между значениями чисел в ячейках, все они колеблются в величинах от 0 до 3. Такой вид Матрицы показывает, что её владелец имеет сбалансированное отношение к материальному миру, в котором живёт. Тем не менее, выделяются Арканы, количество которых 3: Дурак, Жрица и Император. Дурак показывает нам, что данный человек чувствителен к окружающей его действительности, умеет замечать вещи, на которые другие люди не обращают внимания, рад возможностям познакомиться с красотой мира. Он принимает своё тело, и уже в детстве понял, что пришёл сюда, чтобы познать новое и научиться жить в материальном мире. Аркан Жрица подчеркивает прочные отношения этого человека с Природой. Такой человек видит уникальность природного творения в каждом материальном аспекте, признаёт вероятность открытия тайн природы, замечает её неповторимость и красоту. Можно несколько рискнуть, утверждая, что этот человек никогда не начнёт считать себя «хозяином мира», а будет смиренно поклоняться красоте благородного дуба, радоваться полёту журавлей и наслаждаться ароматом роз. Сочетание энергий Дурака и Жрицы в Матрице на Уровне V даёт нам право сказать, что такой человек – дитя Природы. Аркан Император рассказывает нам про способность энергетически влиять на материю, то есть работать над внесением изменений в существующую реальность. Как это будет происходить в данном случае?

Например, владелец Матрицы может разбить красивый сад и ухаживать за ним. Или, при помощи соответствующих упражнений и диеты, улучшить свою физическую форму. Другим вариантом проявления Императора может стать создание художественного произведения, которое олицетворяет и увековечит материальную реальность. Возможностей много, а выбор принадлежит конкретному человеку.

Пустые ячейки (где количество Арканов 0) указывают на области, в которых владелец Матрицы не чувствует себя комфортно и над которыми ему следует работать. В данном случае это Маг, Императрица и Солнце. Рассмотрим их подробнее. Маг предлагает обратить внимание на восприятие себя, начать относиться к себе с большей добротой и чаще озвучивать свои потребности. Говоря более возвышенно, важно увидеть свою уникальность, назвать её и наслаждаться ею, разумеется, делая это гармонично и в согласии с энергиями четырёх стихий. То же подчёркивает Императрица, которая в случае Матрицы женщины фокусируется на внешнем виде, физическом теле, красоте, демонстрируемой в одежде и украшениях, а также на комфорте жизни. Отсутствие энергий данного Аркана на материальном уровне обычно указывает на пренебрежительное отношение человека к этим сферам, что невыгодно ни с какой точки зрения. В том числе и с точки зрения продвижения по пути духовного развития, хотя многие, вероятно, думают иначе. Аркан Солнце говорит о необходимости сконцентрироваться на непосредственных способах проявления данной личности в материальном мире: на том, какой след человек может и должен оставить после себя на нашей планете. И в таком случае нецелесообразно или даже невозможно дать конкретный совет. Поэтому я приведу здесь только предположение: вероятно, что это нечто солнечное, яркое, тёплое, элегантное, прочное, красивое и мудрое. Что конкретно? Ответ на этот вопрос находится исключительно в компетенции владельца Матрицы.

9.2.6. Уровень эмоциональности и чувств – VI

И здесь я также начну с объяснений. Мы можем найти наши поверхностные эмоции на Уровне II – Психологическом, тогда как данный уровень относится не к психике, а к душе. Здесь можно найти информацию о том, что мы чувствуем в глубине себя, какие эмоции преобладают в нашей духовной сфере, что активизирует наш дух и что радует (или печаливает) нашу душу. Это особенно важный уровень для всех тех, кто следует (или хочет следовать) путём духовного развития. Вот пример:

Уровень	XXII	I	II	III	IV	V	VI	VII	VIII	IX	X
VI	2	1	4	1	3	1	1	0	4	1	1

Уровень	XI	XII	XIII	XIV	XV	XVI	XVII	XVIII	XIX	XX	XXI
VI	0	2	1	0	1	1	2	2	1	2	1

Проще всего охарактеризовать ячейки с большим количеством Арканов как те сферы, в которых душа и дух чувствуют себя удовлетворёнными. В нашем примере это Жрица, Император и Справедливость. О чём они говорят? Давайте начнём со Жрицы, которая предполагает, что душа владелицы данной Матрицы наделена исключительной интуицией, может практиковать самопознание, умеет читать знаки судьбы и транслировать их разуму, с которым она находится в относительной гармонии (об этом свидетельствует ещё один Аркан с высоким числовым значением – Император). Описываемая душа испытывает положительные чувства и эмоции во время контакта с Природой, в процессе изучения тайных знаний, познания секретов видимого и невидимого миров. Огромную радость также до-

ставляет этой Душе работа, выполняемая владелицей Матрицы, потому что труд развивает её и позволяет получать новый опыт, столь необходимый для духовного роста и самосовершенствования. Совмещение ценностей, представленных Жрицей, с ценностями Императора также положительно влияет на Дух, который, таким образом, даёт человеку мужество, настойчивость и смелость. Сочетание Арканов Императора и Жрицы значительно ускоряют процесс духовного развития этого человека. Рассматриваемые душа и дух также радуются всем проявлениям справедливости и сбалансированному отношению к социальным ценностям. Это основывается на состоянии единства между ними и разумом конкретной личности, а также на осознании того, что ценности постоянно меняются в зависимости от «политической корректности» данного исторического периода. Таковы положительные аспекты на этом уровне.

Пустые ячейки раскрывают недостатки и негативные чувства и эмоции души и духа. В нашем примере их три – Колесница, Сила и Равновесие. Давайте посмотрим на них по очереди. Колесница указывает на то, что отрицательные эмоции и уныние в душе владелицы Матрицы вызывают так называемые «крысиные бега». Её убивает всякая спешка, карьеризм, удовлетворение ожиданий других ценой собственного развития. Эта душа, вероятно, уже накопила подобные переживания и их повторение ничему хорошему, по её мнению, не послужит. Поэтому они вызывают в ней грусть и депрессию. В таких случаях наше самое тонкое тело закрывается и прячется в дальнем углу Вселенной, а мы переживаем это состояние как депрессию, апатию, психическое расстройство, потерю смысла жизни.

Душа владелицы данной Матрицы также резко и негативно реагирует на любые проявления физической агрессии, хотя они и не касаются её напрямую (душа не чувствует физической боли). Тем не менее, все виды враждебности, в том числе вербальная, также травмируют душу, которая опять же, спасая себя, убегает от любых по-

добных событий и инцидентов. А человек в этом случае становится «бездушным» и не получает поддержки с тонкого плана. Также любые нарушения равновесия вызывают аналогичные реакции души этого человека. Она ненавидит преувеличения, крайности в отношениях, фанатизм и отсутствие объективности. Такие проявления очень ранят это прекрасное тонкое существо и заставляют дистанцироваться от них.

Если владелица Матрицы желает поддерживать связь со своей душой и в то же время избегать депрессивных состояний, то ей следует остерегаться трёх ситуаций: спешка и суета, всяческая агрессия и отсутствие равновесия. Этого достаточно, чтобы душа чувствовала себя в меру комфортно, поддерживала человека, а сама при этом эволюционировала и продвигалась по пути духовного развития.

9.2.7. Уровень креативности – VII

Последний, самый высокий уровень Матрицы является уникальным, потому что ни у кого на Земле он не может быть полностью заполнен в виде пассажа. Хотя в состав этого уровня входит только 20 Арканов. Почему это так? Потому что, если бы у нас был пассаж на Уровне VII, нам не пришлось бы вселяться в физическое тело на Земле. Мы были бы совершенными существами, полностью духовными – Просветлёнными. Нам нечего было бы здесь делать, и мы вернулись бы в Дом Отца.

Кроме того, это уровень высшей реализации, где человек должен в полной мере материализовать своё творчество и смело воплотить в жизнь божественную искру, которую он несёт в себе. Стать творцом и выполнить наивысшие задачи, которые Создатель predetermined для него. Как это сделать? Давайте рассмотрим на конкретном примере:

Уровень	XXII	I	II	III	IV	V	VI	VII	VIII	IX	X
VII	1	1	1	1	1	1	2	1	1	1	1

Уровень	XI	XII	XIII	XIV	XV	XVI	XVII	XVIII	XIX	XX	XXI
VII	1	0	0	1	1	0	0	1	1	1	2

У нас есть Уровень VII, который достаточно сбалансирован с точки зрения количества отдельных Арканов – большинство ячеек заполнены единицами. Только две ячейки имеют по два Аркана. Это Влюблённые и Мир. О чём они говорят? О каком творчестве? В первую очередь о том, что этому человеку необходимо всё делать в духе всеобщей, полной и высшей любви. Он не может любить так, как это делает большинство людей, – для себя, для собственного удобства, для удовлетворения своих потребностей. На данном уровне любовь должна подняться до Божественной высоты. Здесь нужно любить так, как любит сам Бог, – любить ради самой любви, не ожидая ничего взамен. И этот человек умеет так любить. Но делает ли он так – это уже другой вопрос. Карта Мир указывает на потрясающую способность к толерантности, на отсутствие расовых, религиозных и национальных предрассудков. Данный Аркан даёт владельцу Матрицы возможность подняться над любыми фобиями, страхами и фанатизмом. Этот человек – гражданин мира, он несёт людям надежду на светлое и красивое будущее. А также является примером того, как следует жить в наше трудное и запутанное время. Именно так и выражается творчество этого человека – показывать другим, как жить, проявлять любовь и толерантность ко всем.

Пустых ячеек в нашем примере четыре, что относительно мало, когда речь идёт о таком высоком уровне. Это Арканы: Повешенный, Смерть, Башня и Звезда. Они указывают на сферы, в которых владельцу Матрицы предстоит «выучить уроки», то есть получить новый опыт, чтобы

продвинуться вперёд на пути духовного развития и приблизить свою душу к совершенству. На какие области обращают внимание данные Арканы? Повешенный говорит о необходимости слушать внутренний голос, приближаться к своему Высшему «Я» и следовать его инструкциям. Также Повешенный предполагает, что человеку нужно проявить творческие способности через молитву, медитацию, созерцание и позволить себе услышать звучание своей души. Аркан Смерти сообщает о необходимости вносить изменения в существующую реальность и обучаться преобразовывать её. Большинство из нас этого не любит, боится и избегает, но без изменений не было бы ни прогресса, ни развития. И все необходимые преобразования для человечества должны инициировать люди с пустой ячейкой Аркана Смерти на Уровне VII. Потому что, обучаясь это делать, они подадут пример другим. Башня побуждает владельца Матрицы учиться созидать во всех смыслах этого слова. Этому человеку предстоит научиться выстраивать свою личность, отношения с другими людьми, создавать прочные структуры, поднимать свою душу всё выше и выше, даже если ему будет казаться, что у него больше нет сил, что все инструменты и средства уже использованы. Аркан Звезда говорит про необходимость художественной реализации в любой области по собственному выбору с учётом других предрасположенностей. Также Звезда указывает на потребность окружать себя красотой в любой форме, касающейся природы или цивилизации. Именно такие задачи на данном Уровне стоят перед владельцем Матрицы. Может ли он выполнить их все? Это зависит только от него. Если ему удастся, то он достигнет совершенства и данное земное воплощение станет для души завершающим. Если потерпит неудачу, то снова будет воплощаться на нашей планете, пока все ячейки Уровня VII Матрицы не заполнятся.

9.3. Как строится Матрица?

Матрица строится путём заполнения Арканами соответствующих ячеек на каждом уровне согласно нижеследующему описанию. Затем, в соответствии с указанным ключом, количество Арканов суммируется. Например, если в позициях на конкретном уровне Дурак встречается три раза, то в соответствующую ячейку вписываем значение 3, а если какой-то Аркан вообще не встречается на этом уровне, то в соответствующей ячейке указываем 0. Для облегчения толкования в матрице стоит выделить как самые большие числовые значения Арканов, так и нулевые, поскольку они имеют особое значение при её интерпретации.

I. Событийный уровень

Здесь указываем Арканы, которые присутствуют:

- на позициях 1, 2, 3 во Внутреннем портрете;
- на позиции 13 во Внешнем портрете;
- на дополнительных позициях 21, 30;
- на позициях С, Е, F в Теневом портрете;
- во втором имени + фамилии из Алфавитного портрета;
- в псевдониме;
- в программах I (Мага), XIV (Равновесия) и XIX (Солнца).

II. Психологический уровень

Здесь указываем Арканы, которые присутствуют:

- на позициях 4, 5, 6 во Внутреннем портрете;
- на позициях 12, 14 во Внешнем портрете;
- на позициях А, D, H в Теневом портрете;
- в имени из Алфавитного портрета;
- в программах VIII (Справедливости), XI (Силы) и XVIII (Луны).

III. Кармический уровень

Здесь указываем Арканы, которые присутствуют:

- на позициях 9, 10, 11 в Кармическом портрете;
- на дополнительных позициях 15, 17, 18;
- в имени отца;
- в имени матери;
- в родовой фамилии;
- в программах X (Колеса Фортуны) и XX (Божьего Суда).

IV. Духовный уровень

Здесь указываем Арканы, которые присутствуют:

- на позициях 7, 8 во Внешнем портрете;
- на дополнительной позиции 20;
- в программах IX (Отшельника), XII (Повешенного) и XVI (Башни).

V. Материальный уровень

Здесь указываем Арканы, которые присутствуют:

- на позиции В в Теневом портрете;
- в стране рождения из Алфавитного портрета;
- в программах III (Императрицы), IV (Императора), VII (Колесницы) и XIII (Смерти).

VI. Уровень эмоциональности и чувств

Здесь указываем Арканы, которые присутствуют:

- на дополнительных позициях 16, 19;
- в месте рождения из Алфавитного портрета;
- в программах VI (Влюблённых), XV (Дьявола) и XXI (Мира).

VII. Уровень креативности

Здесь указываем Арканы, которые присутствуют:

- на позициях G в Теневом портрете;
- в программах II (Жрицы), V (Жреца) и XVII (Звезды).

9.4. Искусство интерпретации Матрицы

Общие правила интерпретации Матрицы:

1. Матрица не предназначена для прогнозирования будущего.
2. Никто не может также хорошо интерпретировать Матрицу, как её владелец, поскольку Матрица в основном используется для самоанализа.
3. Интерпретация начинается с анализа пустых и наиболее заполненных ячеек.
4. Затем анализируются постоянные элементы матрицы.
5. Особое внимание следует уделять тем деталям, которые отклоняются от нормы, нетипичны, нестандартны.
6. Помним, что в Матрице одинаково важны два компонента: Арканы и Уровни. Успех интерпретации зависит от эффективного сочетания этих двух компонентов.

В матрице есть некоторые постоянные элементы. К ним относятся:

- количество Арканов в конкретной ячейке;
- столпы;
- пассажи;
- двор;
- наиболее заполненные места;
- пустые места;
- возвраты и изгибы.

9.4.1. Количество Арканов в ячейке

Здесь правило простое: чем больше карт в ячейке, тем лучше осваиваются энергии данного Аркана. Колонка определённого Аркана может содержать некоторое количество карт на каждом уровне (без пустых ячеек), и тогда она превращается в Столп (см. следующий подраздел). Или

в колонке данного Аркана могут быть пустые пространства на каких-то уровнях. Но при этом в заполненных ячейках могут отображаться высокие числовые значения карт, например:

Уровень	XXII
I	4
II	5
III	3
IV	0
V	3
VI	3
VII	1

19

Данный пример показывает, что владелец Матрицы в значительной степени освоил энергии Аркана Дурака. То есть он владеет ими на всех уровнях, кроме Духовного. Другими словами, у этого человека нет проблем с тем, чтобы браться за новые дела. Он открыт, спонтанен, интересуется миром и людьми, с энтузиазмом подходит ко многим вещам, не имеет особых травм или блокировок из детства. А даже если бы они были, он смог бы их проработать. Ему также свойственна легкость в отношениях с другими людьми, он привносит много нового в своё окружение. Такой человек честен и готов принимать вызовы судьбы. Также у него нет особых кармических обязательств перед детьми как своими, так и чужими. Он умеет наслаждаться красотой окружающего мира, интересоваться всем, что происходит вокруг него, а его душа по-детски радуется происходящему. Владелец Матрицы также способен творчески подходить к тому, что является для него непонятным и странным. Только на духовном уровне существуют определенные блокировки, которые возникли в результате ин-

фантильного отношения человека к его собственной душе. Но они в значительной степени нивелируются потоком энергии, идущим по вертикали Матрицы.

9.4.2. Столпы

Столпы – это то, на что мы можем опереться, что мы уже освоили, в чём наша сила, через что мы прошли на всех уровнях. И в то же время, Столпы – это то, за что мы сознательно или неосознанно прячемся, чем прикрываемся в трудные моменты жизни. Столпы являются значительной поддержкой для тех, у кого они есть в Матрице.

Вот, чем характеризуются отдельные Столпы:

Столп Дурака

Приобретённые качества. Умение наслаждаться жизнью; способность к самопроизвольным, естественным реакциям; любопытство по отношению к миру и людям; чистота намерений; невинное сердце, как у детей; открытость; честность; способность встречать новые вызовы судьбы и самостоятельно ставить себе новые задачи; умение отделять зерна от плевел; способность находить свой собственный путь для реализации; достижение состояния «божьего дитя».

За что мы прячемся. Создание впечатления, что вы глупее, чем на самом деле; демонстрация крайней наивности; инфантильное поведение; капризы в стиле топания ножками и махания ручками; притворное изображение невинности; перекладывание ответственности за себя и свои действия на других; плаксивость; притворная беспомощность; вымогательство у окружающих сострадания и заботы. Также может проявляться склонность прятаться за своим ребёнком и объяснять свои действия благом для потомства.

Столп Мага

Приобретённые качества. Совершенное использование слова в речи и письме; способность гармонично вписываться в окружающий мир; навык адаптации; правильное использование энергии четырёх стихий; умение мудро строить стабильные отношения; общительность; просвещённость; поддержание правильных пропорций во всех сферах жизни; коммуникабельность; вежливость; элегантные манеры; высокая культура самовыражения.

За что мы прячемся. Прикрывание красивыми словами и пустыми фразами; использование слов и высказываний, чтобы замаскировать свои истинные намерения и чувства; ложь; обман; дефекты речи; наведение хаоса и путаницы; нарушение баланса энергий четырёх стихий; злобность; неприятные и оскорбительные высказывания; вульгарность; использование хитрости; грубость; обвинение других в том, что они всё сделали сами; открытие «ящика Пандоры», или раскрытие таких вещей, которые должны оставаться в секрете (с целью отвлечения внимания от себя).

Столп Жрицы

Приобретённые качества. Высокий уровень самоосознания; глубокое внутреннее (эзотерическое) познание; усвоение тайных знаний на очень высоком уровне; экстраординарная способность сопереживать природе и понимать её циклы; «дитя природы»; необычайная чувствительность; феноменальная интуиция; потребность оказывать другим помощь и поддержку; понимание своего места на Земле и способность взаимодействовать с космосом.

За что мы прячемся. Использование энергии Природы, чтобы скрыть себя, свои настоящие состояния и чувства, показать себя миру как потерянного человека, якобы слабого и беспомощного; принуждение других поддерживать и помогать, хотя это совсем не нужно; злоупотребление энергией природы для манипулирования другими; использования тайных знаний для грязных, коммерческих целей; склонность к разрушению; вспышки гнева и крайнее

упрямство; демонстрация первобытной, примитивной силы; проявление показной слабости; навязывание окружению того, что вы хотите.

Столп Императрицы

Приобретённые качества. Тонкое чувство красоты, эстетики, элегантности, пропорций и формы; широкое понимание материнского инстинкта и способность благосклонно делиться им с теми, кто в нём нуждается; умение подарить чувство безопасности; хозяйственность по отношению ко всему, что окружает; деликатность и тактичность в отношениях с людьми; объективная самооценка; способность управлять мудро, с толком и пользой для других.

За что мы прячемся. Красота как вуаль, за которой прячется человек; внешняя красота как предлог не делать ничего; материнство (или отцовство) как оправдание для любых ошибок и промахов; склонность прятаться за красивыми нарядами, дорогими ювелирными изделиями и другими материальными благами, облегчающими повседневную жизнь; искусственность; напыщенность; изображение из себя кого-то, кем вы не являетесь; принятие позы знатока и ценителя искусства, уникального эстета, который лучше знает, что находится на пике моды, а что устарело; общение с другими свысока.

Столп Императора

Приобретённые качества. Уникальная возможность мудрого управления имеющимися ресурсами во всех смыслах; правильное, ответственное отношение к собственной власти; необыкновенное трудолюбие и разумный подход к выполняемой работе; высокий профессионализм в своей области; отличное владение собой; умение сохранять пропорции между необходимым смирением и властью.

За что мы прячемся. Осуществляемая работа и положение как способ скрыть свою истинную сущность; склонность прятаться за своей властью; злоупотребление властью; различные виды «энергетических авантюр»; демон-

страция своих возможностей для запугивания других; упрямое настаивание на своём мнении, несмотря на отсутствие положительных результатов; «ослиное упрямство»; демонстрация опасных для окружающих эмоций – гнева, ненависти, злости, ярости и т. п.; трудоголизм и болезненное погружение в работу.

Столп Жреца

Приобретённые качества. Высокий уровень этики; безупречная мораль; честность; чистота намерений; необычайно широкие познания, правильно применяемые на практике и умело передаваемые другим; знание своих корней; почтение и уважение к традициям своей семьи и народа; вера в Высшую Силу, идущую из глубин сердца; человек-образец; человек, достойный подражания; тот, кто не смотрит на других, а всегда руководствуется исповедуемыми правилами.

За что мы прячемся. Религия как завеса, за которой скрывается истинное «Я» человека; слепая приверженность; фанатизм; застывшая, устаревшая традиция, которой человек объясняет своё поведение; патриархат; жизнь в стиле: «Так делали мои предки, так делаю и я», – без учёта прогресса и происходящих в мире перемен; бегство в сферу науки; поведение в стиле потерянного, рассеянного профессора; кажущееся отступление от реальности и погружение в искусственно созданный мир исследований и экспериментов.

Столп Влюблённых

Приобретённые качества. Совершенная, всеобъемлющая любовь к миру и каждой его частице; чистый, честный альтруизм; восприятие реальности через высшие чувства; способность глубоко сочувствовать и сострадать; навык переживать состояния и чувства других существ; умение делать исключительно точный выбор и принимать самые лучшие решения из возможных; искренность и свежесть чувств.

За что мы прячемся. Манера поведения в стиле: «Никому я не нравлюсь, никто меня не любит, я такой несчастный»; повышенная заинтересованность в любви и требование её; принуждение других к состраданию и любви; поведение, демонстрирующее явную беспомощность; требование от других, чтобы они принимали решения и делали выбор за данного человека; перекалывание ответственности за последствия решений на других; объяснение всех неудач недостатком любви.

Столп Колесницы

Приобретённые качества. Продуманная и правильно реализованная деятельность; высокая скорость действий; умение мудро вести за собой других, показывать путь или направление; правильное отношение к славе и популярности, которая не кружит голову такому человеку; способность сохранять дистанцию в отношении похвалы и лести; отсутствие тщеславия; всегда адекватное требованиям ситуации поведение.

За что мы прячемся. Искусственная спешка; форсирование событий; склонность действовать быстрее, чем того требует ситуация; вспыльчивость; действия рывками; склонность прятаться за славой, популярностью и признанием; принятие позы знаменитости; надменность; манера поведения в стиле: «Я – важная персона, поэтому не приближайтесь ко мне, крошки»; навязывание искусственной дистанции; отстранение людей от себя без всякой реальной причины; карьера как предлог для отстранённого поведения; успех как «дымовая завеса», скрывающая личность человека.

Столп Справедливости

Приобретённые качества. Необыкновенная чувствительность к любой несправедливости и исключительно острое её ощущение; возрастающая способность различать добро и зло; сильное чувство собственного достоинства и чести; способность сохранять внутреннее равновесие неза-

висимо от внешних факторов и раздражителей; трезвый рассудок в любой сложившейся ситуации.

За что мы прячемся. Стремление прятаться за всевозможными нормами, правилами и догмами (даже мёртвыми, окостеневшими и устаревшими); склонность делать из себя жертву бездушности закона или строгости правил; попытки скрыться за искусственно созданными нормами; проявление себя как человека, пострадавшего от оскорбительных для него отношений в социуме; целенаправленное подвергание себя нелестным мнениям (для демонстрации несправедливого отношения мира к себе).

Столп Отшельника

Приобретённые качества. Высокий уровень духовности; состояние просветления; мудрость и жизненный опыт; способность последовательно двигаться по осознанно выбранному пути; человек, который не только знает, чего хочет, но также знает, почему он этого хочет; талант освещать путь другим, если они хотят видеть этот свет; разумный подход к накопленному опыту и умение правильно его использовать.

За что мы прячемся. Прожитые годы и возраст как завеса, за которой прячется человек; использование эзотерических знаний, чтобы скрыть за ними своё истинное «Я»; прикрывание усталостью от жизни, пережитыми событиями; изображение из себя кого-то совсем не такого, как на самом деле; старость и смерть как «дымовые завесы», которые позволяют не показывать своё истинное лицо; жалобы на инвалидность или возраст с целью вызвать сострадание.

Столп Колеса Фортуны

Приобретённые качества. Высокий уровень усвоения кармических уроков и погашения кармических долгов; необычайные адаптационные способности; талант быть в центре Колеса, на его оси, что позволяет избегать резких и неожиданных поворотов судьбы; высшая степень знания

экономических законов, управляющих миром; правильное отношение к деньгам и материальным благам.

За что мы прячемся. Деньги и финансовое процветание как завеса, за которой человек прячется, платя на материальном уровне за то, что мы называем святым миром; объяснение своих действий кармическими обязательствами или нежеланием обременять свою карму; адаптация к происходящим изменениям для объяснения нежелания проявления своей истинной природы; выработка устойчивой позиции на оси Колеса для убежания от реальности.

Столп Силы

Приобретённые качества. Сильный, решительный характер; способность эффективно реагировать в трудных и даже экстремальных ситуациях; сильная воля, на которую человек полагается в моменты жизненных потрясений; сила духа, которая позволяет смело двигаться вперёд (независимо от внешних факторов); мудрое отношение к собственному телу и восприятие его как «храма духа»; уверенность в себе и смелость в действиях.

За что мы прячемся. Болезни и физические недостатки как способ выхода из трудных ситуаций и сокрытия своей истинной сущности; ипохондрия; притворство слабым и беспомощным, когда человеку это удобно; склонность прятаться за несовершенствами своего тела, отсутствием физической формы, усталостью и низкой жизненной силой; провоцирование экстремальных ситуаций с целью доказать всему миру, что ничего невозможно сделать, и показать, как сильно человек из-за этого страдает.

Столп Повешенного

Приобретённые качества. Сильный контакт с Высшим «Я»; умение слышать советы Внутреннего голоса; сохранение разумной дистанции от происходящего во внешнем мире; опора на свой внутренний мир; использование накопленного в прошлых воплощениях опыта; разумное и

эффективное применение информации, получаемой в видениях и медитациях; умение созерцать.

За что мы прячемся. Уныние, апатия, депрессии, нервные срывы, психические расстройства, тяжёлые состояния – это психологические явления, за которыми чаще всего прячется человек в случае данного столпа. Также алкоголь, наркотики или психотропные препараты могут быть в данном случае спасением от реального мира. Ещё один способ спрятаться за этим столпом: уход во внутренний мир, полную изоляцию от окружающей среды, безразличие к тому, что происходит вокруг.

Столп Смерти

Приобретённые качества. Чрезвычайно высокая способность адаптироваться к происходящим вокруг изменениям; умение мудро и эффективно претворять перемены в жизнь; отличное понимание факта, что изменения являются основой для развития всего на нашей планете; принятие и соблюдение Вселенских законов; отношение к себе как к микрокосмосу, маленькой независимой части макрокосмоса.

За что мы прячемся. Человек прячется за страх перед болезнями и смертью, препятствуя происходящим изменениям, несмотря на то, что это в целом вредно. Другим способом является демонстрация модели поведения «я знаю лучше» и отказ от любой помощи, потому что «это всё равно ничего не даст». Также прятание за этим столпом может принять форму, которую можно кратко выразить словами: «Только когда я умру, вы поймёте, кого потеряли».

Столп Равновесия

Приобретённые качества. Талант сохранять внутреннее и внешнее равновесие в любой ситуации независимо от обстоятельств; исключительно сбалансированный темперамент; умение находить золотую середину в любой ситуации; внутренняя стабильность; способность мудро и обстоятельно оценивать происходящее вокруг; навык действовать точно и расчётливо, независимо от ситуации.

За что мы прячемся. Истерики, крики, плач, драки как способ спрятаться от мира; осознанное нарушение равновесия других с целью отвлечь внимание от себя; впадение в самые странные крайности; различные виды негативных эмоциональных всплесков: проявление гнева, злости, ярости, ненависти и т. д.; хаотичные, нервные действия, направленные на сокрытие истинного лица данного человека; поведение в стиле: «Ну, я вам ещё покажу!»

Столп Дьявола

Приобретённые качества. Высокий уровень знания и владения энергетикой; необычайный динамизм; активность; способность мудро и сбалансированно распоряжаться энергией на благо всех элементов окружающего мира; понимание и использование древнейших, изначальных сил Природы; сбалансированное отношение к религии и вере; осознание и принятие истины на самом глубоком уровне.

За что мы прячемся. Склонность прятаться за отсутствием энергии и мнимое её расходование; провозглашение собственных истин и скрывание за ними своего настоящего лица; демонстрация иллюзорного страха перед изначальными силами Природы как способ объяснения некоторых своих действий; религиозная нетерпимость и агрессивное навязывание своей веры другим; стремление проповедовать, демонстрировать единственный правильный путь духовного развития; эротомания.

Столп Башни

Приобретённые качества. Способность созидать и развиваться на всех уровнях; доверие Высшим Силам; чрезвычайно мудрое расходование времени; умение правильно использовать имеющиеся ресурсы в трудной или отчаянной ситуации; постоянное сознательное движение по пути духовного развития; благородство; порядочность; честность.

За что мы прячемся. Здесь человек прячется из страха, что всё, что он создаёт, будет разрушено, и он останется

один на руинах и пепелище; сознательное разрушение того, что создают другие, дабы показать, что он был прав, будучи фаталистом; трата времени на глупости и вещи, не несущие никакой пользы; блокирование собственного духовного развития; желание скрыться за утверждением, что «это всё равно ничего не даст»; адаптация к сложившейся ситуации с целью спрятаться за ней и ни за что не отвечать.

Столп Звезды

Приобретённые качества. Способности к альтруизму, бескорыстной дружбе, доброте; умение понимать и поддерживать других; высокий уровень художественного мастерства; исключительно творческий подход ко всем делам и начинаниям; талант видеть всю красоту мира; навык понимать чувства как свои, так и других существ; чувство духовного единства со всеми, кто живёт на нашей планете.

За что мы прячемся. Намеренное бегство в мир искусства и фальшивой реальности; холодное дистанцирование от других живых существ; заикленность на мире своих чувств и наслаждение ими как высшей имеющейся ценностью; разбазаривание художественных способностей, как в пословице «бросать жемчуг свиньям»; эмоциональная скупость; лишение окружения возможности соприкоснуться со своим творчеством; искусство ради искусства, без пользы для мира.

Столп Луны

Приобретённые качества. Навык глубоко сочувствовать; исключительная чувствительность; способность сопереживать и оказывать реальную помощь нуждающимся; потрясающая интуиция; талант предвидеть то, что должно случиться; поддержка женских энергий, выстраивание своей жизни на их основе; умение применять материнский инстинкт для заботы о слабых и потерянных.

За что мы прячемся. Привычка прятаться за иллюзиями и мечтами; побег в мир воображения, фантазий и миражей; чрезвычайно интенсивное проявление женского элемента как способ вымогательства внимания и интереса окру-

ния, а также завуалированный способ скрыть свою истинную сущность; навязывание другим внимания и заботы; выдумки; прихоти; нытьё; модель поведения в стиле «Я сладкая идиотка/идиот» с целью избежать правильного использования Столпа Луны.

Столп Солнца

Приобретённые качества. Необыкновенная, харизматичная, очаровательная личность; прирождённый руководитель; неподдельный лидер; человек, за которым стоит следовать и повторять; умение грамотно и мудро выражать себя; солнечная, позитивная личность; готовность помогать другим; способность к самостоятельности; независимая самореализация; здоровая самооценка; человек, который умеет в любой ситуации сохранять достоинство.

За что мы прячемся. Прятание за взглядами и мнением других; скрывание собственного «Я» за различными масками и позами; видимое изображение беспомощности, сокрытие за ней силы собственной личности; тщеславие; чрезмерно высокие требования к признанию своих достижений; принуждение других к похвале и аплодисментам; использование людей и демонстративное поведение «Ведь это мне должны»; надменность; чванство; недостигаемость; отсутствие критики по отношению к себе.

Столп Божьего Суда

Приобретённые качества. Опора на долговременную, мудрую, высокодуховную систему ценностей; мировоззрение, основанное на зрелых и возвышенных предпосылках; жизненная философия, являющаяся образцом для других; крепкая и сознательная привязанность к корням, традициям и семье; проработка семейной системы, позволяющая свободно использовать родовый канал; эффективная работа над семейной кармой.

За что мы прячемся. Семья как самое главное прикрытие, за которым прячется человек и которым в случае необходимости всё объясняет; провокационная система

ценностей, позволяющая убежать от реальности; семейные традиции как идеальное прикрытие, когда человек желает чего-то избежать; мировоззрение и проповедуемые убеждения, становящиеся отговоркой в случае поведения, удобного данному человеку; оправдание себя семейной кармой.

Столп Мира

Приобретённые качества. Гражданин мира; частица Вселенной; человек, открытый для других, терпеливый и обогащающий себя соприкосновением с различными культурами и обычаями; нонконформист; индивидуалист; человек, наделённый чувствительностью на космическом уровне, способностью владеть тонкими энергиями, умением понимать различные типы знаков и сообщений с более высоких уровней.

За что мы прячемся. Притворное непонимание инаковости, всего чужеродного; кажущийся страх неизвестного, иностранного; страх того, что не вписывается в привычное социальное представление о мире, что в данном случае является убегающим; старательное сокрытие способностей использовать космическую энергию, чтобы никто не смог её использовать; нежелание трактовать знаки и сообщения из других измерений, чтобы окружение не узнало, что данный человек обладает такими способностями.

9.4.3. Пассажи

Пассаж – полностью завершённый уровень, который мы освоили лучше всего и на котором в основном приобрели весь опыт, необходимый для нашего просветления. Конечно, пассаж невозможен на последнем, VII уровне.

Пассажи относительно редки и в значительной степени связаны с национальностью человека, например, они гораздо чаще встречаются у поляков, чем у русских.

Вот что означают пассажи на определённых уровнях:

Пассаж на Уровне I – способность правильно реагировать на каждое случившееся событие; сила спокойствия перед лицом происходящего; безупречное функционирование на бытовом уровне; проработка всех созависимостей с окружающим миром; нахождение своего места на Земле; отсутствие ограничений на физическом плане; обширные познания, используемые на практике; способность справляться с различными ситуациями и находить правильный выход из трудностей и кризисов; сосредоточение на укреплении своего положения и улучшении условий своей повседневной жизни.

Пассаж на Уровне II – отличное знание своей психики и психики других живых существ; понимание эмоциональных реакций; углубление в себя с целью самопознания; правильное использование подсказок Внутреннего голоса; хороший контакт с подсознанием; умение прогнозировать свои психологические реакции; самоконтроль вне зависимости от обстоятельств; утонченность; развитая интуиция; чувствительность; деликатность; проработка своих психологических потребностей.

Пассаж на Уровне III – проработка индивидуальной и родовой кармы; усвоение всех необходимых для правильного развития души кармических уроков с точки зрения владык кармы. Если человек не совершает до конца текущего воплощения какой-либо кармической ошибки, то это его последнее воплощение на Земле, и, возможно, даже вообще. В любом случае момент возвращения в Дом Отца наверняка приближается.

Пассаж на Уровне IV – обеспечение и реализация всех потребностей души, что позволяет ей расправить крылья и взлететь в Высшие Сферы; счастье и духовная гармония; сила Духа; настроенный контакт человека (личности) со своей собственной Душой и взаимное гармоничное сотрудничество между ними.

Пассаж на Уровне V – восприятие красоты окружающего мира при помощи всех физических и духовных составляющих: с помощью органов чувств, психики, духа и души. Идеальная гармония между духовным и физическим миром.

Пассаж на Уровне VI – способность чувствовать и переживать не при помощи эмоций, а при помощи высших, духовных ощущений и переживаний.

Пассаж на Уровне VII – не существует.

9.4.4. Двор

Двор состоит из Короля, Премьера и Министров.

Король – это Аркан, имеющий наибольшее количество цифр во всей Матрице. Мы интерпретируем его в соответствии с уровнем, на котором он находится. Если у нас есть два Аркана с одинаковым количеством цифр, тогда королём является тот Аркан, который находится на более высоком (графически – более низком) уровне. Например, Король рассматриваемой Матрицы – Дьявол на V уровне. Король – бесспорный правитель Матрицы. Он может делать всё, что угодно, а также требовать от своего Двора оказания любых услуг и удовлетворения даже самых изощрённых или абсурдных потребностей. Король является инициатором всех капризов и прихотей, которые свойственны человеку. И реализуются они в соответствии с принципом «Королю не отказывают». Конечно, чем выше Уровень, на котором находится Король, и чем выше Аркан Короля, тем лучше. Потому что тогда правитель Матрицы мудрее и просвещённее, его требования разумные и зрелые. Наиболее сложная ситуация, когда Король находится в начале Матрицы как относительно Уровней, так и относительно Арканов. Тогда он ведёт себя как ребёнок в магазине игрушек: топает ножками, машет ручками и кричит «Дай!» А Премьер и Министры в безумном порыве спешат удовлетворить его прихоть.

Уровень	XXII	I	II	III	IV	V	VI	VII	VIII	IX	X	XI	XII	XIII	XIV	XV	XVI	XVII	XVIII	XIX	XX	XXI
I	2	1	2	3	3	0	3	2	4	2	3	1	0	2	1	2	4	3	0	3	2	2
II	3	3	1	2	0	1	0	2	0	3	2	2	2	3	3	5	2	0	1	0	2	3
III	1	0	3	1	4	2	0	0	1	2	0	3	1	1	0	3	1	4	2	0	0	2
IV	0	4	1	0	2	1	2	0	2	1	0	0	2	0	4	1	0	2	1	2	0	1
V	4	2	2	3	1	0	1	3	1	1	1	1	4	2	2	5	3	1	0	1	3	1
VI	2	1	1	0	1	2	3	1	0	2	3	2	0	4	1	1	0	1	2	3	4	2
VII	1	1	1	0	1	1	2	1	1	1	0	1	2	0	1	0	0	1	1	2	1	1

Премьер данной Матрицы – Дьявол на II уровне. Роль Премьера заключается в том, чтобы на основе потребностей, прихотей и капризов Короля ставить задачи и передавать их соответствующим Министрам. А Министры уже реализуют эти задачи с помощью рядовых элементов Матрицы, то есть других Арканов. Иногда Премьер может слегка смягчить требования Короля, что очень похвально и всегда выгодно для владельца Матрицы.

Министрами являются Дурак на V уровне, Маг на IV уровне, Император на III уровне, Справедливость на I уровне, Повешенный на V уровне, Смерть на VI уровне, Башня на I уровне, Звезда на III уровне, Равновесие на IV уровне и Божий Суд на VI уровне. Их роль заключается в том, чтобы исполнять приказы Премьера и тем самым удовлетворять потребности Короля.

9.4.5. Пустые места

Пустые места – это Уровни и Арканы, обозначающие области, в которых у нас есть существенные пробелы, и нам стоит постараться восполнить их в этой жизни, чтобы в следующих воплощениях появиться на Земле как более развитое духовное существо.

Отдельные пустые места заполнить не слишком сложно, тем более если соседние ячейки содержат высокие числовые значения. Потому что ячейки Матрицы могут делиться энергией со своими соседями. Более трудная ситуация возникает, когда пустые места соседствуют друг с другом. Особенно там, где они создают довольно сложные фигуры и охватывают несколько Арканов и Уровней (см. пример ниже).

В нашем примере мы имеем подобное скопление пустых мест, затрагивающее ячейки с I уровня по VII уровень. Распишем его для большей ясности:

- I уровень** – пустая ячейка Аркана XVIII.
- II уровень** – пустая ячейка Аркана XIX.
- III уровень** – пустые ячейки Арканов XIX и XX.
- IV уровень** – пустые ячейки Арканов XVI, XVIII и XX.
- V уровень** – пустые ячейки Арканов XVII и XVIII.
- VI уровень** – пустая ячейка Аркана XVI.
- VII уровень** – пустые ячейки Арканов XV и XVI.

Уровень	XIII	XIV	XV	XVI	XVII	XVIII	XIX	XX	XXI
I	2	1	2	4	3		3	2	2
II	3	3	5	2	1	1		2	3
III	1		3	1	4	2			2
IV		4	1		2		2		1
V	2	2	5	3			1	3	1
VI	4	1	1		1	2	3	4	2
VII		1			1	1	2	1	1

Все эти пустые ячейки можно соединить линией, которая расскажет, чему человек должен научиться в текущей жизни, если он желает добиться прогресса на пути духовного развития.

9.4.6. Принципы перетекания энергии в ячейках Матрицы

В Матрице поддерживается несколько основных принципов перетекания энергии, соответствующих законам физики:

1. Сверху вниз от более низкого уровня к более высокому уровню.
2. Из заполненного места в пустое место. Даже на одном и том же уровне, если в ячейке есть значение 3, 4 или выше, а рядом с ней находится пустая ячейка, часть энергии перетекает из заполненной ячейки в пустую.
3. Энергия из заполненной ячейки в первую очередь перетечёт в пустую ячейку, но может также перетечь и в заполненную с более низким числовым значением, например, из ячейки с цифрой 4 в ячейку с цифрой 1.
4. Ячейки могут обмениваться энергией друг с другом как по вертикали (в столпах), так и по горизонтали (в пассажах).
5. Несколько медленнее происходит перетекание энергии по диагонали, в поворотах и изгибах. И происходит оно только в пустые (имеющие цифру 0) ячейки.

9.4.7. Изменения направлений потоков энергии – повороты и изгибы

Изменение направления потока энергии в матрице происходит в двух случаях:

1. **Возврат** – происходит только в строках, произвольно связанных друг с другом при помощи пустых ячеек, и состоит в том, что происходит изменение направления потока энергии: вместо того, чтобы опускаться вниз, энергия поднимается вверх и заполняет пустые ячейки выше. Это большой расход энергии и часть её в таком случае теряется навсегда.

2. **Изгиб** – происходит, когда пустые ячейки находятся рядом друг с другом, но на разных уровнях. Тогда энергия автоматически заполняет пробелы, изгибаясь и проходя через соседние уровни.

В процессе движения энергии через Матрицу могут также возникать **завихрения**, при которых энергия из одной ячейки рассеивается на несколько соседних, часто образуя

как бы ступеньки или другие фигуры, которые можно дополнительно интерпретировать в зависимости от их формы, размера и объёма.

Изменения в направлениях потоков энергии и их интерпретация являются наиболее сложными для изучения компонентами Матрицы. Данную тему практически невозможно обсуждать теоретически, поэтому её подробности доступны только на продвинутых семинарах по анализу Матрицы.

9.4.8. Я – человек – духовное существо

Вы идёте по жизни, топчете Мать-Землю, разрушаете природу, причиняете вред себе и другим живым существам. И сколько раз вы думали, что вы духовное существо? Как часто вы разговариваете со своей душой? Когда вы в последний раз благодарили свой дух за то, что он постоянно наполняет вас добром, истиной и красотой? Ведь без них вы стали бы просто бесполезной составляющей пространства Земли? Знаете ли вы, мои читатели, что вы – духовное существо? Нет? Так зачем вы читаете эту книгу? Она вам ничего не даст. Разве? Так почему всё-таки вы её читаете? Вы это знаете и носите в себе с самого рождения. Всё, что вам нужно сделать, – это спросить о чём-нибудь свою душу. И она ответит на все ваши вопросы гораздо точнее, обстоятельнее и мудрее, чем я или слова из этой книги. Просто внимательно выслушайте ответ души, который может прийти прямо в вашу голову, или его принесёт ветер, шум листьев берёзы, щебетание птиц, радостный смех ребёнка, плач одинокой старушки.

Человек велик, но по неизвестным мне причинам он пытается уничтожить это величие, искоренить, убить... Человек старается ликвидировать своё величие всеми силами, ему стыдно за него, он считает его своей слабостью. То, что веками считалось источником гордости: достоинство, по-

рядочность, благородство, честность, самоотверженность, – что само по себе являлось показателем человеческой природы и её мерой, сегодня рассматривается как тема для шуток и насмешек. А это ошибка, огромная ошибка, за которую очень дорого заплатит современный мир. Наступит страшное и жестокое сокрушение, и произойдёт великое очищение человеческих энергий. После чего человечество очень долго будет возрождаться из пепла, если вообще сможет это сделать.

Я знаю, что эти слова звучат патетически и кассандрически, но... Как показала история Трои, Кассандра была права...

Помните, дорогие читатели, что на Землю, как писал много веков назад Софокл, «мы пришли, чтобы любить друг друга, а не ненавидеть».

Приложения

Духовные опекуны

Божества и Энергии, покровительствующие карте на 6-й позиции Внутреннего портрета:

- XXII – бог ребёнка, например, Иисус, Гор.
- I – энергии стихий или, например, святой Илия.
- II – Мать-Природа или, например, святой Франциск.
- III – Матерь Божья, Исида.
- IV – Бог-Воин, например, святой Ежи, Один, Арес.
- V – Бог-Творец, например, Зевс, Бог Отец.
- VI – Афродита, Купала, святой Валентин.
- VII – святой Христофор, Гермес, Локи.
- VIII – Фемиды, Маат, святой Иосиф.
- IX – Будда, мать Тереза.
- X – Владыки Кармы.
- XI – Артемида, святая Жанна д'Арк.
- XII – Один, Иисус.
- XIII – Персефона, Геката, Смерть или преобразующая энергия.
- XIV – Святой Дух, дух природы.
- XV – Старый Бог, ангелы.
- XVI – Сатурн, Бог Отец.
- XVII – Бригид, Остара, святая Сесилия.
- XVIII – Селена, Луна.
- XIX – Солнце, Аполлон.
- XX – Владыки Кармы, святой Габриель.
- XXI – Космос, Вселенная, Бог Отец.

Цвета Арканов

- XXII – амарантовый;
- I – жёлтый, лимонный;
- II – зелёный, цвет морской волны;
- III – фиолетовый, сиреневый;
- IV – бордовый, пурпурный;
- V – серый, седой;

- VI – розовый, коралловый;
- VII – фиолетовый, сапфировый;
- VIII – синий, бирюзовый;
- IX – пепельный;
- X – гранатовый, тёмно-жёлтый;
- XI – серовато-бежевый, малиновый;
- XII – морской, лазурный;
- XIII – чёрный, белый;
- XIV – коричневый, бежевый, шоколадный;
- XV – красный;
- XVI – графитовый;
- XVII – голубой, светло-голубой;
- XVIII – серебряный, тёмно-голубой;
- XIX – золотой, рыжий;
- XX – оранжевый, песочный;
- XXI – индиго, радужный.

Минералы Арканов

- XXII – пирит, вулканическая лава, гематит;
- I – агат, халцедон, кошачий глаз;
- II – авантюрин, нефрит, сугилит;
- III – малахит, изумруд;
- IV – гранат, рубин, тигровый глаз;
- V – обсидиан, оникс, бронзит;
- VI – бирюза, лабрадорит, чароит;
- VII – аквамарин, соколиный глаз;
- VIII – содалит, мокаит, флюорит;
- IX – гагат, горный хрусталь, унакит;
- X – опал, кианит, шпинель;
- XI – гелиотроп, кордиерит, азурит;
- XII – ангелит, жадеит;
- XIII – яшма, коралл;
- XIV – аметист, карнеол, глаз буйвола;
- XV – целестин, жемчуг, иолит;
- XVI – хризоколла, лазурит;
- XVII – кварц, турмалин;
- XVIII – лунный камень, селенит;

- XIX – янтарь, цитрин, бриллиант;
- XX – цоизит, родонит;
- XXI – сапфир, лазурит, топаз.

Цветы Арканов

- XXII – подснежник, крокус, гиацинт, олеандр;
- I – нарцисс, традесканция, бархатцы, спатифиллум;
- II – тюльпан, гардения, горошек, стрелиция;
- III – жасмин, магнолия, бугенвиллея, камелия, орхидея;
- IV – гладиолус, фуксия, ирис, араукария;
- V – анютины глазки, цикламен, лаванда, сансевиерия;
- VI – роза, фиалка, ландыш, гортензия;
- VII – азалия, рододендрон, алоказия;
- VIII – люпин, папоротник, калатея, жёлтый нарцисс;
- IX – астра, толстянка, циссус, замия, пуансеттия, виноградный гиацинт, семпервивум;
- X – вереск, фрезия, афеландра, орлик;
- XI – флокс, кротон, василёк, анемон, львиный зев;
- XII – орхидея, агава, колокольчик, радермахера;
- XIII – хризантема, пассифлора, калла;
- XIV – пеларгония, маргаритка, бархатцы, шеффлера;
- XV – мальва, антуриум, мак, каланхоэ, сон-трава;
- XVI – пион, гербера, амариллис, филодендрон, левкой;
- XVII – гвоздика, стефанотис, аррорут, синнингия, первоцвет;
- XVIII – мацейка, лилия, незабудка, плющ;
- XIX – подсолнечник, ромашка, настурция, диффенбахия, горицвет;
- XX – георгин, алоэ, драцена, сингониум, бергения;
- XXI – вербена, юкка, бамбук, бархатцы.

Астрология Арканов

- XXII – Овен.
- I – Близнецы.
- II – Луна.
- III – Телец.
- IV – Марс.

- V - Сатурн.
- VI - Венера.
- VII - Уран.
- VIII - Весы.
- IX - Козерог.
- X - Скорпион.
- XI - Солнце.
- XII - Нептун.
- XIII - Плутон.
- XIV - Дева.
- XV - Рыбы.
- XVI - Стрелец.
- XVII - Меркурий.
- XVIII - Рак.
- XIX - Лев.
- XX - Юпитер.
- XXI - Водолей.

Рода Арканов

У нас есть три типа Арканов: мужской, женский и нейтральный.

- XXII - нейтральный;
- I - мужской;
- II - женский;
- III - женский;
- IV - мужской;
- V - мужской;
- VI - нейтральный;
- VII - мужской;
- VIII - женский;
- IX - нейтральный;
- X - нейтральный;
- XI - мужской;
- XII - нейтральный;
- XIII - женский;
- XIV - нейтральный;
- XV - мужской;

- XVI – нейтральный;
- XVII – женский;
- XVIII – женский;
- XIX – мужской;
- XX – нейтральный;
- XXI – нейтральный.

Дополнительные свойства Великих Арканов

1. Материальные – духовные

Материальные	Духовные
XXII	I
III	II
IV	V
VI	VII
VIII	IX
X	XII
XI	XIII
XV	XIV
XVI	XVII
XVIII	XIX
XX	XXI

2. Активные – пассивные

Активные	Пассивные
XXII	II
I	III
IV	V

VII	VI
X	VIII
XI	IX
XIII	XII
XV	XIV
XVII	XVI
XIX	XVIII
XXI	XX

3. Энергетические и ментальные

Энергетические	Ментальные
XXII	I
III	II
IV	V
VI	VIII
VII	IX
X	XII
XI	XIV
XIII	XVII
XV	XVIII
XVI	XX
XIX	XXI

4. Динамические и статические

Динамические	Статические
XXII	II
I	III
IV	V
VII	VI
X	VIII
XI	IX
XIII	XII
XV	XIV
XVI	XVIII
XVII	XX
XIX	XXI

5. Стихии

Огонь	Вода	Воздух	Земля
XXII	II	I	III
IV	VI	V	VIII
XI	XII	VII	X
XIII	XVII	IX	XVI
XV	XVIII	XIV	XX
XIX		XXI	

Библиография

Библиографии для этой книги не существует, потому что всё, что я здесь описала, находится у меня в голове.

Душа каждого из нас, планируя конкретное воплощение, выбирает себе момент рождения. В нашем мире он называется датой рождения (день, месяц и год). Используя Таро, мы можем найти в дате рождения человека определённый код, который расскажет о самом важном мотиве, повторяющемся на протяжении всей его жизни, о его предрасположенностях и способностях, а также о тех событиях, которые существенно влияют на развитие личности. Благодаря анализу этого кода можно лучше узнать человека, объяснить причины его поведения, помочь в понимании того, что им руководит, облегчить движение к его предназначению в этой жизни, способствовать раскрытию всего доступного ему потенциала. Способ расчёта «Психологического портрета» я разработала сама. Это мой авторский метод, проверенный на группе более 50 тысяч человек, известных мне лично. В основном это мои клиенты и ученики, за что я хотела бы ещё раз их искренне поблагодарить, а также более 10 тысяч известных исторических деятелей. Эффективность и пригодность этого метода уже подтвердили сотни людей, использующих его при работе с клиентами по всему миру.



olvia-center.ru